

ISSN 2072-0297

МОЛОДОЙ УЧЁНЫЙ

МЕЖДУНАРОДНЫЙ НАУЧНЫЙ ЖУРНАЛ



35 2020
ЧАСТЬ III

16+

Молодой ученый

Международный научный журнал

№ 35 (325) / 2020

Издается с декабря 2008 г.

Выходит еженедельно

Главный редактор: Ахметов Ильдар Геннадьевич, кандидат технических наук

Редакционная коллегия:

Ахметова Мария Николаевна, доктор педагогических наук
Жураев Хусниддин Олгинбоевич, доктор педагогических наук (Узбекистан)
Иванова Юлия Валентиновна, доктор философских наук
Каленский Александр Васильевич, доктор физико-математических наук
Кошербаева Айгерим Нуралиевна, доктор педагогических наук, профессор (Казахстан)
Куташов Вячеслав Анатольевич, доктор медицинских наук
Лактионов Константин Станиславович, доктор биологических наук
Сараева Надежда Михайловна, доктор психологических наук
Абдрасилов Турганбай Курманбаевич, доктор философии (PhD) по философским наукам (Казахстан)
Авдеюк Оксана Алексеевна, кандидат технических наук
Айдаров Оразхан Турсункожаевич, кандидат географических наук (Казахстан)
Алиева Тарана Ибрагим кызы, кандидат химических наук (Азербайджан)
Ахметова Валерия Валерьевна, кандидат медицинских наук
Бердиев Эргаш Абдуллаевич, кандидат медицинских наук (Узбекистан)
Брезгин Вячеслав Сергеевич, кандидат экономических наук
Данилов Олег Евгеньевич, кандидат педагогических наук
Дёмин Александр Викторович, кандидат биологических наук
Дядюн Кристина Владимировна, кандидат юридических наук
Желнова Кристина Владимировна, кандидат экономических наук
Жуйкова Тамара Павловна, кандидат педагогических наук
Игнатова Мария Александровна, кандидат искусствоведения
Искаков Руслан Маратбекович, кандидат технических наук (Казахстан)
Кайгородов Иван Борисович, кандидат физико-математических наук (Бразилия)
Калдыбай Кайнар Калдыбайулы, доктор философии (PhD) по философским наукам (Казахстан)
Кенесов Асхат Алмасович, кандидат политических наук
Коварда Владимир Васильевич, кандидат физико-математических наук
Комогорцев Максим Геннадьевич, кандидат технических наук
Котляров Алексей Васильевич, кандидат геолого-минералогических наук
Кузьмина Виолетта Михайловна, кандидат исторических наук, кандидат психологических наук
Курпаяниди Константин Иванович, доктор философии (PhD) по экономическим наукам (Узбекистан)
Кучерявенко Светлана Алексеевна, кандидат экономических наук
Лескова Екатерина Викторовна, кандидат физико-математических наук
Макеева Ирина Александровна, кандидат педагогических наук
Матвиенко Евгений Владимирович, кандидат биологических наук
Матроскина Татьяна Викторовна, кандидат экономических наук
Матусевич Марина Степановна, кандидат педагогических наук
Мусаева Ума Алиевна, кандидат технических наук
Насимов Мурат Орленбаевич, кандидат политических наук (Казахстан)
Паридинова Ботагоз Жаппаровна, магистр философии (Казахстан)
Прончев Геннадий Борисович, кандидат физико-математических наук
Рахронов Азиз Боситович, доктор философии (PhD) по педагогическим наукам (Узбекистан)
Семахин Андрей Михайлович, кандидат технических наук
Сенцов Аркадий Эдуардович, кандидат политических наук
Сенюшкин Николай Сергеевич, кандидат технических наук
Султанова Дилшода Намозовна, кандидат архитектурных наук (Узбекистан)
Титова Елена Ивановна, кандидат педагогических наук
Ткаченко Ирина Георгиевна, кандидат филологических наук
Федорова Мария Сергеевна, кандидат архитектуры
Фозилов Садриддин Файзуллаевич, кандидат химических наук (Узбекистан)
Яхина Асия Сергеевна, кандидат технических наук
Ячинова Светлана Николаевна, кандидат педагогических наук

Международный редакционный совет:

Айрян Заруи Геворковна, кандидат филологических наук, доцент (Армения)
Арошидзе Паата Леонидович, доктор экономических наук, ассоциированный профессор (Грузия)
Атаев Загир Вагитович, кандидат географических наук, профессор (Россия)
Ахмеденов Кажмурат Максutowич, кандидат географических наук, ассоциированный профессор (Казахстан)
Бидова Бэла Бертовна, доктор юридических наук, доцент (Россия)
Борисов Вячеслав Викторович, доктор педагогических наук, профессор (Украина)
Буриев Хасан Чутбаевич, доктор биологических наук, профессор (Узбекистан)
Велковска Гена Цветкова, доктор экономических наук, доцент (Болгария)
Гайич Тамара, доктор экономических наук (Сербия)
Данатаров Агахан, кандидат технических наук (Туркменистан)
Данилов Александр Максимович, доктор технических наук, профессор (Россия)
Демидов Алексей Александрович, доктор медицинских наук, профессор (Россия)
Досманбетова Зейнегуль Рамазановна, доктор философии (PhD) по филологическим наукам (Казахстан)
Ешиев Абдыракман Молдоалиевич, доктор медицинских наук, доцент, зав. отделением (Кыргызстан)
Жолдошев Сапарбай Тезекбаевич, доктор медицинских наук, профессор (Кыргызстан)
Игисинов Нурбек Сагинбекович, доктор медицинских наук, профессор (Казахстан)
Кадыров Кутлуг-Бек Бекмурадович, кандидат педагогических наук, декан (Узбекистан)
Кайгородов Иван Борисович, кандидат физико-математических наук (Бразилия)
Каленский Александр Васильевич, доктор физико-математических наук, профессор (Россия)
Козырева Ольга Анатольевна, кандидат педагогических наук, доцент (Россия)
Колпак Евгений Петрович, доктор физико-математических наук, профессор (Россия)
Кошербаева Айгерим Нуралиевна, доктор педагогических наук, профессор (Казахстан)
Курпаяниди Константин Иванович, доктор философии (PhD) по экономическим наукам (Узбекистан)
Куташов Вячеслав Анатольевич, доктор медицинских наук, профессор (Россия)
Кыят Эмине Лейла, доктор экономических наук (Турция)
Лю Цзюань, доктор филологических наук, профессор (Китай)
Малес Людмила Владимировна, доктор социологических наук, доцент (Украина)
Нагервадзе Марина Алиевна, доктор биологических наук, профессор (Грузия)
Нурмамедли Фазиль Алигусейн оглы, кандидат геолого-минералогических наук (Азербайджан)
Прокопьев Николай Яковлевич, доктор медицинских наук, профессор (Россия)
Прокофьева Марина Анатольевна, кандидат педагогических наук, доцент (Казахстан)
Рахматуллин Рафаэль Юсупович, доктор философских наук, профессор (Россия)
Ребезов Максим Борисович, доктор сельскохозяйственных наук, профессор (Россия)
Сорока Юлия Георгиевна, доктор социологических наук, доцент (Украина)
Узаков Гулом Норбоевич, доктор технических наук, доцент (Узбекистан)
Федорова Мария Сергеевна, кандидат архитектуры (Россия)
Хоналиев Назарали Хоналиевич, доктор экономических наук, старший научный сотрудник (Таджикистан)
Хоссейни Амир, доктор филологических наук (Иран)
Шарипов Аскар Калиевич, доктор экономических наук, доцент (Казахстан)
Шуклина Зинаида Николаевна, доктор экономических наук (Россия)

На обложке изображен *Сарториус*, герой фильма Андрея Тарковского «Солярис» (год выхода фильма — 1972-й), по одноименной книге писателя-фантаста Станислава Лема.

Действие происходит в неопределенном будущем. Соляристика — наука, изучающая далекую планету Солярис, — зашла в тупик. На Земле разгорается дискуссия — продолжать ли тратить ресурсы на исследование планеты или окончательно свернуть этот проект. Споры подогревают показания пилота Бертон (Владислав Дворжецкий), который работал на Солярисе и наблюдал там очень странные явления. Некоторые ученые делают вывод, что океан, покрывающий практически всю планету, возможно, обладает разумом. Психолог, доктор Крис Кельвин (Донатас Банионис) вылетает на Солярис, чтобы принять решение на месте.

На огромной полузаброшенной орбитальной научной станции «Солярис» уже несколько лет живут только трое ученых — Снаут (Юри Ярвет), Сарториус (Анатолий Соловьев) и Гибарян (Сос Саркисян). Оказавшись на станции, скептически настроенный Крис обнаруживает, что ее экипаж измучен необъяснимыми явлениями: к людям приходят «гости» — материальное воплощение их самых мучительных и постыдных воспоминаний. Избавиться от «гостей» невозможно никаким способом — они возвращаются снова и снова. Снаут полностью деморализован, Сарториус прикрывается маской холодного и циничного исследователя, а Гибарян и вовсе покончил с собой незадолго до прибытия Кельвина. В предсмертном послании Гибарян говорит: «Это не безумие... здесь что-то с совестью».

Пока Кельвин спит, «гость» приходит и к нему. Океан материализует образ его жены, Хари (Наталья Бондарчук), которая за десять лет до этого покончила с собой после семейной ссоры. Поначалу Кельвин, как и другие соляристы, пытается избавиться от «двойника», но тщетно. Со временем Кельвин начинает относиться к

«гостю» как к живому человеку. Копия Хари тоже постепенно осознает свою сущность.

Тарковский так отзывался о своей картине: «Главный смысл... фильма я вижу в его нравственной проблематике. Проникновение в сокровенные тайны природы должно находиться в неразрывной связи с прогрессом нравственным. Сделав шаг на новую ступень познания, необходимо другую ногу поставить на новую нравственную ступень».

Как и «Сталкер», этот фильм Тарковского — притча, размышление человека о самом себе, где научно-фантастический материал становится лишь фоном и наилучшей формой для рассказа. Тарковского, по его собственным словам, интересовала тема космоса как еще одной площадки для испытания морали.

Станислав Лем негативно воспринял фильм Тарковского: «Солярис» — это книга, из-за которой мы здорово поругались с Тарковским. Я просидел шесть недель в Москве, пока мы спорили о том, как делать фильм, потом обозвал его дураком и уехал домой... Тарковский в фильме хотел показать, что космос очень противен и неприятен, а вот на Земле — прекрасно. Я-то писал и думал совсем наоборот».

Однако даже самые занудные критики после «Соляриса» рвутся на части, цитируют абзацами стихотворения поэта Тарковского-старшего, пишут с большой буквы громкие красивые слова — Совесть, Вина, Сострадание, Взаимопонимание, Любовь.

В 1972 году «Солярис» стал обладателем Специального гран-при жюри на Каннском кинофестивале и приза на XXVIII Международном кинофестивале в Карловых Варах. В 1973 году картина была удостоена премии за лучшее исполнение женской роли (Наталья Бондарчук) на IX международном кинофестивале в Панаме.

Ответственный редактор Екатерина Осянина

СОДЕРЖАНИЕ

ГЕОЛОГИЯ

- Чиникулов Г. Р., Жаббаров Б. Н., Жураев О. Х., Нурматов М. Н.**
Геолого-структурные условия формирования и локализации уранового оруденения песчаникового типа Букантауского урановорудного района 153

СЕЛЬСКОЕ ХОЗЯЙСТВО

- Мамедов К. С., Рзаева М. М.**
Исследование влияния цикория на хлебопекарные свойства полбяной муки ... 156

СОЦИОЛОГИЯ

- Арутюнян В. Н., Стручков А. С., Лионтёр В. В.**
Дискриминация мужчин в процессе трудоустройства в России 159
- Бандеро Я. Е.**
Самопрезентация лидеров мнений студенческой среды Томского государственного университета в онлайн-реальности 161

ПСИХОЛОГИЯ

- Арбузова Е. А.**
Особенности социального интеллекта студентов, получающих профессию в сфере юриспруденции 166
- Гончаров А. С., Макарова О. С.**
Концептуальная сторона современного подхода к применению индивидуальной психологии личности Альфреда Адлера..... 168
- Давыдова Д. Е.**
Гендерные проявления чувства ревности 171

Севостьянова А. В., Струкова О. Н.

- Поддержка развития творческих способностей детей в условиях инновационной деятельности в дошкольном образовании 174

ПЕДАГОГИКА

- Алиева З. Р.**
Роль дистанционного обучения в методике преподавания русского языка как иностранного 176
- Альтенгоф А. А.**
Развитие социального интеллекта у младших подростков с ОВЗ 178
- Арутюнян В. Н., Стручков А. С., Лионтёр В. В.**
Формирование системы методических навыков обучения на занятиях по физической подготовке у курсантов и слушателей образовательных учреждений МВД России 182
- Беликова Е. В.**
Особенности дистанционного обучения математике в средней школе..... 185
- Валькова С. Л., Жилин Р. С., Корякин М. В.**
Современные подходы к экономическому образованию школьников 187
- Кашичкина Е. И., Кашичкина Е. И.**
Экологическое образование детей старшего дошкольного возраста в процессе познавательно-исследовательской деятельности 188
- Кротова Т. В., Филиппова Т. А.**
Литературная образовательная среда семей с детьми старшего дошкольного возраста 190
- Мажурина О. В.**
Оценка предметно-пространственной среды в дошкольной образовательной организации по шкалам ECERS 193

Монахова К. В.
К вопросу о влиянии неблагополучной семьи
на воспитание ребенка 195

Плоц О. А.
Дистанционное обучение: готово ли оказалось
к нему дополнительное образование? Плюсы
и минусы..... 197

ФИЛОЛОГИЯ, ЛИНГВИСТИКА

Буганова С. Д.
Использование эвфемизмов в современных
СМИ..... 203

Дубовская В. В.
Особенности перевода реалий в художественном
тексте 207

Мишурова Я. А.
Колонка как журналистский жанр 209

Perova S. V.
General questions of the union research according
to the field principle..... 211

Цзян Сюй
Изучение китайско-русских межкультурных
коммуникативных непониманий 213

ФИЛОСОФИЯ

Войцеховский С. Н.
Очерк дисциплины «Окружающий мир».
Глава 4..... 217

НАУЧНАЯ ПУБЛИЦИСТИКА

Богданчикова Е. С.
Ананий Павлович Кузнецов — собиратель
фольклора Оренбуржья 224

МОЛОДОЙ УЧЕНЫЙ ҚАЗАҚСТАН

Бубенеева Д. К.
Ақпараттық жүйелерде криптоқорғау тәсілдерін
қолдану 226

МОЛОДОЙ УЧЕНЫЙ O'ZBEKISTON

Жураев Д. Т.
Буғдойнинг иссиқликка чидамлик хусусиятлари
ўрганиш ва комплекс қимматли хўжалик
белгиларига бардошли навлар яратиш 230

ГЕОЛОГИЯ

Геолого-структурные условия формирования и локализации уранового оруденения песчаникового типа Букантауского урановорудного района

Чиникулов Гайрат Расулович, начальник СГРП;
 Жаббаров Бекзод Нуриддинович, ведущий геолог;
 Жураев Охунжон Хаатович, ведущий геолог;
 Нурматов Маъруфжон Нейматович, геолог первой категории
 ГУП «Уранредметгеология» (г. Ташкент, Узбекистан)

В статье авторы предлагают в пределах Букантауского рудного района формирования ЗПО следует считать единым и принимать его необходимо как тектоническую и ландшафтную особенность геологического развития района. Среднеплиоценовая эпоха представляется наиболее благоприятной для регионального проявления в мезозойско-кайнозойских отложениях экзогенного эпигенетического рудоформирующего процесса, с которым связываются основные перспективы возможного расширения сырьевой базы Букантауского урановорудного района.

Ключевые слова: уран, литолого-геохимический, способ подземного выщелачивания, зона пластового окисления, центрально-кызылкумская урановорудная провинция.

In the article, the authors suggest that within the Bukantau ore region of formation, the zone of stratal oxidation should be considered a single one and should be taken as a tectonic and landscape feature of the geological development of the region. The Middle Pliocene era seems to be the most favorable for the regional manifestation in the Mesozoic-Cenozoic sediments of the exogenous epigenetic ore-forming process, which is associated with the main prospects for the possible expansion of the resource base of the Bukantau uranium ore region.

Keywords: uranium, lithological-geochemical, underground leaching method, zone of formation oxidation, Central Kyzyl-Kum uranium ore province.

Букантауский урановорудный район, в соответствии с металлогеническим районированием территории Узбекистана, принятым в монографии «Рудные месторождения урана» [2], входит в состав Центрально-Кызылкумской урановорудной провинции, месторождения которой составляют основу минерально-сырьевой базы урана республики. Центрально-Кызылкумская урановорудная провинция приурочена к одноименному сводово-блоковому поднятию, разделяющему Сырдарьинскую и Бухаро-Хивинскую депрессии. Геологические формации, развитые в пределах провинции, образуют два структурных этажа: палеозойский складчатый фундамент и мезозойско-кайнозойский осадочный чехол.

В пределах провинции выявлены месторождения двух промышленно-генетических типов: песчаникового и черносланцевого.

Месторождения песчаникового типа (роллового подтипа по градации МАГАТЭ) — это эпигенетические месторождения, связанные с зонами пластового окисления (ЗПО), которые развиваются в водоносных преимуще-

ственно песчаных горизонтах осадочного чехла, в крыльевых частях артезианских бассейнов. Урановое оруденение формируется на окислительно-восстановительных барьерах в новейший этап геологического развития. Абсолютный возраст руд варьирует от 20 млн. лет до современного. Разведанные месторождения песчаникового типа провинции активно отрабатываются методом скважинного подземного выщелачивания. На перспективных площадях, в существенных объемах проводятся геолого-разведочные работы.

Месторождения черносланцевого типа большинство исследователей считают полигенными [2]. Они приурочены к образованиям палеозойского фундамента, в настоящее время не разрабатываются по экономическим соображениям и находятся в резерве.

Букантауский урановорудный район расположен на севере провинции и занимает площадь горного массива Букантау и его предгорий. В настоящее время его сырьевой потенциал связан с пластово-инфильтрационными месторождениями «песчаникового» типа (Учкудук, Кен-

дыктьюбе, Мейлысай), локализованные в обводненных меловых и палеогеновых проницаемых песчаных отложениях. Развитие сырьевой базы урана района в перспективе должны обеспечить геологоразведочные работы, которые активно осуществляются в северо-восточном и юго-восточном обрамлениях массива Букантау.

Наиболее крупной положительной структурой района является Букантауское поднятие, в состав которой входят Алтынтауская и Кокпатасская горст-антиклинали. Южным продолжением Алтынтау является субмеридиональный вал (до поднятий Тамдыкудук и Тулянташ), разделяющий две крупные впадины — Минбулакскую и Бешбулакскую [3].

Алтынтауская антиклиналь осложнена разрывными нарушениями субмеридиального и северо-восточного простирания. Наиболее крупным является Айтымский разлом, протягивающийся вдоль западного крыла субмеридиального вала на протяжении 60 км и имеющий амплитуду смещения 50-60 м. Более мелкие нарушения сбросового типа (амплитуда 25-40 м) наиболее четко установлены в пределах Учкудукского рудного поля. Валобразное поднятие юго-восточного простирания, расположенное западнее Кокпатасского интрузива является структурой, разделяющей Учкудукское и Кендыктыбское рудные поля. В пределах сводовой части вала трассируется контакт интрузива с терригенно-осадочными отложениями палеозоя. Развитие структуры происходило консолидационно, что нашло отражение в мощностях верхнемеловых осадков и их первичном геохимическом облике [3].

Месторождение Кендыктыбе расположено на юго-западном погружении Кокпатасской горст-антиклинали. Падение пород пологое — порядка 2° – 5° . Здесь выделена редкая сеть разрывных нарушений различных направлений. Наиболее крупным является разлом в северной части месторождения, с амплитудой смещения по кровле нижнего турона до 65 м. Из складчатых нарушений, в центральной части площади достаточно четко установлен флексурный перегиб с углами 8° – 10° .

Таким образом, для описываемого района, наряду с разрывными нарушениями, характерно наличие и флексурно-разрывных зон, т.е. флексурных перегибов чехла, под которыми предполагаются молодые разломы фундамента.

Рассматриваемая территория является частью Кызылкумской эпипалеозойской платформы и имеет двучленное строение. Нижний структурный этаж — фундамент, сложен мощной толщей интенсивно дислоцированных и метаморфозных осадочных и магматических пород палеозоя, отвечающих его геосинклинальной стадии развития. Верхний этаж — осадочный чехол, образован слабо дислоцированным комплексом осадочных отложений мезозойских и кайнозойских эпох. В объеме осадочного чехла правомерно выделение двух структурных ярусов. Нижний (верхний мел — нижний миоцен) деформирован сводово-глыбовыми движениями образованием блоковых

и пликативных структур разного порядка. Тектонические условия образования верхнеплиоцен-четвертичных отложений, во многом определившие особенности металлогении Центрально-Кызылкумской урановорудной провинции, позволяют выделить верхний структурный ярус, отвечающий субороженной стадии развития района [3].

Интрузивные образования в районе представлены двумя разобщенными на выходах телами. Одно слагает горы Алтынтау, а второе обнажается на юго-восточном погружении Кокпатасской горст-антиклинали, оба массива погружаются в южном направлении, перекрываясь отложениями осадочного чехла, и вскрыта многочисленными скважинами на южном фланге месторождения Учкудук и на месторождении Кендыктыбе. Исходя из общих геологических построений, близости состава образований, предположение о том, что указанные интрузивные массивы принадлежат одному крупному батолиту, представляется корректным.

По петрографическому составу интрузивные образования принадлежат к гранитоидному ряду и представлены биотитовыми, реже двуслюдяными порфиroidными гранитами и биотитовыми гранодиоритами на севере Алтынтауского интрузива.

Повсеместно на образованиях палеозоя развита каолин-серицит-хлоритовая кора выветривания, в пределах которой известно большое количество радиоактивных аномалий и рудопроявлений черносланцевого типа.

Формирование осадочного чехла на рассматриваемой территории началось в сеноманское время и на протяжении почти всего верхнего мела (до маастрихта включительно) происходила аккумуляция терригенных континентально-морских осадков. На рубеже мезозойской и кайнозойской эпох район был выведен из области седиментации осадков, вследствие чего широкое развитие получили процессы эрозии и химического выветривания (зона поверхностного окисления).

Начавшаяся в раннем эоцене трансгрессия привела к образованию мощной толщи (до 300 м.) морских, преимущественно глинистых отложений. Завершает разрез осадочного чехла континентальная терригенная пачка позднеплиоцен-четвертичного возраста, с угловым несогласием залегающая на всех стратиграфических подразделениях — от палеозоя до нижнего миоцена. Время накопления пачки характеризует новейший тектонический этап геологического развития района — этап раскрытия положительных структур, формирования очагов разгрузки пластовых вод, инфильтрационного гидродинамического режима и развития рудоформирующей ЗПО в отложениях верхнего мела, которые является рудовмещающими.

В пределах Букантауского рудного района, урановое оруденение контролируется многоярусными ЗПО, имеющими, зачастую, небольшую ширину (сотни метров, первые километры) и развивающимися в прибрежно-морских отложениях нижнего турона и маастрихта, а также пестроцветных аллювиальных осадках коньяка

и верхнего турона. Процесс формирования ЗПО следует считать единым и принимать его необходимо как тектоническую и ландшафтную особенность геологического развития района. Анализ палеогеографической обстановки показывает, что среднеплиоценовая эпоха представляется наиболее благоприятной для регионального проявления

в мезозойско-кайнозойских отложениях экзогенного эпигенетического рудоформирующего процесса, с которым связываются основные перспективы возможного расширения сырьевой базы Букантауского урановорудного района.

Литература:

1. Каримов, Х. К., Бабаноров Н. С., Боровин К. Г. и др. «Учкудукский тип урановых месторождений Республики Узбекистан» Ташкент 1996 г. Издательство «Фан» — 334 с.
2. «Рудные месторождения Узбекистана» Ташкент, Гидроингео, 2001 г. — 611 с.
3. Эммануилов, Е. А. «Отчет о поисково-оценочных работах на месторождении Мейлысай и Южном фланге месторождения Кендыктюбе по работам 1961г». Фонды ГП «КГСПЭ», Т., 1961 г.

СЕЛЬСКОЕ ХОЗЯЙСТВО

Исследование влияния цикория на хлебопекарные свойства полбяной муки

Мамедов Кямран Сулейман оглы, аспирант;

Рзаева Мира Мамед кызы, студент магистратуры

Научный руководитель: Сокол Наталья Викторовна, доктор технических наук, профессор

Кубанский государственный аграрный университет имени И. Т. Трубилина (г. Краснодар)

Актуальность проведения исследований представлена в соответствии с программой государственной политики Российской Федерации в области здорового питания населения, обоснована необходимость исследования влияния цикория на хлебопекарные свойства полбяной муки для повышения физиологической ценности продуктов питания.

Ключевые слова: порошок цикория, полбяная мука, число падения, качество клейковина, показатель белизна, хлебопекарные дрожжи, подъемная сила.

Поскольку внесение в рецептуру продуктов переработки цикория может оказывать влияние на ход технологического процесса, исследовали их влияние на хлебопекарные свойства основного сырья: муки полбяной хлебопекарной и дрожжей прессованных.

Опираясь на литературные данные, был выбран опытный интервал дозировок порошка цикория от 1 до 3% к массе объема полбяной муки. Показатели качества клейковины полбяной муки без добавки использовали как контрольные. Результаты исследований представлены в таблице 1.

Таблица 1. Влияние порошка цикория на «силу» муки из полбы

Показатели	Контроль	Дозировка порошка цикория, %		
		1	2	3
Количество клейковины, %	28,8	29,6	28,5	27,8
Качество по ИДК, ед. прибора	50,0	66,0	46,8	45,4

В присутствии добавки установлена тенденция к укреплению структурно-механических свойств клейковины. Увеличение упругих свойств клейковины в большей мере наблюдалось при использовании порошка цикория в количестве 3,0% — на 9,2% по сравнению с контрольной пробой. Это можно объяснить тем, что полисахариды, содержащиеся в порошке цикория, взаимодействуя с белками муки, образуют белково-полисахаридные комплексы, которые влияют на реологические свойства клейковины [1].

Зависимость содержания показателя качество клейковины от дозировки порошка цикория показана на рисунке 1.

По показателю количества сырой клейковины, можно сказать о том, что добавление порошка цикория существенно не повлияла на этот показатель.

Так же было изучено влияние порошка цикория на показатель автолитической активности на приборе «Амилотест АТ-97», рисунок 2.

С добавлением в водно-мучную суспензию порошка цикория наблюдалась тенденция к уменьшению показателя «числа падения», что обусловлено увеличением содержания водорастворимых веществ в суспензии.

При оценке влияния порошка цикория на белизну полбяной муки результаты экспериментов показали, что с увеличением дозировки белизна существенно снижается, рисунок 3.

Таким образом, установлено значительное влияние порошка из корня цикория на технологические свойства полбяной муки, что в дальнейшем должно учитываться при выборе соотношения компонентов и технологических режимов производства хлебобулочных изделий.

Наиболее важное значение в хлебопечении имеет качество используемых хлебопекарных дрожжей. От физиологического состояния и биохимической активности дрожжей зависит структура полуфабрикатов и качество готовых хлебобулочных изделий. Технологические свой-



Рис. 1. Зависимость качество клейковины полбяной муки от дозировки порошка цикория



Рис. 2. Влияние порошка цикория на показатель число падения

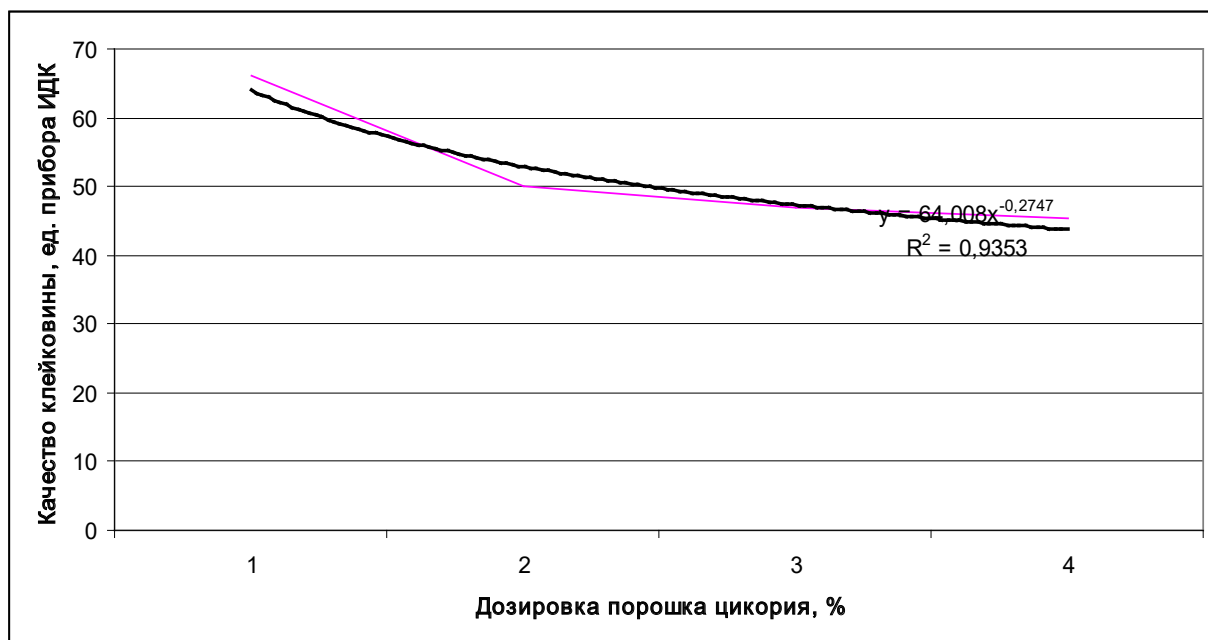

Рис. 3. Влияние порошка цикория на показатель белизны муки

ства дрожжей оцениваются в основном по показателю подъемной силы — продолжительности подъема теста на определенную высоту. В связи с этим исследовано влияние продуктов переработки цикория на подъемную силу хлебопекарных дрожжей. В качестве контроля исполь-

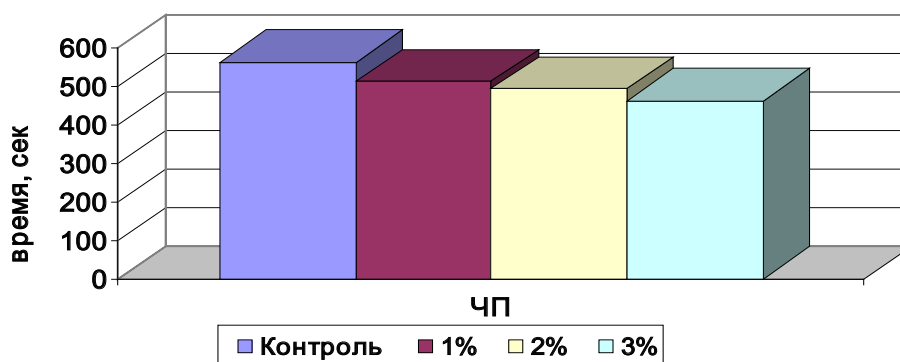
зовали прессованные дрожжи на водно-мучной смеси. В опытные образцы добавляли порошок корня цикория в количестве 1, 2, 3% к массе муки. Подъемную силу определяли экспресс-методом. Результаты исследований представлены на рисунке 4.

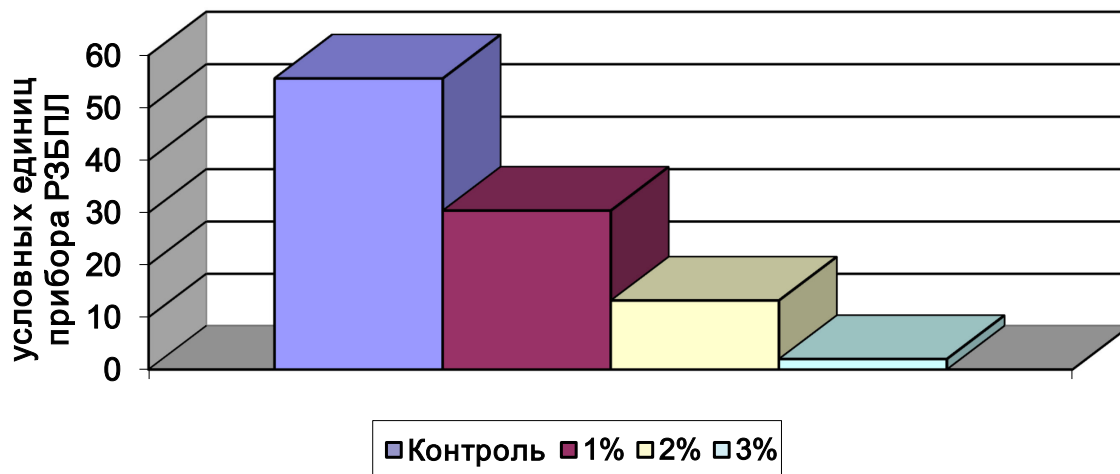

Рис. 4. Влияние порошка цикория на подъемную силу прессованных дрожжей

Анализ полученных данных показал, что продукты переработки цикория оказывают замедляющее действие на рост (подъемную силу) хлебопекарных дрожжей. При этом наименьшая скорость роста дрожжей наблюдается при внесении порошка цикория в количестве 3% к массе муки.

Таким образом, проведенные исследования показали, что внесение продуктов переработки цикория корнеплод-

ного в различной степени влияют на хлебопекарные свойства полбяной муки и технологические свойства прессованных дрожжей. При этом добавление 1% порошка цикория обеспечило наибольший положительный эффект, что имеет важное значение при выборе оптимальных дозировок, обеспечивающих наилучшее протекание технологических процессов.

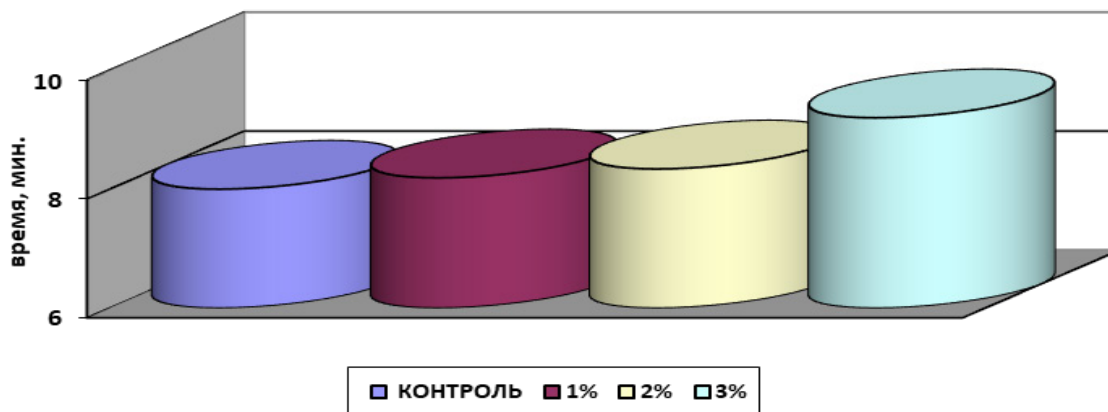
Литература:

1. Ауэрман, Л. Я. Технология хлебопекарного производства. — СПб: Профессия, 2005. — 416 с.
2. Донченко, Л. В. Технология функциональных продуктов питания/Л. В. Донченко, Л. Я. Родионова, Н. В. Сокол, Е. В. Щербакова, И. В. Соболев, В. К. Кочетков. — Краснодар: КубГАУ, 2008. 200 с.
3. Донченко, Л. В. Безопасность пищевой продукции/Л. В. Донченко, В. Д. Надыкта. — М.: ДеЛи принт, 2005. — 539 с.
4. Ковров, Г. В. Создание новых продуктов повышенной пищевой и биологической ценности. // Пищевая промышленность. — 1998. — № 12. — с. 8-12.
5. Корячкина, С. Я. Новые виды мучных и кондитерских изделий. Научные основы, технологии, рецептуры. — Орел: Изд-во «Труд», 2006. — 480 с.
6. Нилов, Д. Ю. Современное состояние и тенденции функциональных продуктов питания/Д. Ю. Нилов, Т. Э. Некрасова // Пищевые ингредиенты. Сырье и добавки. — 2005. — № 2. — с. 28-29.
7. Пучкова, Л. И. Технология хлеба/Л. И. Пучкова, Р. Д. Поландова, И. В. Матвеева. — СПб: ГИОРД, 2005. — 559 с.
8. Скурихин, И. М. Химический состав пищевых продуктов/И. М. Скурихин, М. Н. Волгарева. — М.: ВО «Агропромиздат», 1987. — 224 с.
9. Тихомирова, Н. А. Технология продуктов функционального питания. — М.: Франтэра, 2002. — 212 с.
10. <http://tekhnosfera.com/razrabotka-tehnologiy-hlebobulochnyh-i-makaronnyh-izdeliy-profilakticheskogo-naznacheniya-s-ispolzovaniem-produktov-pererabotki-cikoria>

СОЦИОЛОГИЯ

Дискриминация мужчин в процессе трудоустройства в России

Арутюнян Ваган Николаевич, преподаватель;
Стручков Андрей Сергеевич, преподаватель;
Лионтёр Владимир Владимирович
Московский университет МВД России имени В. Я. Кикотя

В статье рассматриваются особенности дискриминации мужчин в сфере труда в России на примере вакансии музейного смотрителя. Предлагаются пути решения данной проблемы.

Ключевые слова: трудовое право, трудовая дискриминация, работодатель, музейный смотритель, Третьяковская галерея, Ломаковский музей, гендерное неравенство.

Discrimination of men in the employment process in Russia

The article examines men's discrimination at workplace in Russia on the example of a museum caretaker. Ways of solving the problem are suggested.

Key words: labor law, labor discrimination, employer, museum caretaker, Tretyakov gallery, Lomakovsky museum, gender inequality.

Нарушение прав работников на предприятиях частного и государственного секторов происходит во всём мире с давних времён. Однако, чем слабее экономика государства, тем сильнее нарушаются права граждан и в сфере трудового законодательства — не только в процессе работы, но и уже на самом первом этапе взаимодействия между потенциальным работником и возможным работодателем — при трудоустройстве.

Как отмечает в своей кандидатской диссертации Т. Л. Адриановская, наиболее распространённым дискриминирующим признаком является пол соискателей вакансий [1, с. 95].

Подобно тому, как в США в последнее время чрезмерно преувеличивается нарушение прав афроамериканцев и замалчивается дискриминация белых и азиатов (пример тому — недавний скандал с Йельским университетом, который, как установил Минюст США, на протяжении некоторого времени отдавал предпочтение афроамериканцам, завышая требования при поступлении для остальных абитуриентов [2]), в России многие говорят о дискриминации женщин при трудоустройстве (когда, например, работодатель опасается их потенциального ухода в декрет и отказывает под каким-либо формальным предлогом), но вопрос мужской дискриминации остаётся в тени.

Так, А. В. Прокопенко считает, что «именно женщины подвержены дискриминации» [3]. Однако, если в России дискриминация слабого пола вызвана изначально более пристальным вниманием к охране женского труда, когда с детства мальчикам предлагается решать не только свои задачи («она ж девочка»), то дискриминация мужчин имеет зеркальную причину. Работодатель знает, что не всякий мужчина будет довольствоваться небольшой зарплатой и небольшим социальным пакетом ввиду необходимости обеспечения не только своего, но и благополучия семьи в целом. Поэтому при отборе кандидатов работодатель ориентируется на женщин, умеренно пренебрегая нормами трудового права — в т. ч. это распространено в государственных учреждениях. При этом гендерная дискриминация начинается до начала непосредственного взаимодействия работодателя и соискателя — с объявления.

Так, в ходе мониторинга вакансий для московских музейных работников (зарплата которых составляет в столице от 10000 руб. до 30000 руб. при средней городской зарплате более 80000 руб. [4]) на таких площадках интернет-рекрутмента, как HH, Jobsora, было выявлено объявление «Ломаковского музея старинных автомобилей и мотоциклов», содержавшее намёк на желаемый пол соискателя: «культурная (вежливая, опрятная), исполнительная, с нормальным зрением и слухом» (Рис. 1).



Рис. 1. Описание вакансии Ломаковского музея

В качестве эксперимента было решено откликнуться на одну из вакансий и отправить резюме на e-mail работодателю (музею), чьё объявление не содержит явных признаков дискриминации соискателей. Выбор пал на такое всемирно известное учреждение культуры, как Государственная Третьяковская галерея, ответ от которой был

получен через девять дней. От лица данного учреждения начальник смены отдела музейных смотрителей Макеева Е. А. отказала в трудоустройстве, аргументируя тем, что «на вакансию музейных смотрителей рассматриваем исключительно женщин».

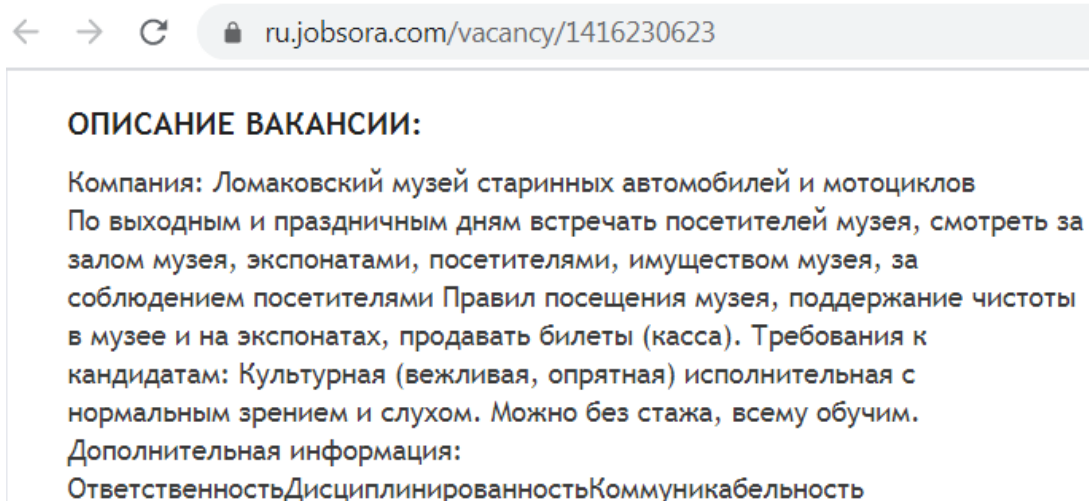

Рис. 2. Ответ Государственной Третьяковской галереи на отклик соискателя

Таким образом, действия начальника смены отдела музейных смотрителей Государственной Третьяковской галереи Макеевой Е. А. оказались незаконными и дискриминационными по признаку гендерной принадлежности и нарушают равенство прав граждан при трудоустройстве.

Запрет дискриминации при трудоустройстве — это один из важнейших принципов современного трудового права. Нормы о запрете дискриминации содержатся в ст. 2 Всеобщей декларации прав человека и многочисленных Конвенциях Международной Организации Труда.

В п. 2 ст. 19 Конституции РФ написано: «Государство гарантирует равенство прав и свобод человека и гражд-

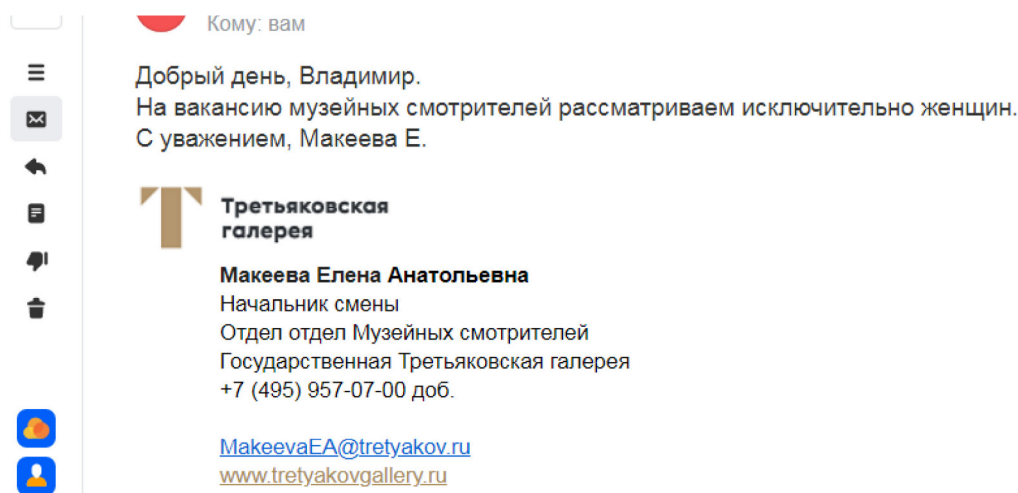
данина независимо от пола, расы, национальности, языка, происхождения, имущественного и должностного положения, места жительства, отношения к религии, убеждений, принадлежности к общественным объединениям, а также других обстоятельств. Запрещаются любые формы ограничения прав граждан по признакам социальной, расовой, национальной, языковой или религиозной принадлежности».

В российском законодательстве положения о недопустимости дискриминации в сфере труда установлены в ТК РФ. Независимо от принадлежности к какому-либо гендеру, гарантии ч. 3 ст. 374 Трудового Кодекса РФ распространяются на всех соискателей, откликающихся

на вакансию работодателя с целью последующего трудоустройства.

Вместе с тем ст. 136 УК РФ устанавливает ответственность за дискриминацию, совершённую лицом с использованием своего служебного положения.

По вышеуказанным фактам дискриминации со стороны московских музеев были направлены обращения в ФАС и прокуратуру. Однако немногие соискатели после очередной дискриминации со стороны потенциального работодателя готовы отстаивать свои права в надзорных

органах или, тем более, делать это через суд, даже, несмотря на стремительное падение уровня финансового благополучия после самоизоляции в период пандемии COVID-19.

Для того, чтобы уменьшить случаи дискриминации граждан при трудоустройстве необходимо не только увеличение правовой грамотности населения, но и совершенствование трудового законодательства — ужесточение ответственности для должностных и юридических лиц, допускающих любую дискриминацию.

Литература:

1. Адриановская, Т.Л. Современные проблемы правовой защиты женщин в сфере трудовых отношений: Дисс. канд. юрид. наук. СПб. 2005.
2. <https://tass.ru/obschestvo/9196815> (дата обращения: 23.08.2020)
3. Прокопенко, А.В. Дискриминация женщин в сфере труда/А.В. Прокопенко. — Текст: непосредственный // Молодой учёный. — 2016. — № 20 (124). — с. 559-563. — URL: <https://moluch.ru/archive/124/34344/> (дата обращения: 23.08.2020);
4. <https://www.rbc.ru/rbcfreenews/5ea3ecf99a79471740e52841> (дата обращения: 24.08.2020)

Самопрезентация лидеров мнений студенческой среды Томского государственного университета в онлайн-реальности

Бандеро Яна Евгеньевна, студент магистратуры
Национальный исследовательский Томский государственный университет

Данная работа направлена на поиск лидеров мнений студенческой среды ТГУ, выявление механизмов самопрезентации на их страницах в социальной сети в «ВКонтакте» и, как следствие, выявление типов онлайн-лидерства в студенческой среде Томского государственного университета.

Ключевые слова: лидер мнений, механизм самопрезентации, Томский государственный университет, студенческая среда, тип лидерства, социальная сеть в ВКонтакте.

Для выявления лидеров мнений в студенческой среде, важно учитывать проявление человека в виртуальной реальности. Основным показателем лидера мнения исследователи считают положение связующего звена между человеком и информацией, а так как большую часть материала современный студент получает из виртуального пространства, важно учитывать то, как он себя там позиционирует.

На данный момент исследователи определились с ключевыми признаками и чертами лидеров мнений, были выявлены их функции. И может показаться, что в настоящее время нет необходимости продолжать изучение лидеров, но благодаря развитию Интернет пространства, появляется целая область их деятельности и влияния, которая на данный момент почти не изучена. Еще меньше работ о лидерах мнений среди студентов, в чем их особенность?

У современных студентов появляется возможность позиционировать себя в виртуальной реальности, показывать свои достоинства, лучшие черты в различных со-

циальных сетях, там они заводят полезные знакомства, демонстрируют свои навыки т.д. Поэтому можно утверждать, что появляется ряд вопросов, которые требуют внимания исследователей, например, о поиске лидеров мнений в онлайн реальности о том, какие механизмы конструирования образа используются лидерами мнений в онлайн пространстве. В связи с этим возникает ряд вопросов: Как обнаружить лидера мнений в студенческой среде? Какими способами (средствами) позиционируют себя те, кто претендует на лидерские позиции? Как конструируется имидж лидера в сетях?

Поэтому цель данной работы звучит следующим образом: Определить основные механизмы конструирования самопрезентации лидеров мнения Томского государственного университета на материале текстов постов их социальных страниц «ВКонтакте».

Данное исследование проходит на пересечении реализма и номинализма, в связи с этим следует выделить две методологические основы. При сетевом подходе

опора идет на анализ социальных сетей, понятие системы Г.В. Градосельской и идея Ч. Кадушина. При изучении дискурса опора на конструкционистский подход Р. Харре, Дж. Шоттер и К. Гергена и дискурсивную теорию Э. Лакло и Ш. Муфф. Общие представления о лидерах мнения и способах их идентификации получены из идей: П. Лазарфельд, Р. Мертон, О. Уайт, У. Липпман, Э. Келлер и Дж. Берри. При определении подхода к пониманию самопрезентации, прежде всего, использовалась теория самопрезентации И. Джонсона и Т. Питмана.

Первый этап эмпирической части исследования использовался для общего анализа сети, эффективности и скорости распространения информации, а также для отбора лидеров мнений. Для обнаружения лидеров мнений в студенческой онлайн-среде было принято решение опираться на показатели центральности: центральность по посредничеству, центральность по степени, центральность по близости.

— Центральность по степени — эта мера, которая определяется некоторым отношением количества связей изучаемого узла к общему количеству узлов в сети. Данный показатель дает нам возможность понять, насколько широко объект исследования может распространять информацию в сети. Центральность по степени — показатель о количестве, а не о качестве передаваемой информации [1].

— Центральность по близости (Closeness centrality) — показатель, который отвечает за то, насколько быстро информация от одного узла дойдет до остальных, то есть он показывает, насколько близко находятся от анализируемого узла остальные члены изучаемой сети [1].

— Центральность по посредничеству (betweenness centrality) — мера, которая сообщает нам о том, насколько значимое/центральное место занимает определенный узел при распространении информации, то есть, сколько участников сети связаны между собой определенным узлом [1].

Анализ сети Томского государственного университета будет проводиться на основе программы «Gephi». За основу берется официальная группа Томского государственного университета в «ВКонтакте».

И первое, что необходимо отметить — это то, что сеть неориентированная, в ней 33130 узлов, 535760 ребер.

Для данного исследования принципиально значимыми показателями являются: связная компонента, плотность графа, диаметр графа. Связная компонента равна 6359, то есть это совокупность узлов (подграф), обладающих наибольшей сцепленностью в сети, что является относительно небольшим числом для графа такого размера. Плотность графа крайне мала, она равна 0,001, данная величина показывает активность связей между узлами, а также степень реализации взаимодействий в графе, чем ближе число к 1, тем граф более полный. Размер плотности графа Томского государственного университета говорит о том, что узлы изолированы друг от друга, сеть плохо реализует свой потенциал. Диаметр данного графа

равен 13. То есть, что бы сообщение было доставлено с одного края сети, до противоположного края, ему необходимо преодолеть путь через 13 узлов сети. Но, при этом, средняя длина пути равна 3,4 — это значит, что в среднем чтобы сообщение достигло своего адресата, оно должно пройти через 3 узла.

Средняя степень графа Томского государственного университета равна 32,3, а, следовательно, среднее количество связей одного узла равно 32, что также не является большим числом, при размере графа равного больше 33 тысяч.

В список лидеров мнений, чьи страницы в «ВКонтакте» в дальнейшем будут подвергнуты дискурс-анализу, могут попасть только:

— Личные аккаунты участников студенческой среды ТГУ (Коммерческие страницы, аккаунты каких-либо организаций в расчет не берутся)

— Аккаунты, чьи показатели центральности по посредничеству не опускаются ниже 0,004.

— Страницы в «ВКонтакте», чьи показатели центральности по близости не опускается ниже 0,4

— Показатели центральности по степени не ниже 20.

В результате 17 страничек студенческой среды ТГУ удовлетворяют вышеизложенным условиям, и именно они подверглись дискурс-анализу для выявления механизмов самопрезентации.

Анализируются посты за последние 3 года. Важно заметить, что все страницы имеют открытый доступ, что может сообщать об их публичной направленности.

Огромное внимание лидеры мнений уделяют отчетности о своей деятельности, о полученном опыте, впечатлениях, настроении. Данный тип постов направлен на привлечение внимания к той профессиональной деятельности, в которой занят тот или иной объект исследования (в данном случае под профессиональной деятельностью понимается и действия в рамках членства в студенческих организациях, объединениях и т.д.). Эти тексты обладают эмоционально окрашенной лексикой, сопровождающейся большим количеством восклицательных предложений, что говорит о желании привлечь внимание к той деятельности, что они занимаются. Для привлечения внимания к данным событиям лидерами активно используются такой вид социолекта как смайлы и хештеги, более того, встречаются и личные хештеги, которые вводятся для обозначения целых рубрик, которые ведут объекты исследования в своих социальных сетях, например, #Даша_для_души, #Записки... (Фамилия лидера), #Шик_с... (Фамилия лидера) и другие.

Второй механизм, который следует выделить «Демонстрация личных знаний/интересов». Он схож с механизмом, выявленным ранее, тем, что это в любом случае публичное выставление своих способностей, своих достижений, но принципиальным в данном случае для нас является тот факт, что лидеры мнений демонстрируют не свою профессиональную деятельность, а личные увлечения, знания, интересы. В данном случае они очень

разносторонние, начиная с постов об экологическом сознании, советов по планированию своей жизни, заканчивая астрологией и стихотворениями собственного сочинения. Наличие желания лидеров студенческой среды демонстрировать не только профессиональную сторону своей жизни, говорит нам о том, что страницы для них не только пространство для профессиональной деятельности, но и способ рассказать о себе, своих жизненных позициях. Подобные тексты отличаются большим объемом информации, и в отличие от механизма самопрезентации, описанного выше, он не сопровождается большим количеством смайлов и другими способами эмоционального окрашивания текстов. Это говорит о более вдумчивом написании этих постов и о значимости этих постов для изучаемых лидеров мнений. Два механизма, описанные выше, хоть и имеют абсолютно разную конструкцию, разную значимость для лидеров мнений, но так или иначе они направлены на то, чтобы производить впечатления компетентного человека, специалиста в определенной области, некоего эксперта.

Помимо прямой демонстрации своих знаний, способностей лидеры мнений активно рассказывают о своих личностных качествах, достоинствах. К данной тематике постов можно отнести публичные наблюдения лидеров об изменении своего характера, о процессе саморазвитии, о собственной силе воли, о месте спортивных тренировок в его жизни. Данный механизм более эгоцентричный, говорящий о вере в силу своего характера. Наличие подобных постов также связано с рефлексией собственного поведения, своей личности. Поэтому, использование механизма «демонстрация достоинства и личностных качеств», абсолютно не удивительно для объекта данного исследования. Способности, описанные ранее, необходимы для лидера мнений, они позволяют ему оставаться «на плаву» в такой специфической и динамичной социальной среде, как университет, они дают возможность лидерам продолжать оказывать влияние на сознание и мнения собственного окружения. Также возможность вдохновлять и мотивировать участников онлайн среды ТГУ, способствовать их желанию развиваться. То есть подобные тексты направлены на то, чтобы стать для своей аудитории примером для подражания, наставником, который будет их направлять по пути развития. Лидеры мнений в данном типе постов демонстрируют ценности, связанные с личностным саморазвитием, силой воли, моральными установками и транслируют их на собственное онлайн-окружение.

Следующее, что следует отметить, это тот факт, что лидеры помимо демонстрации силы, своих компетенций не боятся говорить о своих слабостях. То есть они не ставят перед собой цель демонстрировать только свои успехи, создавать видимость идеальной жизни. В данном случае, лидеры пытаются показать, что проблемы, страхи и переживания есть у каждого, важно то, как человек с этим справляется. Они делятся личными проблемами, эмоциональными переживаниями, которые для них

имеют личное значение, то, что заставляет их волноваться, переживать, злиться. Данный тип постов следует отнести к этому механизму из тех соображений, что эмоции, которые испытывают лидеры мнений при написании текстов подобного рода, говорит об их равнодушии, заинтересованности в том, чтобы решить какие-то проблемы, искоренить несправедливость, а это в свою очередь говорит об их некоторой зависимости от обстоятельств, об их слабостях. Примерами таких постов могут служить рассуждения лидеров мнений о загрязнении водоема, о принятии своих недостатков или особенностей внешности. Демонстрация слабости и зависимости — это такой механизм самопрезентации, который не только дает возможность поднять значимые для данных лидеров мнений социальные и личные проблемы, он также позволяет увеличить активность на странице, так как переживания, сложные жизненные этапы случаются у всех, поэтому подобные посты находят отклики у окружения лидеров мнений. Использование данного механизма самопрезентации, позволяет им увеличить свои достижения, оградить себя от возможного промаха.

Механизм, который важно выделить следующим, это еще один способ привлечения внимания к своим постам. Механизм «Лесть» — это тексты, которые направлены на конкретного человека или группы лиц. Часто сопровождаются ссылками на страницу. Как правило, такие посты комментируются этими людьми, и, следовательно, данные реакции видят его друзья. Также подобные посты могут быть направлены на усиление социальных связей с теми, кому посвящен пост. Люди, которым посвящены записи, являются неким примером для лидеров мнений, и лестными высказываниями, выказыванием благодарности, признательности они пытаются привлечь внимание к собственной личности. Второй аспект использования данного механизма — это лестные высказывания, благодарность каким-либо организациям, объединениям, благотворительным проектам и т.д., то есть, в данном случае нет акцента на определенную личность, он идет на массовость той или иной группы и внимание всех ее участников. Такие посты направлены не только на то, чтобы выразить благодарность и признательность, но и на то, чтобы произвести максимально хорошее впечатление о себе, завоевать свою аудиторию лестными высказываниями о ней.

Механизм «оказание благосклонности» — это такой механизм самопрезентации, который также пытается поднять активность социальных страниц ВКонтакте с помощью обращения к аудитории. Но в данном случае новизна состоит в том, что тексты посвящаются не людям, выступающим неким примером, а тем, кто считает данных лидеров мнений образцом, в той или иной сфере их деятельности. Оказание благосклонности — способ налаживания контакта со своей аудиторией, возможность обратиться с благодарностью за внимание к данной социальной странице, показать признательность за «присутствие» в их жизни. Примером, таких постов может служить выказывание похвалы ученикам курса, ав-

тором которого является лидер или это может быть связано с преподавательской деятельностью лидеров мнений в ВУЗах колледжах. То есть этот механизм самопрезентации несет в себе ту же цель, что и механизм, описанный ранее, но направлен на другую часть аудитории лидера мнений.

Еще один механизм, который используют лидеры мнений — это хвастовство. Первая разновидность подобного типа постов, предполагает высказывания о своей жизни, профессиональных достижениях. То есть подобные высказывания направлены на привлечение внимание к собственным достижениям, собственной личности. Это указание на успешность, и доказательство своего статуса, того, что положение, которое они занимают у них не зря. Вторая разновидность текстов, относящихся к механизму «хвастовство» — это тексты, посвященные личным событиям, которые имеют больше значение для лидера мнений и, которыми они решают поделиться со своим окружением. К данным постам, например, можно отнести тексты, посвященные личным путешествиям, поездкам, отпускам. Подобные посты обязательно сопровождаются фотографиями, с описанных выше мест, текст, как правило, не большой, но в сопровождении emoji, для обозначения собственных чувств, а характер текста наполнен эмоциональными словосочетаниями, а также словами, усиливающими выражения (*Мне очень нравится, здесь очень красиво, лучшая поездка и т.д.*). Также к данному механизму можно отнести посты, связанные событиями о различных мероприятиях, впечатлениях о них. То есть специфика данных постов состоит в том, что лидеры мнений не информируют о важных мероприятиях, не говорят о профессиональных навыках, которые они получили, организуя то или иное событие. Здесь центральное положение занимают эмоции, которые испытывают лидеры мнений, чувства, возникающие от участия в мероприятиях, желание поделиться тем, что они оказались вовлечены во что-то важное и значимое — похвастаться. Обобщая все сказанное о механизме «хвастовство», следует отметить, что к нему относятся посты эмоционального наполнения, которые включают в себя личные впечатления о себе, о своей деятельности, о достижениях и возможностях, которые направлены на восприятие личности данных лидеров мнений для их собственного окружения. Данный текст направлен на демонстрацию собственной значимости.

Последний механизм, который следует выделить в рамках данного исследования — это мотивирование своего окружение, он буквально проходит красной нитью через посты лидеров. Это и длинные тексты с вдохновляющего содержания, и короткие фразы, которые сопровождают фотографию. Данный тип постов призывает окружение лидеров мнений видеть позитивные моменты в тяжелое время, любить себя, не бояться быть странным. Для привлечения внимания к подобным текстам лидеры используют в конце них вопросы, например, «У вас есть

любимое дело или вы в поиске? Пишите в комменты 🙌», «А вы чем занимаясь, чувствуете себя в моменте на 100

процентов? Пишите в комменты 🙌», «Вы думали когда нибудь об этом?», которые направлены на читателей. Это делается с целью повышения активности, увеличения процента ответной реакции, возможности развертывания дискуссии. Тексты, которые входят в рамки этого механизма, создаются лидерами для привлечения внимания своих подписчиков, завоевание их доверия. Приободрение и словестную помощь, которое дает объект нашего исследования, помогает ему наладить контакт с собственным окружением, показать свое равнодушие по отношению к людям, которым следят за его социальной жизнью.

Исходя из полученных данных, можно выделить 3 основных типа онлайн-лидерства ТГУ — это информанты, служители и мотиваторы.

Информанты характеризуются тем, что их страница наполнена сведениями о различных мероприятиях, особых событиях и т.д. Их основная цель — быть полезными для собственной аудитории, они делятся своими навыками, рассказывают о новых знаниях, делятся полезными материалами, статьями. Такие лидеры поддерживают интерес собственной аудитории с помощью пользы, которую предоставляют ей. Данный тип лидерства меньше демонстрирует личной жизни, они могут казаться «холодными», дистанцированными. Механизмы: демонстрация профессиональной деятельности, демонстрация знаний/интересов. Тип власти: власть эксперта.

Служители — этот тип лидерства предполагает демонстрацию большей части личной жизни, они не стесняются показывать свои трудности, неудачи. Демонстрация частной жизни, также предполагает обращение к собственному окружению, лестные высказывания в адрес определенных ее представителей. Сила этого типа лидерства состоит в том, что его аудитория чувствует близость с ним, он завоевывает их доверие своей открытостью. Подобный тип лидерства требует больших временных и эмоциональных затрат, он может дать большой отклик от аудитории, но служители не застрахованы от обратной реакции. Механизмы: демонстрация слабости/зависимости, лестные высказывания, оказание благосклонности. Тип власти: власть обаяния, власть сострадания.

Мотиваторы — третий тип лидерства, который был нами выделен. Его суть состоит в том, чтобы воодушевить собственную аудиторию, вдохновить на определенную деятельность. Данный тип лидерства характеризуется прямым воздействием через воодушевляющие фразы, а также вдохновение через собственный пример и свои достижения. Внимание аудитории к такому лидеру обусловлено тем, что ее представители начинают чувствовать свои возможности, свою силу, они начинают верить в себя, свое будущее. Механизмы: Прямое мотивирование, демонстрация личностных качеств, хвастовство. Тип власти: власть наставника.

Таким образом, 8 выделенных нами механизмов затрагивают разные аспекты жизни и характера лидеров мнений, используются для разных целей, но, только изучив их в совокупности, складывается полная картина самопрезентации лидерства в Томском государственном университете в онлайн реальности.

Литература:

1. Градосельская, Г. В. Сетевые измерения в социологии: Учебное пособие // Под ред. Г. С. Батыгина. — М.: Издательский дом «Новый учебник», 2004. — 248 с.
2. Йоргенсен, М. В. Дискурс-анализ. Теория и метод/М. В. Йоргенсен, Л. Дж. Филлинс. — Х.: Изд-во «Гуманитарный Центр», 2008. — 352 с.
3. Корягина, Н. А. Самопрезентация и убеждающая коммуникация: учебник и практикум для вузов/Н. А. Корягина. — М.: Издательство «Юрайт», 2019. — 225 с.
4. Михайлова, Е. В. Обучение самопрезентации: учебное пособие/Е. В. Михайлова. — М.: Изд. дом ГУ ВШЭ, 2006. — 166 с.
5. Kadushin, C. Understanding Social Networks; Theories, concepts, and findings // Oxford University Press, Inc., 2012. — 248 P.

ПСИХОЛОГИЯ

Особенности социального интеллекта студентов, получающих профессию в сфере юриспруденции

Арбузова Евгения Андреевна, студент
Забайкальский государственный университет (г. Чита)

Термин «социальный интеллект» впервые был введен американским психологом Эдвардом Ли Торндайком еще в 1920 г. Целью введения данного понятия было описание (характеристика) способности правильного понимания людей для дальнейшего взаимодействия с ними, способности мудро поступать во взаимоотношениях с людьми. Это неудивительно, ведь инструмент для считывания людей на эмоциональном и социальном уровне помогает прогнозировать поведение или реакции.

Если человек «социально слеп», то ему трудно (или невозможно) взаимодействовать с окружающими на позитивном настрое. Один только интеллект недостаточен для успешного взаимодействия с людьми, важно уметь социально адаптироваться в соответствии с окружающими факторами, иметь и развивать «социальный интеллект». И если правильно развивать социальный интеллект, то появляется возможность выявлять эмоции окружающих, создавать их и регулировать. Это способствует объективности в восприятии обстановки вокруг себя и ее модернизации.

Много трудов, где социальный интеллект рассматривается как фактор успешности в различных сферах.

Абсолютно точно, что социальный интеллект является профессионально важным качеством юриста-практика. Ведь в этой профессии человек как никто другой вступает в социальные контакты с людьми. Как верно отметил Клецева Т.В. в работе «Связь социального интеллекта с профессиональной направленностью», «...сама профессия юриста связана непосредственно со способностями понимания последствий поведения, способностями понимания невербального языка поведения, способностью понимания смысла слов в зависимости от характера человеческих взаимоотношений, способностью понимания логики развития сложных ситуаций взаимодействия».

Эффективность взаимодействия юриста с клиентами, должностными лицами разных учреждений, судьями во многом определяется его развитыми умениями про-

гнозировать возможные эмоциональные и поведенческие реакции указанных лиц на создаваемую ситуацию «здесь и сейчас» и на обстоятельства реальной жизни. Юристу необходимо обладать не только сугубо профессиональными правовыми, но и специальными знаниями в различных областях науки, техники, культуры, творческим потенциалом, и, конечно же, развитым социальным интеллектом. В этой связи юридическая сфера представляется особенно интересной для изучения в контексте влияния степени социального интеллекта на успешность профессиональной деятельности.

С целью изучения социального интеллекта студентов-юристов было проведено тестирование с применением методики «Тест социального интеллекта» (Дж. Гилфорда в адаптации Е.С. Алешиной).

В данную методику входит четыре субтеста, которые характеризуются следующим образом:

1. «Истории с завершением». Познание результатов поведения — способность предвидеть последствия поведения, исходя из имеющейся информации.

2. «Группы экспрессии». Познание классов поведения — способность распознавать существенные свойства в потоке экспрессивной или ситуативной информации о поведении.

3. «Вербальная экспрессия». Познание преобразований поведения — способность понимать изменения значения сходного вербального поведения в разных ситуационных контекстах.

4. «Истории с дополнением». Познание систем поведения — способность понимать логику развития ситуаций взаимодействия, смысл поведения людей в этих ситуациях.

Выборку исследования составили 46 студентов-юристов Байкальского государственного университета экономики и права, филиал в г. Чите в возрасте от 18 до 22 лет. Необходимость изучения социального интеллекта студентов-юристов продиктована важностью определения уровня социальной компетентности молодых людей, получающих профессию в сфере юриспруденции.

Согласно полученным результатам низкий уровень социального интеллекта не обнаружен (0%, 0 чел.), социальный интеллект ниже среднего выявлен у незначительного количества испытуемых студентов и составил 8,7% (4 чел.), средний уровень социального интеллекта показали 37% испытуемых (17 чел.) уровень социального интеллекта большинства студентов является выше среднего и составляет 54,3% (25 чел.), высокий уровень интеллекта не установлен (0%, 0 чел.).

Исходя из проведенного исследования мы видим, что у студентов-юристов преобладает социальный интеллект выше среднего (54,3%). Это указывает на то, что большинство студентов, выбравших юридическую сферу деятельности способны эффективно извлекать информацию о поведении людей, хорошо понимают язык невербального общения, высказывают точные суждения о людях, успешно прогнозируют их реакции в заданных обстоятельствах. Такие люди, как правило, более успешные коммуникаторы, более тактичны, открыты, им не безразличны социальные проблемы, и отличает более высокий интерес к познанию себя.

Также исследование дало понимание, что среди студентов-юристов имеется значительное количество со средним социальным интеллектом (37%), что означает достаточную эффективность таких испытуемых в межличностных отношениях и их нормальную адаптацию в социуме.

Если рассматривать уровень социального интеллекта по категориям (субгестам), то исходя из выявленных показателей наибольшие сложности вызывает у студентов-юристов определение структуры межличностных

отношений в динамике, понимание логики развития целостных ситуаций взаимодействия людей, смысла их поведения в этих ситуациях. Уровень ниже среднего развития данного компонента социального интеллекта характерен для 41,3% студентов-юристов, средний — для 45,7% испытуемых, выше среднего лишь у 13%.

В остальных компонентах социального интеллекта показатели достаточно ровные, что свидетельствует о том, что испытуемые в должной мере социально ориентированы, эффективно подходят к ситуации взаимодействия с людьми, способны распознавать людей.

Приходим к выводу, что социальный интеллект студентов, получающих профессию в сфере юриспруденции превалирует в показателе «выше среднего». При этом среди особенностей социального интеллекта у студентов-юристов более проявлены следующие компетентные позиции в общении: целенаправленность, уверенность, требовательность, психологический такт, отзывчивость. Также студентов-юристов отличает некая «социальная смелость», готовность иметь дело с неизвестными (новыми) обстоятельствами.

Вместе с тем, для более успешных и устойчивых показателей уровня социального интеллекта необходима целенаправленная работа по развитию социального интеллекта студентов, особенно первых курсов с целью повышения уровня психологической готовности к будущей профессиональной деятельности. Ведь именно студенческий возрастной период является наиболее благоприятным для обретения эффективных средств понимания других людей и себя, нахождения контактов с социумом.

Литература:

1. Баблюян, Н. В. Социальный интеллект российской студенческой молодежи. Автореферат диссертации на соискание ученой степени кандидата социологических наук. Ростов-на-Дону. 2012 г. — 30 с.
2. Геранюшкина, Г. П. Социальный интеллект: методики оценки и развития: монография/Г. П. Геранюшкина. — Иркутск: Байкал. гос. ун-т экономики и права, 2003. — 250 с
3. Иванова, И. А. Основные направления исследования социального интеллекта в отечественной науке и за рубежом // Сборник научных трудов СевКавГТУ серия «Гуманитарные науки» № 3. [Электронный ресурс] — Режим доступа: <http://www.ncstu.ru>, свободный.
4. Клещева, Т. В. Связь социального интеллекта с профессиональной направленностью. Иркутский государственный университет, филиал в г. Братске // <http://www.rusnauka.com>. 2013/Psihologia/12_126869/doc/htm (дата обращения 28.08.2020)
5. Калина, Н. Ф. Диагностика социального интеллекта личности/Н. Ф. Калина // Журнал практикующего психолога. — 1999. — № 5. — с. 159-178
6. Михайлова (Алешина) Е. С. Диагностика социального интеллекта. Руководство пользователя/Е. С. Михайлова (Алешина); тест: Дж. Гилфорда, М. Салливена. — 2-е изд. — СПб.: Имотон, 1999. — 56 с.
7. Сеткова, Н. А. Социальный интеллект как личностная детерминанта профессиональной самореализации представителей профессии типа «человек-человек» // Психология в экономике и управлении. — 2010. — № 1. — с. 57-63

Концептуальная сторона современного подхода к применению индивидуальной психологии личности Альфреда Адлера

Гончаров Артём Сергеевич, бакалавр, лаборант;
Макарова Олеся Сергеевна, кандидат педагогических наук, доцент
Ставропольский государственный педагогический институт

Настоящая статья посвящена учению А. Адлера о чувственном и мотивационном аспектах личности в процессе развития. В ходе исследования рассматриваются внутренние кризисы личности и наиболее актуальные проблемы чувственного развития личности, обозначенные в теории Адлера. Исследуются такие понятия, как: жизненная цель, «комплекс неполноценности» и «стремление к превосходству», «стиль жизни» и «чувство общности». Приведённая методология исходит из того, что основная теоретическая база Адлера изначально была ориентирована на поиск проблемы жизненного пути и самоопределения человека как личности.

Ключевые слова: психофизическое состояние, детские интересы, жизненная цель, комплекс неполноценности, стремление к превосходству, стиль жизни, чувство общности.

Conceptual side of modern approach to application of the Alfred Adler's individual psychology of personality

This article is devoted to the teachings of A. Adler about the sensory and motivational aspects of personality in the development process. The study examines the internal crises of the personality and the most pressing problems of the sensory development of the personality, identified in the theory of Adler. Concepts such as life purpose, «inferiority complex» and «striving for superiority», «lifestyle» and «sense of community» are investigated. The above methodology is based on the fact that the main theoretical basis of Adler was initially focused on the search for the problem of the life path and self-determination of a person as a person.

Keywords: psychophysical state, children's interests, life goal, inferiority complex, striving for superiority, lifestyle, sense of community.

Актуальность темы заключается в малоизученности концептуальной стороны некоторых разделов индивидуальной психологии Альфреда Адлера, а также в необходимости пересмотра авторского анализа отдельных черт личности. Психосоциальное рассмотрение природы человеческой деятельности с опорой на теорию Адлера позволит начинающему психологу, психоаналитику не только создавать разносторонние психологические портреты, но и интерпретировать чувственный аспект во взаимосвязи с общественными отношениями, в которых состоит исследуемая личность. Внимание к контексту анализа и жизненным обстоятельствам, представляющим ценность, прежде всего, для самого человека, — наиболее важная часть индивидуальной психологии Адлера. Она подходит для всех возрастных периодов, в особенности для периода зрелости, поэтому мы будем рассматривать её сущность и методы, исходя из ориентировки на взрослого человека от двадцати лет.

Практическая значимость обусловлена возможностью создания комплекса мер, необходимых для анализа чувственного аспекта личности и предотвращения чувств социальной незащищённости и социального бессилия в рамках синтеза классической психологии и психоанализа. Знаменитый австрийский психолог Альфреда Адлера прославился не только как один из ярчайших после-

дователей фрейдизма, но ещё и как автор множества книг по изучению личности. Адлер — основоположник первой практической индивидуальной психологии личности, предтеча гуманистической социологии. Свои труды он связывал не только с работами Фрейда и Юнга, но и с «Основами индивидуальной психологии» Р. Дракуса.

Во время написания первых глав «Практики и теории индивидуальной психологии» у Адлера была возможность заниматься не только врачебной деятельностью, но и деятельностью психолога, он решил подойти к проблеме изучения чувственного аспекта личности и специфике индивидуальных занятий с практической позиции, отойдя от учения о бессознательном [1, с. 22]. Адлер в развитии своей теории не смог принять убеждение Фрейда о том, что всё в жизни подчинено влечению к Эросу и Танату, существуют и другие факторы, оказывающие значительное воздействие на человека как личность. Адлер писал, что, прежде чем приступить к оценке психофизического состояния индивида, его чувств и эмоций, нужно подробно разобрать его систему ценностей, миропонимание. Все стремления человека обусловлены ранее поставленной жизненной целью, на её основе строятся закономерности душевного развития: чувственность и чувствительность, податливость или желание действовать [4, с. 119].

Таблица 1. Основные отличия теорий Фрейда, Юнга и Адлера

	З. Фрейд	К. Г. Юнг	А. Адлер
Подход	Редуктивный	Компенсаторный	Синкретичный
Сознание	Казуально	Фиктивно	Социально
Бессознательное	Скрытая воля индивида	Скрытая воля коллектива	Стремление к превосходству
Отдаляет людей	Всё, начиная с факта рождения	Образ жизни	Стиль жизни
Сближает людей	Повседневность	Привычки, условности	Чувство общности
Сексуальность	Эрос	Основной инстинкт	Власть, сила, творчество
Агрессивность	Танат	Манера поведения	Комплекс неполноценности
Перенос	Удаление от эмоций	Поиск схожего (архетипа)	Детский пережиток

Современный подход к использованию индивидуальной психологии личности предполагает, прежде всего, активную работу с психическим состоянием человека, физическое отходит на второй план. Жизненная цель рассматривается не только как долговременная установка, актуализированная в текущем возрастном периоде, но и как совокупность скрытых детских интересов и страхов [7, с. 41]. Согласно теории Адлера, индивидуальное понимание окружающего мира, индивидуальная интерпретация социума, основывающаяся на целеполагании и стремлении к достижению поставленной цели, путём углубления знаний, улучшения умений и навыков, восходит в равной степени ко внутренней картине мира, и к внутриличностному «стремлению к превосходству» [3, с. 47].

Как и все сторонники психоанализа, Адлер утверждал, что человек испытывает влияние практических соображений не так же сильно, как влияние чувств и эмоций. В системе приоритетов «выгода» занимает главное место, однако, под выгодой следует понимать вовсе не объективное намерение личности, исходящее из практических нужд, а её субъективное желание обозначить своё превосходство или скрыть неполноценность. Такой постулат был впервые обозначен Адлером в 1929 году [6, с. 16].

Поначалу и коллеги, и ряд авторитетных психологов, психотерапевтов восприняли его с прохладой, но в дальнейшем, когда Адлер доказал свою теорию практикой, его имя стало не только популярным, но и общеизвестным. «Наше исследование, как и лечение, идёт в обратном направлении: сначала рассматривается цель превосходства, затем разъясняется состояние борьбы человека и только потом делаются попытки понять источники этого важного душевного механизма. Одну из основ этой психологической динамики мы уже раскрыли: она заключается в исходной склонности психического аппарата обеспечивать приспособление к реальности с помощью уловки, фикции и целевой установки» [2, с. 19].

Теория Адлера связывает большую часть психофизических проблем с отрицанием личностью собственных убеждений, своего «Я», важную роль здесь играет воз-

можность наличия комплекса неполноценности или комплекса превосходства. Истоки возникновения комплексов заложены в детстве, травмы, страхи со временем забываются человеком, а вызванные ими проблемы остаются, в случае проявления комплекса неполноценности для мужчин характерно активное, агрессивное поведение («мужской протест»), для женщин — состояние гиперчувствительности. Комплекс превосходства имеет более сложное основание и проявляется непосредственно в структуре личности [6, с. 25].

Стремление к превосходству — отражение жизненных проблем индивида и путей их решения. Как и стремление к совершенству, оно развито у всех людей и является врождённым. Со временем человеческий потенциал становится средством принятия жизненной цели. Обычно жизненная цель, как и система ценностей, появляется к концу дошкольного возраста. В детстве жизненная цель является неосознанной, но к началу формирования личности она перерастает в своеобразную форму мотива, который придаёт смысл жизни. В дальнейшем все конструктивные и деструктивные особенности стремления к превосходству оказываются под влиянием двух составляющих — «стиля жизни» и «чувства общности» [3, с. 104].

Согласно теории Адлера, мы анализируем стиль жизни исходя из многообразия его внутренней структуры. Стиль жизни представляет собой соединение особенностей менталитета, темперамента, черт характера, манер поведения, привычек и отношения личности к своему социальному и профессиональному статусу. В анализе стиля жизни психолог должен раскрыть все составляющие комплекса неполноценности и комплекса превосходства, наладить контакт с пациентом и выработать у него определённое поведение, которое в дальнейшем может быть использовано для преодоления негативных последствий существования личности в тех социально-бытовых условиях, которые не подходят для её полноценного развития [6, с. 89].

Адлер считал, что стиль жизни очень прочно укрепляется в возрасте четырёх-пяти лет и в дальнейшем становится основой поведения в будущем и почти не поддаётся каким-либо серьёзным изменениям. Стиль жизни форми-

рует и направляет всё то, что мы делаем. Наша основная ориентация по отношению к внешнему также определяется стилем жизни. Зная, какие пути и способы мы используем для решения жизненных проблем, можно определить и наш стиль жизни [7, с. 38]. Чаще всего психоаналитики начинают сеанс, стараясь задавать косвенные вопросы, которые могут помочь определить стиль жизни пациента, от этого зависит, какие методы в дальнейшем будет правильнее применить [5, с. 72].

«Чувство общности», или «Командующее «Я»» противопоставляется «Творческому «Я»». Оно уводит личность от сиюминутной рефлексии, заставляет искать иные,

более сложные формы самовыражения. Будучи важной частью стремления к превосходству, чувство общности приобретается, когда человек не только доверяет своему окружению, но ещё и сам его создаёт, в этом ему следует пользоваться методиками специалиста, с которым он проходил терапию, в противном случае нужно доверять «социальному чувству». Именно тогда появляется возможность раскрыть всю глубину своей психики и приобрести оптимистичный взгляд на мир. Это, с одной стороны, может помочь решить внутренний кризис, с другой — приобрести иной взгляд на мир, иную систему ценностей [1, с. 153].

Таблица 2. Развитие чувства общности в индивидуальной психологии

	Власть и творчество	Сила и творчество	Власть и сила
Социальное чувство	Эмпатия, симпатия	Эмпатия	Антипатия
Провальная компенсация	Комплекс неполноценности	Комплекс превосходства	Уход в болезнь
Успешная компенсация	Способность любить	Способность сотрудничать	Способность жалеть

Примеров использования терапии Адлера — множество, поэтому мы раскроем только основную методологию индивидуальной психологии при классической работе психотерапевта с пациентом: 1) разобрать «социальное чувство», выяснить, как личность позиционирует себя в отношении общества (на поздних этапах проведения работы можно вернуться к первому пункту и ненавязчиво поинтересоваться личной жизнью, политическими и религиозными предпочтениями, это поможет в изучении внутренней структуры и более точном определении типа личности); 2) попросить обозначить общую жизненную цель и жизненный сценарий, личностные стремления, а также, как разного рода предпочтения менялись с детства, для этого следует расположить к себе человека; 3) следует выявить, что доминирует у личности — стремление к превосходству, или же стремление «быть как все»; 4) нужно определить, есть ли у личности комплекс неполноценности или комплекс превосходства, если да, то на какой стадии (здесь следует ознакомиться с причинами и разобраться, прежде всего, с данной проблемой), если нет, то можно продолжать анализ; 5) разобрать, какие компенсации сформировали чувство общности в отношении категорий «власти», «силы» и «творчества»;

6) определив чувство общности, следует выяснить, как работает адаптация и как действуют компенсаторные процессы личности; 6) глубже проникнуть в жизненный сценарий — определить, под чьим влиянием созданы его комплекующие, какова жизненная драма, если она ярко выражена; 7) определиться в характере работы — более активном, либо пассивном и составить психологический портрет [1, 2].

Выводы. Современный подход к использованию индивидуальной психологии Альфреда Адлера опирается, прежде всего, на две работы: «Практика и теория индивидуальной психологии» и «Наука жить», в которых Адлер даёт целостный аналитический подход и основанную на нём методологию к разрешению личностных, профессиональных проблем. Адлер раскрывает методологию преодоления внутренних кризисов, связанных с потерей «чувства общности» и, в принципе, «социального чувства», где созревают «жизненные цели» «стремление к превосходству». Основная динамика проведения терапии по методологии Адлера должна сопровождаться личной заинтересованностью и вовлечённостью специалиста, что предполагает наличие высокой степени профессионализма и богатого практического опыта.

Литература:

1. Адлер, А. Индивидуальная психология. — СПб.: Питер. Серия: Мастера психологии, 2017. — 256 с.
2. Адлер, А. Практика и теория индивидуальной психологии. — М.: Академический проект, 2011. — 240 с.
3. Долгов, Ю. Н. Проблема жизненного пути в трудах А. Адлера и К. Юнга. — Новосибирск: СибАК, 2014. — 211 с.
4. Зелинский, С. А. Манипуляции массажи и психоанализ. — СПб.: Скифия, 2019. — 240 с.
5. Кохут, Х. Восстановление самости. — М.: Когито-Центр. Серия: Библиотека психоанализа, 2017. — 320 с.
6. Рождественский, Д. С. История и теория психоанализа: психоанализ в российской культуре. — М.: Высшее образование, 2020. — 177 с.
7. Хьелл, Л., Зиглер Д. Теории личности. — СПб.: Питер. Серия: Мастера психологии, 2006. — 607 с.

Гендерные проявления чувства ревности

Давыдова Диана Евгеньевна, студент магистратуры
Самарский государственный социально-педагогический университет

В статье представлены результаты исследования проявления чувства ревности у мужчин и женщин, состоящих в незарегистрированных государством отношениях, показана взаимосвязь проявления ревности с акцентуациями характера индивида.

Ключевые слова: чувства, любовь, ревность, аффект, акцентуации характера, мужчины, женщины.

Исследования, посвященные феномену ревности и гендерным особенностям его проявлений, не теряют свою актуальность вот уже много лет. Между тем, несмотря на значительное число попыток, предпринятых учёными (Гиппенрейтер Ю.Б., Крайг Г., Кулагина И.Ю., Куттер П., Навайтис Г. и др.) в изучении феномена ревности, данную тему по-прежнему нельзя считать разработанной.

Ревность принято рассматривать в структуре такого глубокого чувства как любовь, а её проявления могут быть свойственны любой стадии развития отношений в диапазоне от поверхностного увлечения, симпатий до глубокой привязанности и обожания [1].

Отечественные и зарубежные психологи подходили к изучению ревности и с позиции, базовой установки личности, что вызывало практический интерес психотерапевтов, и с позиции, заболевания, требующего постоянного медицинского вмешательства. Одно предельно ясно было для всех учёных, ревность — это сильное эмоциональное переживание, сравнимое с аффектом, подкрепленное страхом потерять объект любви.

Возникновение ревности уходит глубоко корнями в историю времён патриархата, где господствующее положение занимали мужчины, а жёны становились материально и психологически зависимы от мужа. Многовековое бесправное положение женщины породило отношение к ней как к объекту, не располагающее собственной волей. Кроме того, религиозные воззрения способствовали усилению восприятия женщины как объекта социального и морального бесправия. Было принято считать, что женщины не могут испытывать чувство ревности и уж тем более вызывать это чувство у своих мужчин, ведь любое неповиновение строго наказывалось или осуждалось общественностью. Закрепившись в социально-психологических, религиозных и этнических сферах общественной жизни, взгляд на ревность постепенно видоизменялся, но характер ревнивых притязаний остался прежним. Несмотря на то, что в жизни современной семьи изжиты привилегии мужа, ревность проявляется так же, как и в минувшие века [1].

Наше исследование ориентировано на поиски гендерных особенностей проявления ревности.

Цель: исследовать гендерные проявления феномена ревности и обнаружить корреляционную связь с индивидуально-психологическими особенностями ревнивцев.

Объект исследования: ревность как психологический феномен.

Предмет исследования: взаимосвязь уровня ревности с акцентуациями характера ревнивцев.

Мы выделили 2 гипотезы.

Гипотеза № 1: существует взаимосвязь между ревностью и акцентуациями характера индивидов.

Гипотеза № 2: существуют различия между ревнивцами мужчинами и женщинами.

В работе использовались методы анкетирования и тестирования. Применялись следующие методики: для выявления уровня ревности — опросник: «Ревнивы ли Вы?» (взят из книги Л. Москвина «Энциклопедия психологических тестов»); для выявления акцентуированных черт характера — методика Леонгарда — Шмишека «Акцентуации характера».

Исследование проводилось среди лиц обоих полов, проживающих на территории Российской Федерации с учётом соблюдения условия равновеликих выборок. В частности, мужская и женская выборки в совокупности представлены 40 испытуемыми, т.е. по 20 испытуемых мужского и женского пола. Возрастной диапазон испытуемых разнится от 20 до 37 лет. Исследуемые лица проживают в г. Самара и Самарской области.

С целью изучения уровня ревности у испытуемых, первичные эмпирические данные, представленные в таблице 1, были подвергнуты анализу. Результаты проведенного анализа, значения абсолютных (АВ) и относительных (%) величин, представлены в таблице 1.

Анализ результатов, представленных в таблице 1, позволяет заключить, что испытуемые в данной выборке (N=40) распределились следующим образом:

— низкий уровень ревности обнаружен у 10 человек (25%), им не свойственно испытывать аффективные реакции ревности по отношению к своему партнёру, они сохраняют умеренную дистанцию в отношениях, ценят личностное пространство друг друга, предполагают, что муж/жена может иметь дружеские отношения с представителями того же пола.

— средний уровень обнаружен у 12 человек (30%), что делает этих испытуемых умеренно ревнивыми. Они не провоцируют партнёра на аффективные реакции и сами не дают повода возникновения ревности у партнёра, свои подозрения, опасения способны высказать с объективной стороны.

Таблица 1. Значения абсолютных (АВ) и относительных (%) величин по уровню ревности (вся выборка, N=40).

Уровень ревности	Количество испытуемых					
	Мужчины		Женщины		Всего	
	АВ	%	АВ	%	АВ	%
Низкий	4	20	6	30	10	25
Средний	7	35	5	25	12	30
Высокий	9	45	9	45	18	45
Итого	20	100	20	100	40	100

— высокий уровень обнаружен у 18 человек (45%), что определяют этих испытуемых как лиц ревнивых. Им свойственно беспричинные подозрения, желание держать отношения под контролем. Ревностью способны извести себя и партнёра, не имея на это объективных причин, а руководствуясь лишь воображаемыми.

Математический анализ полученных результатов отдельно по мужской и женской выборкам с использованием критерия Хи-квадрат не обнаружил статистически значимых различий по исследуемому признаку. Хи-квадрат=23,89, Значимость=0,2005, что, соответственно не достигает значимого уровня $p \leq 0,05, 0,01$.

Резюмируя вышесказанное, отметим, что в данной выборке представлены 7 мужчин (35%) и 5 женщин (25%) со средним уровнем ревности и 9 мужчин (45%) и 9 женщин (45%) с высоким уровнем ревности. Таким образом, очевидно, что обследуемые лица довольно ревнивы: 12 человек (30%) имеют средний уровень ревности и 18 человек (45%) — высокий. При этом мужчины и женщины данной выборки ревнивы одинаково.

Далее мы сопоставили результаты диагностики уровня ревности и акцентуаций характера. После сопоставления была составлена таблица, содержащая абсолютные величины по показателям уровень ревности и акцентуации характера.

Таблица 2. Абсолютные величины по уровню ревности и акцентуациям характера (вся выборка, N=40)

Уровень ревности	Акцентуации характера									
	Де	П	З	В	Г	Ди	Т-Б	Ц	А-Э	Э
Низкий	4	2	4	1	2	2	1	5	4	2
Средний	3	4	3	5	5	0	5	5	5	6
Высокий	8	6	16	10	4	5	10	9	5	4
Итого	15	12	23	16	11	7	16	19	14	12

По результатам таблицы видно, что застревающий тип акцентуации у 16 респондентов (40 %); возбудимый тип акцентуации у 10 респондентов (25 %); тревожно-боязливый тип акцентуации у 10 респондентов (25 %); циклотимический тип акцентуации у 9 респондентов (22,5 %); демонстративный тип акцентуации у 8 респондентов (20 %). Причём, чем выше уровень ревности, тем более выражены перечисленные акцентуации у личностей. Статистический анализ данных с применением критерия ранговой корреляции Спирмена, выявил статистически значимую взаимосвязь: $r^2=0,62$ при $p \leq 0,01$. Проанализируем качественно наши результаты.

Высокий уровень ревности у людей с застревающим типом акцентуации обусловлен тем, что они часто страдают от мнимой несправедливости по отношению к ним. В связи с этим проявляют настороженность и недоверчивость по отношению к людям, в том числе и к своему партнёру, что в дальнейшем может привести к обострённому чувству ревности. Их основной чертой является склонность к аффектам (правдолюбие, обидчивость, ревность, подозрительность), аффект может не затухать или вспыхивать с новой силой спустя недели, месяцы, даже годы.

А вот у людей с возбудимым типом акцентуации высокий уровень ревности объясняется тем, что ослаблен контроль над влечениями и побуждениями. Им характерна повышенная импульсивность, раздражительность и вспыльчивость, они склонны к трениям и конфликтам, и любая двойственная ситуация, связанная с их партнёром, может вызвать у них чувство ревности. А в силу того, что у людей с данным типом акцентуации возникающая реакция возбуждения гасится с трудом, то у них может наблюдаться деспотический вариант переживания ревности.

У людей с тревожно-боязливым типом акцентуации высокий уровень ревности может объясняться неуверенностью в себе. В результате чего развивается чувство неуверенности в своём партнёре, следствием чего может послужить развитие чувства ревности. Так же свойственные им чувствительность и застенчивость мешают сблизиться с теми, с кем хочется, а особо слабым их звеном является реакция на отношение к ним окружающих.

Любям с циклотимическим типом акцентуации свойственны частые периодические смены настроения, а также зависимость от внешних событий, что так же может объ-

яснять высокий уровень ревности у данного типа людей. Настроение влияет на самооценку и в периоды понижения самооценки, может повышаться их уровень ревности.

Так же высокий уровень ревности, как показывают результаты, свойственен людям с демонстративным типом акцентуации. Это может происходить в силу того, что людьми с данной акцентуацией движет стремление к лидерству, потребность в признании, жажда постоянного внимания к своей персоне, а вот перспектива быть незамеченным отягощают их.

А вот наименее ревнивыми оказались люди с гипертимическим и эмотивным типами акцентуации. Это может объясняться тем, что гипертимы — это люди с повышенной самооценкой, веселые, легкомысленные, блестящие собеседники, деятельные, инициативные. Личности с эмотивным типом акцентуации — эмоциональны и чувствительны; их наиболее сильно выраженная черта — гуманность, сопереживание другим людям или животным, отзывчивость, мягкосердечность, они радуются чужим успехам. Первая категория людей (гипертимический тип акцентуации) слишком уверены в себе для ревности, а вторая категория (эмотивный тип акцентуации) слишком мягкосердечны и отзывчивы, но и тем и другим это обеспечивает доверие своим партнёрам и практически отсутствие ревности [2].

Далее мы проанализировали полученные результаты диагностики отдельно, по выборкам мужчин и женщин.

В мужской выборке нам удалось выявить взаимосвязь ревности со следующими акцентуациями: возбудимый тип акцентуации у 5 респондентов (25 %), педантичный тип акцентуации у 4 респондентов (20 %). Следовательно, исходя из всех полученных данных, мы можем говорить о том, что высокий уровень ревности у лиц мужского пола с возбудимым типом акцентуации может объясняться выраженным собственническим отношением к вещам и лицам. А в силу того, что у людей с данным типом акцентуации повышенная импульсивность и возникающая реакция возбуждения гасится с трудом, то у них может наблюдаться деспотический вариант переживания ревности.

Так же высокий уровень ревности, как показывают результаты, свойственен людям с педантичным типом акцентуации. Это может происходить в силу того, что люди данного типа чрезмерно любят порядок. И ревновать они будут не из-за своих комплексов, а из-за растерянности и сомнений, которые наступают при любом отступлении партнёра от установленных ими правил в отношениях.

В женской выборке нам удалось выявить взаимосвязь ревности со следующими акцентуациями: застревающий тип акцентуации у 8 респондентов (40 %), дистимический тип акцентуации у 6 респондентов (30 %), тревожно-боязливый тип акцентуации у 6 респондентов (30 %). Следовательно, исходя из всех полученных данных, мы можем говорить о том, что высокий уровень ревности у лиц женского пола с застревающим типом акценту-

ации обусловлен тем, что они часто страдают от мнимой несправедливости по отношению к ним. В связи с этим проявляют настороженность и недоверчивость по отношению к людям, в том числе и к своему партнёру, что в дальнейшем может привести к обострённому чувству ревности. Их основной чертой является склонность к аффектам (правдолюбие, обидчивость, ревность, подозрительность), аффект может не затухать или вспыхивать с новой силой спустя недели, месяцы, даже годы.

У людей с дистимическим типом акцентуации высокий уровень ревности может объясняться тем, что для них характерны пессимистическое отношение к будущему, заниженная самооценка, а также низкая контактность с людьми. Они часто очень критично относятся к себе и своему избраннику, что может вызывать в людях с данным типом акцентуации чувство ревности к своему партнёру.

Так же высокий уровень ревности, как показывают результаты, свойственен людям с тревожно-боязливым типом акцентуации. Это может происходить в силу того, что они не уверены в себе. В результате чего развивается чувство неуверенности в своём партнёре, следствием чего может стать развитие чувства ревности. Так же свойственные им чувствительность и застенчивость мешают сблизиться с теми, с кем хочется, а особо слабым их звеном является реакция на отношение к ним окружающих [2].

Качественно-количественный анализ результатов исследования проявления ревности позволяет заключить, что испытуемые исследуемой выборки довольно ревнивы: 12 человек (30 %) имеют средний уровень ревности и 18 человек (45 %) — высокий. При этом критерий Хи-квадрат, позволяют нам сделать вывод о том, что мужчины и женщины данной выборки ревнивы одинаково.

Наиболее ревнивы мужчины со следующими акцентуациями:

— возбудимый тип акцентуации у 5 респондентов (25 %);

— педантичный тип акцентуации у 4 респондентов (20 %).

А вот в женской выборке наиболее подвержены чувству ревности индивиды с:

— застревающий тип акцентуации у 8 респондентов (40 %);

— дистимический тип акцентуации у 6 респондентов (30 %);

— тревожно-боязливый тип акцентуации у 6 респондентов (30 %).

Таким образом, можно сказать, что гипотеза № 1 получила полное свое подтверждение, т. к. была установлена взаимосвязь между уровнем ревности и акцентуациями характера. А вот гипотеза № 2 получила в нашем исследовании своё частичное подтверждение. Так как различий между уровнем ревности у мужчин и женщин нашей выборки не обнаружено. Однако ревнивые мужчины и ревнивые женщины различаются по типу акцентуаций.

Литература:

1. Даллос, Д., Роллан В. Ревность. — Пер. с фран. О. Басанцевой. — М.: ФАИР-ПРЕСС, 2016. — 114 с.
2. Леонгард, К. Акцентуированные личности // Психология индивидуальных различий: Хрестоматия / Под ред. Ю. Б. Гиппенрейтер, В. Я. Романова. — М.: ЧеРо, 2000. — 776.

Поддержка развития творческих способностей детей в условиях инновационной деятельности в дошкольном образовании

Севостьянова Алёна Владимировна, педагог-психолог
МБДОУ «Детский сад комбинированного вида № 77» г. Воронеж

Струкова Ольга Николаевна, студент магистратуры
Воронежский государственный педагогический университет

Отражение инновационного опыта дошкольного образовательного учреждения в поиске эффективных способов формирования и развития творческих способностей в системе дошкольного образования.

Ключевые слова: творческие способности, дошкольный возраст, дошкольное образовательное учреждение.

Лев Семенович Выготский говорил, что детское творчество является творчеством в первоначальном состоянии. Дети, вместо того чтобы искать различия между поэзией и прозой, между импрессионизмом и кубизмом, просто рисуют картины и рассказывают истории. [3] Дети от природы ко всему подходят творчески. Известный психолог Эрих Фромм рассматривает творческую способность в качестве способности человека к познанию мира, умению удивляться увиденному и услышанному и находить выход из нестандартной ситуации [2]. По мнению ряда отечественных и зарубежных психологов, творческими способностями наделены все люди с рождения. Но если эти способности не развивать, не поддерживать созданием условий и возможностей, то возможен регресс творческих способностей человека.

В быстро меняющемся современном мире происходят и перемены в дошкольном образовании. В федеральном государственном образовательном стандарте дошкольного образования (далее ФГОС ДО) одним из важнейших ориентиров выделяется развитие способностей ребенка. Творческие способности определяются как деятельность для решения новых задач, способность предложить собственный замысел и воплотить его в творческом процессе. [1]

МБДОУ «Детский сад комбинированного вида № 77» города Воронеж четыре года реализует инновационную модель дошкольного образования «Детский сад — ИгроПарк». Данная модель определяется своим приоритетом игрой во всех ее проявлениях. Особое место занимают игры, созданные самими детьми. Создавая игры, придумывая для них правила, инвентарь, сюжет, дети развивают творческие способности, мышление, справляться с возникающими трудностями, учатся планировать, объединять свои идеи в общий проект. Дошкольник проявляет

свою собственную внутреннюю активность, свое отношение к миру, свою индивидуальность. [5]

Образовательная деятельность строится с учетом выбора ребенка. В группах функционируют центры активности: творчество, наука и окружающий мир, математика, конструирование, здоровье и безопасность, грамота и книга, театр и музыка. За пределами группы — в рекреациях и кабинетах, созданы МИРЫ — Модули Игровой Реконструкции: форм, движения, цвета, идей, конструирования, театра и музыки. Такая форма выступает как средовое решение, предназначенное для реализации развивающих и игровых целей, где происходит процесс игрового конструирования.

Поддержку развития творческих способностей можно заметить в разных МИРах и центрах активности. Творчество присутствует в любой деятельности, в которой присутствует интерес ребенка. Ребенок, преобразовывая объекты, раскрывает новые стороны и свойства познания. По мере накопления знаний об исследуемом объекте или явлении ребенок получает возможность ставить все более сложные цели и задачи. В процессе их достижения у него возникает потребность в «открытии» новых способов преобразования объектов. [3]

Особое место в дошкольном образовании занимает проектная деятельность. Особенностью проектной деятельности в дошкольной системе образования является наличие характера сотрудничества между ребенком и взрослым. Сотрудничество строится не только на взаимодействии детей и педагогов детского сада, а также родителей и других членов семьи. [3]

Деятельность в режиме проектной деятельности строится по следующим этапам [5]: — замысел: идея, мечта, проблема; — реализация: планирование деятельности, способов реализации и воплощение задуманного в прак-

тической деятельности с помощью элементов конструктора, дополнение его другими деталями и моделями полученными в любой продуктивной деятельности; — презентация: в разнообразных форматах в процессе реализуемых образовательных событий; — рефлексия: соотнесение полученного результата с задуманной идеей и анализ путей реализации и возникших проблем.

Действовать строго по замыслу сложно, да и не интересно, этот процесс творческо-инженерных «открытий» непредсказуем. ИгроПарк выступает для детей прекрасным инструментом, который способствует обогащению внутреннего мира ребёнка, раскрывает его индивидуальные особенности, помогает проявить творческий потенциал и реализовывать свои возможности.

Использование средств мультипликации в образовательной деятельности детского сада является одним из самых новых и актуальных направлений в российской дошкольной педагогике. Данная технология отвечает всем требованиям ФГОС ДО и соответствует инновационной модели детского сада. Создание мультипликационного фильма с детьми дошкольного возраста выступает современным видом проектной деятельности, который очень привлекателен для детей.

Мультипликация (Анимация) — это творческий вид кинематографа, позволяющий оживлять рисунки и предметы. Детская мультипликация — это особый вид искусства, который отличается самостоятельностью и самоценностью, где у ребенка есть возможность высказаться и быть услышанным. Мультипликация очень близка миру детства, потому что в ней всегда есть игра, полет фантазии и нет ничего невозможного. [6] При создании мультипликационных фильмов, ребенок становится центром образовательной деятельности, выстраивается процесс познания исходя из индивидуальных интересов и способностей. Педагог берет на себя роль помощника или консультанта, который поощряет оригинальный подход, стимулирует активность ребенка и его самостоятельность. Педагогом не ставится задача создание близкого к про-

фессиональному уровню мультипликационного фильма. Педагог предоставляет ребенку ничем не стесненную свободу для выражения своих идей, фантазий и чувств.

Главная педагогическая ценность мультипликации заключается в возможности организовать комплексное развивающее обучение детей всех возрастных групп. Занимаясь мультипликацией, ребенок приобретает универсальный опыт в различных видах деятельности. Работая над созданием мультипликационных фильмов, дети развивают навыки по рисованию, лепке, конструированию, осваивают драматургию, учатся говорить на литературно — художественном языке, знакомятся с профессиями, связанными с киноиндустрией. Ребенок становится художником, скульптором произведения, сам озвучивает его. Значимым является то, что созданный детьми мультфильм можно предъявить миру. [4]

Появляется всё больше разнообразных техник мультипликации: рисованная техника, объемная мультипликация, живописная мультипликация, компьютерная мультипликация, техника сыпучих материалов, природные материалы, перекладная мультипликация. Большинство техник мультипликации считаются сложными, требующие длительного обучения. Техника «Перекладка» является простой и доступной детям. Каждый персонаж рисуется отдельно, вырезается и соединяется на проволочках-шарнирах. Из персонажей и фонов составляется коллаж. И под камерой начинается игра, похожая на театр марионеток: подвинули персонаж, убрали руки — сняли кадр. Легко передвигаются плоские персонажи-марионетки, добавляются, если нужно, всякие сыпучие материалы или иные предметы, во время озвучивания придумываются и воплощаются перед микрофоном всевозможные шумы и реплики, подбирается или сочиняется музыка, во время монтажа всё это собирается вместе — и мультфильм готов.

Ребенок редко готов потратить много времени на завершение своего творческого продукта, но он создает что-то мгновенно и естественно, сосредотачиваясь эмоциями на том, что он делает в этот самый момент.

Литература:

1. Федеральный государственный образовательный стандарт дошкольного образования / Приказ Министерства образования и науки Российской Федерации от 17 октября 2013 г. № 1155., URL.: <https://fgos.ru>.
2. Батюга, М. Б., Князева Т. Н. Возрастная психология: учебное пособие / М. Б. Батюга, Т. Н. Князева — Москва: Логос, 2011. — 306 с., URL.: <http://biblioclub.ru/index.php?page=book&id=119428>
3. Выготский, Л. С. Воображение и творчество в детском возрасте / Л.С. Выготский — СПб.: СОЮЗ, 1997. — 96 с.
4. Дедюкина М.И., Ноговицына Д.Г. развитие творческих способностей детей дошкольного возраста в процессе создания мультипликационных фильмов // Материалы XII Международной студенческой научной конференции «Студенческий научный форум» URL: <https://files.scienceforum.ru/pdf/2020/5e4fa3612011d.pdf>.
5. Севостьянова А.В., Попова О.А. Инновационный проект «Детский сад — ИгроПарк» — образование в режиме игровой реконструкции // Сборник научных статей по результатам всероссийской научной конференции с международным участием «Образование детей дошкольного возраста: диалог наук о детстве», 2019. — часть II. — 276-282 с.
6. Тихонова Е.Р. Рекомендации по работе с детьми в студии мультипликации / Е.Р. Тихонова Новосибирск: Детская киностудия «Поиск», 2011. — 59 с.

ПЕДАГОГИКА

Роль дистанционного обучения в методике преподавания русского языка как иностранного

Алиева Зарина Ревшановна, учитель русского языка
Общеобразовательная школа № 9 г. Вабкента (Узбекистан)

В статье идёт речь о роли, задачах, направлениях дистанционного обучения, применение новых коммуникационных технологий в сфере обучения и методика преподавания русского языка как иностранного.

Ключевые слова: дистанционное обучение, коммуникационные технологии, электронные средства обучения.

Сам процесс обучения русского языка как неродного (далее — РКН) является очень продолжительным, но в то же время увлекательным и коммуникативным процессом как для учеников, так и для учителей. Для эффективного преподавания необходимо досконально изучить различные методы преподавания неродного языка, а также учесть индивидуальные и культурные особенности учеников. Стоит также отметить, что учитель неродного языка важное и особенное внимание обязан уделять именно коммуникативным-обучающим функциям, что предусматривает точность технологического построения учебного занятия на коммуникативно-языковой основе и даёт возможность ему лучше работать в сотрудничестве с учениками.

Другой важной особенностью при изучении русского языка как неродного является усвоение грамматических законов и правил. Тут важное внимание стоит уделить склонению (изменению слов по грамматическим категориям рода, числа и падежа

Грамматическое многофункциональность русского языка представлено в тематиках, например: «Моя семья», «Города», «Времена года», «Время», «Части тела человека», «Увлечения» и т. д. При виртуальном обучении лексических тем учитель обязан каждое время использовать различные раздаточные материалы (картинки к теме, плакаты, презентации, видеоролики), в добавок учитель должен организовать работу со словарем.

В нынешней методике РКН существует мнение, что во главе обучения русского языка как неродному лежит схема сотрудничества «учитель — ученик — технология обучения», что и действует как виртуальное общение, подразумевает сотрудничество ученика и учителя. Усвоение нетрадиционного обучения (заочный поход, дискуссии, игры), проведение виртуальных экскурсий и массовых мероприятий важнейших дат, является эффективным способом адаптации обучающихся к речи.

Средства общения – это программы, пособия, всякого рода таблицы, схемы, словари, технические средства и т. п. В виртуальном обучении языка развиваются следующие виды ИКТ: электронные учебники, интерактивные обучающие пособия (тренажеры), виртуальные среды (виртуальный музей, виртуальный класс, виртуальное путешествие), компьютерные презентации (демонстрации), электронные базы данных, справочно-информационные источники (онлайн-переводчики, словари), электронные библиотеки, электронные периодические издания, электронные коллекции (коллекции аудио-, фото-, видеофайлов). Все вышеперечисленное позволяет уже практически решать проблемы создания специальной электронной (виртуальной) образовательной среды для изучающих РКН.

В последнее время во всём мире встречается также понятие «**дистанционные образовательные технологии**», под которыми понимаются образовательные дистанционные технологии, которые реализуются в основном с применением средств информатизации и телекоммуникации, при опосредованном или виртуально опосредованном взаимодействии ученика и преподавателя

Наиболее актуальной тема дистанционного обучения стала в период пандемии, чтобы наладить связь между учителем и учеником, который должен был самостоятельно обучаться дома. Дистанционное образовательное обучение представляет собой создание учебной среды, которая включает в себя компьютер и информационные средства, где связь между учениками и преподавателем происходит посредством телекоммуникаций. В современном мире быстро развивающихся информационных технологий создание наиболее актуальных систем дистанционного образовательного обучения стало новым шагом в развитии образования в целом. Дистанционный вид получения виртуального образования — это такая форма

получения виртуального образования, когда получение виртуального образования происходит путём нынешних телекоммуникационных и информационных технологий. Среда образования представляет собой то, что учащиеся в основном, иногда часто, отдалены от преподавателя в пространстве и во времени, в то же время они имеют виртуальную возможность в любой момент поддерживать диалог с помощью средств телекоммуникаций и информационных технологий.

Дистанционное образование — это такая система, в которой реализуется процесс виртуального дистанционного обучения и осуществляется учеником достижение и подтверждение образовательного процесса. Ещё одним преимуществом виртуального дистанционного обучения является гибкость. Оно предполагает гибкость пространства и время обучения, позволяя ученикам поддерживать обучение и семейные обязательства во время учёбы. Преимущество дистанционного обучения состоит в том, что оно позволяет усовершенствовать и развивать систему обучения и образования и повысить категорию и квалификацию преподавателя.

Такое обучение дает ученикам доступ к нетрадиционным источникам информации, увеличивает эффективность самообразования, познавательной активности, предоставляет развить возможности к творчеству, обучению и развитию навыков критического мышления, а у преподавателей есть возможность реализовать новейшие виды и методики обучения.

Применение элементов ДО это:

- возможность для получения виртуального образования высокого качества в любой точке земного шара;
- возможность выбрать индивидуальный вид изучения материала (может выполнять более трудные задания)
- возможность организации индивидуальной программы для каждого ученика;
- возможность предоставить обучение малым группам населения
- способствует активизации виртуального обучения,
- улучшает подготовку учеников к виртуальным занятиям
- знания поднимаются на новый базовый уровень.

В случае болезни ученик всегда имеет возможность участвовать в

образовательном процессе виртуального обучения и не отстать по школьной программе.

Таким образом, помимо получения необходимых знаний, умений и навыков ребенок сохраняет свое душевное и психическое равновесие.

Наряду с преимуществами, дистанционное обучение имеет следующие недостатки:

1. Дистанционное виртуальное обучение требует мотивации от самого ученика.
2. Дистанционное виртуальное обучение не предоставляет прямой и индивидуальный доступ к преподавателю.

3. Дистанционное виртуальное обучение — изолировано. Хотя ученик находится в виртуальном пространстве, динамика взаимодействия с преподавателем меняется.

4. Дистанционное виртуальное обучение требует постоянного и надежного доступа к коммуникационным и информационным технологиям.

5. Система дистанционного виртуального обучения не всегда предлагает все необходимые курсы онлайн по другим предметам и кружковые занятия.

Чтобы эффективно и всецело реализовать процесс дистанционного обучения надо внедрить в обучающий процесс дидактические игры, являющиеся важной формой обучения в современном мире, через которые ученик будет хорошо усваивать неродной язык и элементы обучения. Актуальность дидактических игр на уроках русского языка повышается и из-за насыщенности нынешнего ученика информацией. В Узбекистане расширяется поток виртуально-информационной среды. Телевидение, радио, интернет, компьютерные сети в последнее время обрушивают на учеников большой поток информации.

Дидактическая виртуальная игра — это разумная и индивидуальная для ребенка гибкая и гуманная форма обучения. Посредством игры, мы даём знания ученикам не так, как нам, учителям, удобно дать учебный материал, а как ученикам удобно и естественно его взять. Именно на это нацелены все образовательные и учебные стандарты нашей страны. Использование дидактических игр способствует качественному повышению познавательной активности учеников, формированию интереса к новым знаниям, развитию учебной мотивации и инициативы, стремлению к творчеству. Кроме этого, использование игр не даёт утомиться ученику. При использовании игр развиваются такие качества как терпение и терпимость, трудолюбие, вежливость, аккуратность и умения доводить начатую работу до конца. В групповой виртуальной работе — развитие умения работать сообща, в сотрудничестве, прислушиваться и замечать мнения других учеников, терпимо относиться и выслушивать критику в свой адрес, деликатно отзывается об ошибках своих товарищей; желание и умение добиваться поставленной цели. Это универсальные, дистанционные учебные действия, выдвигаемые государственными стандартами. Игровые формы обучения позволяют заинтересовать учащихся изучаемым материалом, преподнести знания и элементы программы в более легкой и «ненавязчивой» форме. Например, есть такие игры: «Отгадай слово», «Да или Нет», «Расскажи, что видишь», «Кластер», «333», «Что? Где? Когда?», «Лото», «Мозаика», «Кубики» и другие, через которые ученики играют, не подозревая, что получают новые знания, закрепляют умения и навыки действиями, которые выполняют вместе с другими учениками и преподавателем в сотрудничестве. Ребенок занимается творчеством и учится ради радости. И эта радость есть особая сила, которая питает и мотивирует его. Радость собственного преодоления и успеха, кри-

тического мышления способствует приобретению веры в себя, уверенности в своих силах, воспитывает и развивает творческую личность. Главное в деятельности пе-

дагога дистанционного обучения — развиваться вместе с учениками, быть постоянно в творческом и учебном поиске!

Развитие социального интеллекта у младших подростков с ОВЗ

Альтенгоф Алеся Андреевна, студент магистратуры
Новосибирский государственный педагогический университет

Социальный интеллект является объектом изучения довольно долгое время. Специалисты определяют его как процесс формирования понимания некоторой социальной действительности. У детей с ОВЗ зачастую наблюдается существенное понижение уровня познавательной активности, в связи с чем у них присутствуют трудности при формировании социальной компетентности, являющейся так называемым «продуктом», получаемым при развитии социального интеллекта.

Дети с ОВЗ вовсе не лишены возможности осуществления социального познания, напротив, современные исследования прямо указывают на области социально-эмоционального совершенствования их личности. Чтобы успешно адаптироваться в социальной среде, младшему подростку необходимо знать, как правильно вести себя в обществе, а также четко следовать всем существующим нормам и правилам, уметь общаться с людьми, соответственно понимать их [1].

При этом создание направленности к приобретению социального интеллекта младшими подростками с ОВЗ, его развития, обусловлено присутствием факторов, прямо влияющих на интерпретацию поведения сверстников и иных собеседников в конкретной коммуникативной проблеме, ситуации.

Ключевые слова: *социальный интеллект, социальная коммуникация, ОВЗ, младший подросток, познавательная активность.*

Social intelligence has been an object of study for quite some time. Experts define it as a process of forming an understanding of some social reality. Children with disabilities often have a significant decrease in the level of cognitive activity, in connection with which they have difficulties in the formation of social competence, which is the so-called «product» obtained during the development of social intelligence.

Children with disabilities are not at all deprived of the opportunity to implement social cognition; on the contrary, modern research directly points to the areas of social and emotional improvement of their personality. To successfully adapt in a social environment, a young adolescent needs to know how to behave correctly in society, as well as clearly follow all existing norms and rules, be able to communicate with people, and accordingly understand them.

At the same time, the creation of an orientation towards the acquisition of social intelligence by younger adolescents with disabilities, its development, is due to the presence of factors that directly affect the interpretation of the behavior of peers and other interlocutors in a specific communication problem, situation.

Keywords: *social intelligence, social communication, disabilities, younger teenager, cognitive activity.*

Под воздействием разного рода негативных факторов внешней среды довольно проблематично обучение и развитие детей имевших ОВЗ. Кроме того, многие педагоги отмечают негативную тенденцию, связанную с отсутствием у детей начальных форм социализации. Все это существенно затрудняет процесс овладения младшими подростками базовых умений в области формирования начальных коммуникаций [3].

В связи с тем, что базовая коммуникация является предпосылкой к созданию первых этапов социализации, формируются проблемы по разработке соответствующего пути овладения социальным интеллектом.

Сегодня наблюдается повышение количества числа лиц, имеющих ограниченные возможности здоровья (ОВЗ). Данная тенденция сопровождается сложностью

интерпретации возможностей развития и социализации данных лиц, обособленному пополнению у них коммуникативных навыков [2].

Большое внимание вопросам развития социально-эмоциональной сферы младших подростков уделила Л. И. Новикова в рамках трудов её школы. Она отмечает необходимость реализации социально-педагогического консультирования педагогов и родителей, учитывает возможные пробелы и сложности в осуществлении повышения их потенциала относительно реализации коммуникационных взаимодействий.

У данных подростков возможны проявления деформации личности, отклонения в развитии, в связи с этим, Новикова Л. И. [3]. считает, что современные средства работы с обучающимися помогают формированию по-

зитивных условий их социализации, самоопределения, успешного взаимодействия со сверстниками при достижении некоторых поставленных целей.

Сегодня специалисты склонны утверждать, что социальный интеллект у младших подростков формируется под влиянием внешней среды, окружения, особых условий реализуемой коммуникации со сверстниками и взрослыми. Это связано с тем, что именно коммуникации и общение создают базу для понимания отдельных принципов поведения.

Огромное влияние на процесс формирования социального интеллекта имеет самооценка, которая сложилась у ребёнка в этом возрасте. При условии, что самооценка у ребёнка нормальная, он будет комфортно чувствовать себя в обществе, легко налаживать контакты со сверстниками, вести правильный диалог с педагогов и родителями.

Когда самооценка у ребёнка занижена, он, как правило, имеет проблемы с восприятием поведения других, трудно входит с ними в контакт, теряется в обществе.

Данные дети, зачастую, помимо наличия у них ОВЗ, очень трудно формируют социальный интеллект или вовсе не могут начать соответствующий этап социализации.

Важно, чтобы педагоги обращали пристальное внимание на процесс получения младшим подростком первоначальный умений налаживать контакт, общаться, проявлять интерес к повышению отдельных качеств, уровня мышления, памяти.

Из этого следует, что социальный интеллект можно расценивать как важный фактор общей социализации, а также социальной адаптации подростков с ограниченными возможностями здоровья, кроме того, наличие у подростков с ОВЗ специфических особенностей, которые способны негативно влиять на развитие социального интеллекта [7].

По мнению многих специалистов, изучающих данный вопрос, социальный интеллект и его развитие у младших подростков, находится в зависимости от факторов:

- внимание к процессу развития органов чувств ребёнка;

- развитие навыков общения;

- развитие лидерских качеств;

- определение потребностей подростков в области повышения самооценки.

Стоит отметить, что современные методы, помогающие младшим подросткам в развитии навыков общения, их уровня совокупного совершенствования личности, заметно снижают проблемы в общем вовлечении их в социализации.

Из всего вышеперечисленного можно отметить, что у детей с ограниченными возможностями здоровья сильно отличается процесс формирования социального интеллекта, от здоровых детей. Если вовремя не начать работать с такими детьми, у них может тормозить развитие высших психических функций.

Разные ученые долгое время думают над созданием необходимого прикладного инструментария для работы с целью увеличения адаптационного ресурса подростков с нарушением интеллекта, однако те средства, которые применяются на данный момент, остаются, в большей степени, традиционными, к ним относятся:

- определенные разновидности досуговой деятельности;

- коллективная творческая деятельность;

- социально-психологические тренинги.

Безусловно, то, что дети с ОВЗ обладают такими же правами, как и их сверстники, они не должны ощущать каких-либо различий или иного отношения к ним.

Несмотря на старания, создать им такую же жизнь в социуме, а также обеспечить нормальную коммуникацию с другими людьми, все же необходимо отметить, что область жизнедеятельности таких подростков, как правило, имеет большое количество разных ограничений [6].

Для решения данных проблем, многие психологи рекомендуют применять именно игровую форму обучения, она считается наиболее эффективной, а кроме того, и доступного для педагогов. Такая форма обучения хорошо развивает коммуникационные навыки и лучше адаптирует детей к социуму.

Для детей, именно игровая форма осуществления формирования и развития социального интеллекта наиболее интересна.

В данной игровой форме детям легче находить общий язык со сверстниками, они учатся коммуникации, взаимодействию с окружающими, педагогами, родителями. Кроме того, познают окружающий мир, правила игры и процесс ее реализации.

В тоже время, педагог принимает на себя роль некоего судьи, который не принимает участия в процессе игры, при этом будет помогать решить возникшие проблемы. В процессе данного обучения, педагог обязан иметь высокую коммуникативную компетентность.

От педагога требуется медленное и постепенное введение подростка с ОВЗ в мир социума, так как в отличие от детей, не имеющих данные отклонения, есть свои особенности, которые напрямую связаны с какими-либо ограничениями в здоровье, а также личном психофизическим уровнем развития. Из этого следует, что игра для такого подростка, длится короткое время, она поверхностно проходит и бедна на эмоции.

В игровой форме можно аккуратно подвести подростка, к реализации коммуникативных навыков со сверстниками, адаптировать его к той или иной реальности.

Многие ученые отводят важную роль именно эмоциям и чувствам. Они помогают подросткам лучше воспринимать реальность и правильно реагировать на нее, формируют понятия и помогают правильно распознавать эмоциональное состояние человека по его различным жестам, мимике, интонации, позе и т. д., кроме того, входят в положение собеседника, с целью лучшего представления о том, что он собирается сказать или донести до него [8].

Так, к примеру, подростки, вступая в какую-либо игру или диалог, без помощи педагогов или взрослых объединяются в группы, самостоятельно определяют тему диалога, интонацию, мимику и т. д. В то время как подростки с ОВЗ, зачастую самостоятельно без помощи посторонних не вступают в диалог со сверстниками.

Из этого следует отметить, что привлечение подростков в различные игры, театры, КВНы и т. п., формируют у них социально важные качества, навыки и умения, такие как:

- налаживание контактов с окружающими;
- развитие навыков, качеств включая совершенствование органов чувств;
- умение общаться;
- стремление к коммуникации;
- навыки сопереживания.

Подобные занятия должны помогать детям, налаживать контакт с окружающим миром, в то время как педагог обязан следить, чтобы подросток выражал свои эмоции и чувства адекватно и правильно. Педагог обязан устранить все встречающиеся препятствия на пути к развитию социального интеллекта.

Многие подростки испытывают дискомфорт при начале реализации общения со сверстниками. Главной миссией педагога является научить преодолевать данные препятствия, выражать свои вербальные чувства.

Кроме того, не маловажно, показывать подростку в игровой форме (театр, кино и т. д.) различные ситуации, связанные с угрозой жизни или здоровья.

Правильно обыграть ту или иную ситуацию, например, показать, как выйти или решить сложившееся положение, найти оптимальное решение [10].

Как показала практика, ввод таких подростков в общество здоровых детей, учит взаимодействию и коммуникациям не только с детьми с ОВЗ, но и с детьми у которых отсутствует данный диагноз. Он учит «обычных» детей правильно общаться, взаимодействовать со сверстниками, имеющими данные особенности. Такого рода общение и взаимодействие положительно влияет на формирование соответствующих отношений в коллективе и социуме в целом.

Необходимо отметить, что подростки с ОВЗ с большим интересом сотрудничают с педагогами во время организации и проведения игровых форм деятельности. Но, если педагог переходит на личностную или познавательную беседу, подросток может ощущать дискомфорт, вплоть до полного прекращения общения с взрослыми.

По этой причине, педагог должен быть квалифицированным и правильно подбирать стратегию обучения и взаимодействия с такими подростками.

С целью овладения правильными навыками в игровой форме, необходимо постоянное и грамотное управление со стороны педагога. Так как у многих подростков с ОВЗ сюжетно-ролевые игры, игры в театре, заучивание ролей и т. д., без направления взрослого может совсем не формироваться [9].

Педагог должен лишь направлять в правильное русло подростка и подсказывать, как и где будет лучше, но не делать за него, не присутствовать в процессе самой игры, а быть лишь сторонним наблюдателем, судьей и помощником.

Делая вывод, можно сказать, что именно ролевые игры помогают развивать социальный интеллект подростков в дальнейшем, это способствует:

- установлению контакта с людьми;
- комфортно чувствовать себя в обществе;
- взаимодействию с обществом;
- развитию коммуникабельности;
- правильному восприятию и отдаче эмоций;
- поиску путей решения в тех или иных ситуациях [11].

Педагоги обязаны на всех стадиях обучения, заниматься такими детьми и следить, чтобы подаваемая ими информация, не просто правильно доходила до детей, но и воспринималась ими адекватно [11].

Важно, чтобы такие подростки не находились обособленно от других детей, для того, чтобы они могли правильно взаимодействовать со здоровыми подростками, а кроме того, здоровые дети, также должны уметь взаимодействовать со сверстниками имеющими данный диагноз.

Из этого следует, что педагог должен активно включать их в культурную программу жизни учебного заведения. С целью успешного развития социального интеллекта, рекомендуется вовлекать таких детей во всевозможные курсы, театры, КВНы, сценки и т. д.

Такие мероприятия, позволяют подросткам лучше и увереннее чувствовать себя на публике, а значит, им легче будет адаптироваться в обществе, комфортно чувствовать себя в большом скоплении людей и на различных мероприятиях. Это существенно развивает и благотворно сказывается на социальном интеллекте подростка.

Наиболее осведомленный в данном вопросе научный деятель, и психолог Новикова Людмила Ивановна [9], не только основатель собственной школы (а далее института им. Л. И. Новиковой), но и создатель собственной методики воспитания детей с диагнозом ОВЗ, а также разработчик собственного инструментария.

Она занималась проблемами воспитания, его качеством и эффективностью. Л. И. Новикова в своих трудах, зачастую ориентировала многих ученых на изучение в сфере воспитания.

Ее труды заключались в разработке существующей теории и методике обучения. Ее работа заключалась в том, чтобы развитие социального интеллекта у детей, осуществлялось преимущественно в коллективе, обществе, в единстве разнотипных детей и взрослых. По ее мнению, именно коллективное воспитание и обучение наилучшим образом поможет детям адаптироваться в социуме.

Дети лучше воспринимают обучение, когда видят, что их сверстники совместно с ними обучаются. Данные обстоятельства помогают быстрее пройти стадию адаптации и развития социального интеллекта.

Именно методика Л. И. Новиковой внесла большой вклад в воспитание, обучение и развитие социального интеллекта у детей с ОВЗ. Кроме того она сформировала систему воспитания детей в плане их взаимных коммуникаций, развития мышления и поведенческих навыков.

По итогам изучения процесса овладения младшими подростками социального интеллекта можно подвести следующие выводы:

- подростки наилучшим образом развивают свои навыки и знания относительно социального интеллекта в процессе коммуникации со сверстниками, взрослыми;
- при помощи реализации начальных стадий социализации подростков, возможно более плодотворное вза-

имодействие педагогов и подростков в процессе развития их самооценки, подачи себя в обществе;

— социальный интеллект должен развиваться у подростков параллельно основным этапам социализации, так как у младших подростков с ОВЗ, как правило, имеются сложности в общении, принятии решений, сложности в сплочении в группы.

В будущем данное направление работы с детьми, имеющими ОВЗ должно строиться на базе созданной методики Новиковой Л. И., так, чтобы они имели возможность параллельно развитию своих органов чувств, мышления, сообразительности, совершенствовать коммуникационные навыки и, соответственно, социальный интеллект.

Литература:

1. Бардецкая, К. А. Современная журналистика как средство социально-психологической адаптации детей младшего школьного возраста с нарушениями интеллекта// Педагогическое мастерство и современные педагогические технологии. 2019. с. 284–289;
2. Валиахметова, Д. Р. Моисеева Н. Н. Исследование влияния тьюторского сопровождения на формирование социального интеллекта// Вестник науки и образования. 2017. № 5. с. 107–109;
3. Киселева, Е. В., Киселева Н. Н. Научная школа Людмилы Ивановны Новиковой как экспертное сообщество// Отечественная и зарубежная педагогика. 2018. № 4 (52). с. 43–53;
4. Костюшкина, Т. А. Взаимодействие с социумом — основа психологического здоровья ребенка// Преимущество в образовании. 2018. № 4. с. 220–231;
5. Кулешова, Е. Т. Роль учителя — логопеда при осуществлении инклюзивного образования детей с ОВЗ// Альманах мировой науки. 2018. с. 127–130;
6. Курмышова, О. А. Социальный интеллект как один из значимых факторов интрагруппового статуса обучающихся с инвалидностью и ОВЗ в ученической группе// Педагогика и психология. 2018. с. 175–179;
7. Курылева, Н. В. Развитие у детей с ограниченными возможностями здоровья коммуникативных навыков посредством игровой деятельности// Социальные отношения. 2018. с. 95–106;
8. Морчадзе, Н. Ю., Гринина Е. С. Социальный интеллект как фактор социализации детей с ограниченными возможностями здоровья// Сборник статей международной научно-практической конференции. 2018. с. 248–255;
9. Новикова, Л. И. Системный подход в образовании и воспитании// Материалы международной научно-практической конференции, посвященной 100-летию со дня рождения академика РАО Людмилы Ивановны Новиковой (18–19 октября 2018 г., г. Москва) / Под ред. Н. Л. Селивановой, И. Ю. Шустовой. — Москва: АНО Издательский Дом «Педагогический поиск». 2018. с. 592;
10. Симановская, А. Э. Гендерная социализация детей с задержкой психофизического развития и нарушением интеллекта// Издательство «Канцлер». 2020. с. 115–127;
11. Сунагатулина, И. И. Дистанционный курс «психология детей дошкольного возраста с нарушениями интеллектуального развития и задержкой психического развития// Навигатор в мире науки и образования. 2018. № 2 (35). С 89.

Формирование системы методических навыков обучения на занятиях по физической подготовке у курсантов и слушателей образовательных учреждений МВД России

Арутюнян Ваган Николаевич, преподаватель;

Стручков Андрей Сергеевич, преподаватель;

Лионтёр Владимир Владимирович

Московский университет МВД России имени В. Я. Кикотя

Данная статья посвящена изучению и анализу базовых принципов и методов обучения и воспитания курсантов и слушателей образовательных организаций МВД России, на которых следует выстраивать план обучения по учебной дисциплине «Физическая подготовка».

Ключевые слова: принципы обучения, методы обучения, физическая подготовка, принципы воспитания, боевые приемы борьбы, организация обучения, навыки.

This article is devoted to the study and analysis of the basic principles and methods of teaching and upbringing of cadets and students of educational organizations of the Ministry of Internal Affairs of Russia. It should be used to develop a training plan for the physical training discipline.

Key words: principles of training, methods of training, physical training, principles of education, fighting techniques of struggle, organization of training, skills.

В настоящее время проведение занятий по физической подготовке в МВД России регламентируется Приказом МВД России № 450 «Об утверждении наставления по организации физической подготовки в органах внутренних дел» от 01.07.17 г. [1].

Одной из важнейших сторон подготовки курсантов в образовательных организациях (вузах) МВД России является выбор и правильное построение программы обучения, которая основана на базовых принципах и методах обучения. Личная дисциплинированность сотрудника полиции является неотъемлемой и важной частью его профессиональной деятельности и помогает достичь ему высоких результатов как в физической подготовке, так и в других сферах его жизнедеятельности. Для того, чтобы добиваться поставленных целей и эффективности в спорте и физической подготовке в целом, необходимо прежде всего выработать у курсанта и слушателя личную дисциплинированность, а затем выстраивать для него программу обучения.

Основной проблемой в системе образовательных организаций МВД России при подготовке курсантов и слушателей на сегодня является формирование у обучаемых знаний, умений и навыков на занятиях по физической подготовке и их систематизация, которая достигается при правильном выборе и разработке методов обучения и воспитания, а также закрепление полученных навыков.

Систематизация знаний, умений и навыков по физической и боевой подготовке у курсантов и слушателей в системе МВД должна выстраиваться на принципах, изложенных ниже:

1. Принцип обучения курсантов и слушателей тому, что потребует в профессиональной деятельности сотрудника МВД для выполнения профессиональных задач,

и поможет сформировать у курсантов одновременно боевые, морально психологические, и физические качества.

2. Принцип сознательности, активности и самостоятельности — это, прежде всего, осмысленное отношение и интерес к поставленной цели и путям достижения конкретных задач. С этой целью курсанту необходимо организовать занятия и разнообразить их за счет умелого подбора содержания и эффективных методов обучения.

3. Принцип наглядности позволяет лучше воспринимать и усваивать получаемую информацию.

4. Принцип систематичности, последовательности и комплексности свидетельствует о непрерывности учебного процесса, о необходимости систематизации знаний, умений и навыков. Если изучаемый материал будет преподноситься без определенной системы, хаотически, трудно предсказать успех в последующей практической работе такого специалиста.

5. Принцип обучения на высоком уровне трудностей обусловлен закономерностями познавательной деятельности обучаемых и во многом определяется их умственными и физическими возможностями. Чрезмерное повышение нагрузки на организм обучаемых иногда приводит к нежелательным последствиям и даже является причиной психологических расстройств и спортивного травматизма.

Успех в решении задач, стоящих перед педагогическими коллективами, во многом зависит от результата сочетания коллективных и индивидуальных форм работы. Это предопределяется одним из дидактических принципов высшей школы — коллективизмом и индивидуальным подходом в обучении. Поэтому перед каждым преподавателем постоянно стоит вопрос: как осуществить индивидуальный подход в условиях массового обучения.

В зависимости от формы организации учебного процесса, дидактические принципы реализуются с помощью различных методов обучения. Принято выделять следующие методы: словесные, визуальные и упражнения.

Словесные методы — объяснение, история, приказы, команды, замечания, проговаривание, личная дисциплинированность.

Визуальные методы занимают важное место в процессе физической подготовки. Метод отображения способствует быстрому созданию четкого представления об изучаемом упражнении и, следовательно, является основой наглядности.

«Упражнения» в теории и методике физического воспитания называются как отдельными видами двигательных действий, используемых в качестве средств физического воспитания, так и методически организованным процессом их воспроизводства в соответствии с определенными принципами.

Эффективность обучения определяется не только степенью овладения методами и методическими приемами, но и умением преподавателя варьировать в ходе физического совершенствования такими рычагами педагогического воздействия, как плотность занятия, объем и интенсивность нагрузки. Также эффективность занятий по физическому совершенствованию юных обучаемых во многом зависит от времени, в течение которого курсанты активно выполняют упражнения, приобретая необходимые двигательные умения и навыки, совершенствуя свои физические и морально-волевые качества.

Практические упражнения должны выполняться с высокой плотностью и достаточной физической активностью. Это достигается за счет: сокращения времени строительства и различных видов трафика;

- короткие и понятные объяснения;
- увеличить время для непрерывных упражнений;
- уменьшить интервалы между отдельными упражнениями;
- Упражнения всех участников одновременно или по течению;
- круговое применение конкурсной практики;
- наиболее целесообразное использование оборудования и инвентаря.

В. И. Филиппович определяет следующие способы организации учебной деятельности [8]: фронтальный — упражнение выполняется одновременно всеми обучаемыми; групповой — задания выполняются группами на различных снарядах, под руководством старших (командиров отделений); сменно-групповой — одно и то же задание выполняется всеми обучаемыми по очереди; поточный — последовательное выполнение упражнений на различных снарядах или различных заданий на одном снаряде. При этом автор утверждает, что поточный способ наиболее удобен при работе по методу индивидуальных заданий.

Г. П. Богданов описывает 6 методов организации обучаемых: фронтальный, посменный, поточный (поточный,

поточно-круговой, поточно-групповой) круговой, групповых заданий, индивидуальных заданий [4].

Интересной представляется классификация К. Х. Грантыня [5], который предлагал организацию обучаемых осуществлять в следующих четырех формах:

- 1) фронтальная форма (занимающиеся под руководством педагога выполняют одни и те же задания в следующих вариантах: одновременно, попеременно, посменно, поточно);
- 2) звеньевая форма (обучаемые подразделяются на группы, имеющие своё задание, место работы и руководителя при этом методами работы могут быть одновременный, посменный, поочередный и поточный);
- 3) индивидуальная форма (каждый выполняет свое задание независимо от других);
- 4) круговая форма (круговая тренировка).

Самостоятельная подготовка для курсантов и слушателей является неотъемлемой и важной частью в формировании навыков физической подготовки.

Физическая подготовка — специализированный педагогический процесс обучения и воспитания курсантов и слушателей.

Достижение поставленных перед ней целей возможно при обязательном соблюдении принятых в педагогике принципов воспитания.

Российская педагогика к числу методов воспитания, с помощью которых осуществляется процесс педагогического воздействия на курсантов и слушателей, относит методы убеждения, примера, упражнения, поощрения, критики и самокритики, принуждения, соревнования. Процесс воспитания неразрывно связан с процессом обучения курсантов и слушателей, и позволяет добиться наилучших результатов в ходе обучения физической подготовке.

В учебной литературе процесс обучения физическим упражнениям делится на 3 этапа: ознакомление, тренировка и совершенствование.

Ознакомление необходимо для создания предварительного представления об изучаемом упражнении и четкого понимания его структуры. Включает в себя: название упражнения, показывающее его в ритме битвы; объяснение техники выполнения, влияния физических упражнений на организм и условий его использования; вторичное отображение (при необходимости) в медленном темпе или в перегородках с сопроводительным объяснением техники. Ознакомление с упражнением начинается с имени его руководителя. В гимнастике, где много элементов, знание терминологии играет важную роль. В связи с этим обучающий должен дать точное наименование элементам, соединениям или комбинациям.

Важнейшим методическим шагом на этапе ознакомления является демонстрация техники упражнений. Оно должно быть четким и точным (и, если возможно, образцовым), чтобы ученики имели полное представление о движении. Поэтому желательно вести занятие, выделив наиболее характерные черты движения. Общие упраж-

нения по развитию и специальные наземные упражнения должны быть представлены стоящими перед слушателями преподавателями, а также упражнения на снарядах или препятствиях и приёмы техники ближнего боя.

Если презентация основных упражнений проводится лидерами, стоящими перед аудиторией, это должно быть отражено. Объяснение методики реализации элементов обучения дается вкратце без лишних подробностей. Кроме того, внимание аудитории по-прежнему сосредоточено на наиболее важных деталях техники, от которых во многом зависит качество исполнения элемента. На курсах других разделов физического воспитания целесообразно объяснить не только технику, но и ситуации, в которых вы можете использовать эту технику и приобретенные действия.

Таким образом, демонстрация и объяснение являются наиболее важными методами обучения на этапе ознакомления с упражнением. Они тесно связаны и дополняют друг друга, находя широкое применение на последующих этапах работы, то есть в обучающих упражнениях и их обучении.

Тренировка проводится для формирования новых двигательных навыков и улучшения деталей техники упражнений. На этом этапе студенты улучшают свое понимание движения, проясняя временные, энергетические и пространственные характеристики их отдельных фаз.

В зависимости от сложности упражнений и степени физической подготовленности учащихся, обучение проводится по целостному методу (с подготовительными упражнениями) или по методу разделения (по частям и подразделам с последующей реализацией). Образование в целом используется в тех случаях, когда упражнение простое, а его разделение на части нецелесообразно.

Учебные упражнения по частям происходят в тех случаях, когда это сложная двигательная задача для обучающихся, а структура упражнения позволяет разделить их на части. Наиболее характерным методом реализации

этого метода на практике является изучение комплексов вольных упражнений, рукопашного боя, упражнений на гимнастических снарядах и на полосе препятствий. Во всех этих случаях первые части упражнения не усваиваются, после чего они выполняются полностью от начала до конца.

Тренировка с помощью подготовительных упражнений выполняется, когда отрабатываются достаточно сложные движения, их разделение на части приводит к искажению сути или обычно невозможно. Эта техника особенно характерна при разработке элементов гимнастики. Подготовительные упражнения должны быть аналогичны по структуре отдельным этапам изучаемого движения или всем упражнениям в целом, но в то же время более доступными для участников.

Обучение (улучшение) при выполнении упражнений является важнейшим уровнем подготовки. Он состоит из повторяющихся техник и действий во все более сложных условиях, предназначенных для тренировки прикладных физических и умственных качеств курсантов. В дополнение к изучению упражнений, курсы по отдельным этапам физической подготовки также обеспечивают обучение тому, как их выполнять. Наибольшая нагрузка приходится на сложные тренировки в конце основной части. Организация часто использует соревновательные и игровые методы, которые помогают увеличить нагрузку на тела участников, увеличить плотность уроков и улучшить эмоциональное настроение учащихся.

Таким образом, процесс обучения курсантов и слушателей физической подготовке в системе образовательных организаций МВД России направлен на решение образовательно-воспитательных задач по формированию необходимых знаний, умений и навыков, совершенствованию основных физических и психических качеств, которые, в свою очередь, помогают решить поставленные ранее проблемы.

Литература:

1. Приказ МВД России № 450 от 01.07.17 г. «Об утверждении наставления по организации физической подготовки в органах внутренних дел» // Российская газета. 2018. № 256. 31 декабря.
2. Алексеев, Н. А. Физическая подготовка сотрудника полиции как один из важнейших элементов профессиональной готовности курсантов образовательных организаций МВД России [Текст] / Н. А. Алексеев, Н. Б. Кутергин // Вестник Белгородского юридического института МВД России — Вып. 2. — 2015. — с. 83–85.
3. Беспалько, В. П. Методические указания по теоретическим основам программного управления процессом обучения // — М.: Физическая культура, 2013. — с. 36–39.
4. Богданов, Г. П. Уроки физической культуры в средней школе. / Ю. А. Барышников, Г. П. Богданов, Б. Д. Ионов. — М.: Просвещение, 1985 г. — 35–39 с.
5. Грантынь, К. Х. Методика физического воспитания / К. Х. Грантынь. — М.: Физкультура и спорт, 1939. — 384–399 с.
6. Губжоков, А. Х. Современный подход к совершенствованию физической подготовки слушателей и курсантов в системе МВД России [Текст] / А. Х. Губжоков // Современный учёный. — 2017. — Т.1, № 1. — с. 75–78.
7. Славко, А. Л. К проблеме повышения эффективности атлетической подготовки курсантов вузов МВД России [Текст] / А. Л. Славко, Б. А. Клименко, А. А. Пойдунов // Проблемы правоохранительной деятельности. — 2015. — № 3. — с. 62–67.
8. Филиппович, В. И. Теория и методика гимнастики: / Под ред. В. И. Филипповича. — Москва: Просвещение, 1971. — 407–420 с.

Особенности дистанционного обучения математике в средней школе

Беликова Елена Васильевна, учитель математики
МБОУ СОШ № 31 г. Белгорода

В статье автор выделяет основные моменты дистанционного обучения, анализирует положительные и отрицательные стороны обучения, опираясь на опыт работы.

Ключевые слова: дистанционное обучение, знания, обучающиеся, учебный материал.

В связи с эпидемией коронавируса общеобразовательные учреждения были переведены на дистанционное обучение. Поэтому пришлось очень быстро учиться применять возможности систем телекоммуникации для обучения детей на дистанции.

Дистанционное обучение — способ организации процесса обучения, основанный на использовании современных информационных и телекоммуникационных технологий, позволяющих осуществлять обучение на расстоянии без непосредственного контакта между преподавателем и учащимся. Технология дистанционного обучения заключается в том, что обучение и контроль усвоения материала происходит с помощью информационных технологий и систем телекоммуникации, таких как электронная почта, телевидение и Интернет.

В основном, выделялись следующие цели дистанционного обучения:

- подготовка школьников по отдельным учебным предметам к сдаче экзаменов экстерном;
- подготовка школьников к поступлению в учебные заведения определенного профиля;
- углубленное изучение темы, раздела из школьной программы или не из школьного курса;
- ликвидация пробелов в знаниях, навыках школьников по определенным предметам школьного курса;
- изучение базового курса школьной программы для учащихся, не имеющих возможности по разным причинам посещать школу систематически или в течение какого-нибудь времени;
- получение дополнительного образования по интересам. [1]

Дистанционное обучение в настоящее время должно опираться на следующие положения:

- основой обучения является самостоятельная познавательная деятельность обучающегося,
- обучающийся с помощью учителя приобретает знания по предмету, используя различные источники информации,
- приобретая знания самостоятельно учащийся должен активно применять их для решения практических и теоретических задач.

Дистанционное обучение может быть эффективным как процесс получения новых знаний с максимальными качествами, которому характерна высшая степень усвоения полученных знаний.

Эффективность обучения возрастает при выполнении условий: разнообразии форм представления учебной информации, высокой степени наглядности подаваемого материала, предусмотренном разнообразии видов деятельности обучающихся при изучении материала, выполнения дифференцированной работы учащимися в зависимости от уровня подготовки и мотивации, рациональное использование времени при выполнении учебной деятельности. [2]

Дистанционное обучение продуктивно, если выполняется личностно-ориентированная деятельность, направленная на получение практических результатов необходимых для самообразования, развитие, использование и пополнение собственного опыта обучающегося.

Для качественного дистанционного обучения должны выполняться следующие этапы:

- систематическое и детальное планирование учебной деятельности обучающегося, ее организация, конкретная и четкая постановка целей и задач обучения предмету, обеспечение необходимого учебного материала;
- возможность оперативной обратной связи, позволяющей обучаемому получать информацию о правильности выполняемой учебной работы, допущенных ошибках и выполнения работы по их исправлению;
- наличие технологической базы для осуществления обучения на расстоянии, опираясь на которую определяется содержание и структура учебного материала;
- поддержание мотивации обучения;
- предоставление возможности группового обучения.

В нашей школе строили дистанционное обучение на основе информационной системы «Виртуальная школа», организовали общение с обучающимися по электронной почте, применяли мессенджер Viber. В он-лайн уроках не смогли многие дети принять участие в связи с отсутствием у них в домашних условиях технических возможностей. В информационной системе «Виртуальная школа» размещались технологические карты уроков подготовленные учителями. В картах урока подробно описывались все этапы урока и действия обучающихся по ним. Этапы урока включали в себя: название темы урока, цели урока, пояснения и инструктивные действия по этапам урока. Для объяснения нового материала я использовала ресурсы «Российской электронной школы»:

- видео-уроки с теоретическим объяснением материала по темам математики, алгебры и геометрии,

— практические интерактивные тренировочные задания,

— контрольные задания двух уровней.

Привлекались видеоролики с объяснением материала учителями по некоторым темам на видеохостинге YouTube. В карте урока для учащихся размещались ссылки к этим ресурсам, которые находил и рассматривал учитель, соизмеряя с уровнем подготовки учащихся того или иного класса.

Опираясь на представленный теоретический материал по теме, рассмотрев примеры, детально разобранные учителем, ребята выполняли практические задания обязательного уровня из применяемого учебника. При возникших затруднениях или вопросах при решении заданий учащийся обращался по электронной почте к учителю. Т. к. уроки проходили по расписанию, то каждый учитель готов был оперативно включиться и проработать вопросы с учениками данного класса. После уроков обучающиеся самостоятельно выполняли домашнее задание, и сфотографировав решение прикрепляли в личном кабинете системы «Виртуальная школа». Если не было такой возможности доставки домашнего задания, то отправляли его по электронной почте учителю. Можно было использовать Viber — мессенджер с информативным интерфейсом. С его помощью обучающиеся отправляли файлы выполненных заданий.

У некоторых детей возникали сложности с материалом на выполнение геометрических построений: параллельных прямых, перпендикулярных прямых, построение серединного перпендикуляра, касательных к окружности. В этом случае приходилось указывать, объяснять ошибки и неточности в чертежах, а ребятам — исправлять чертежи.

Проверка выполненных практических заданий учащихся проводилась учителем по классам в определенное время. Конечно, не все обучающиеся успевали выполнить задание, сфотографировать и отправить к данному времени. Поэтому приходилось проводить проверку полученных файлов с решениями и позднее установленного времени.

Наряду с обязательным уровнем материала по математике, я задавала индивидуальные задания ребятам с высоким уровнем знаний и мотивации. Выборочно по темам подготавливала задания, для решения которых требовалось рассматривать различные способы решения, мыс-

лить нестандартно, оформлять решение с пояснением. Правильное индивидуальное решение, интересный ход рассуждений, нестандартный подход поощрялся отличной отметкой.

Положительными сторонами дистанционного обучения можно назвать следующие:

— ученик самообразовывается, проявляя самостоятельность, организованность, дисциплинированность, силу воли;

— обучение индивидуально, что позволяет конкретизировать и корректировать ошибки;

— применять возможности интернета для привлечения яркого запоминающегося демонстрационного материала;

— дает возможность стеснительным ребятам активнее проявлять себя и раскрывать свои способности;

— обеспечивается возможность получения знаний учащимися в любом месте, при наличии интернета.

Но возможности дистанционного обучения не заменят очного общения с учителем и ребятами. Отсутствует возможность выполнения учебной работы в групповой форме, работы во взаимодействии с другими учениками, что повышает активность каждого ученика и развивает его коммуникативные действия.

К отрицательным моментам дистанционного обучения относятся:

— неэффективность методов обучения при выполнении практической работы (построения чертежей с помощью инструментов и других),

— нет гарантии самостоятельной работы ученика при выполнении заданий,

— количество учебного материала изучается меньше и качественно ниже, по сравнению с очным уроком;

— затрачивается много времени на подготовку и техническую организацию уроков;

— основная работа проводится в письменной форме, что тяжело дается некоторым обучающимся;

— неорганизованность обучающихся ведет к большой потере времени и увеличению нагрузки учителя;

— необходимость систематического доступа к интернету как источнику информации, что возможно только при хорошем техническом оснащении.

Все возможные пробелы в знаниях обучающихся необходимо будет выявлять и корректировать при очной форме учебного процесса.

Литература:

1. <https://nsportal.ru/nachalnaya-shkola/obshchepedagogicheskietekhnologii/2013/03/31/distantionnoe-obuchenie-kak-odna-iz>
2. Вайндорф-Сысоева, М. Е., Грязнова Т. С., Шитова Т. А. Методика дистанционного обучения. — М.: ООО Издательство Юрайт, 2017

Современные подходы к экономическому образованию школьников

Валькова Светлана Леонидовна, учитель истории;
Жилин Роман Сергеевич, учитель;
Корякин Михаил Викторович, учитель истории
МБОУ СОШ № 40 г. Белгорода

В данной работе авторами рассматриваются различные современные подходы к экономическому образованию в средней школе.

Ключевые слова: школа, преподавание, экономическое образование.

Концепция развития системы общего среднего образования предполагает, что обучающиеся должны быть экономически и финансово грамотными. Причем такие темы как налоги, рынок труда, права и обязанности владельца собственности, должны доходить до инструментального уровня. Это значит, что преподавание должно вестись на проблемной основе с обсуждением альтернативных решений реальных экономических проблем.

Подходы к экономическому образованию:

1. Предметный подход
2. Элективные курсы экономической направленности
3. Интегрированный подход
4. Дополнительное образование (кружки экономической направленности) [1, с. 3].

Интегрированный подход к экономическому образованию предполагает преподавание экономических вопросов на уроках истории, права, географии, обществознания, решение экономических задач на уроках математики.

Содержание экономического образования включает:

- Опыт познавательной деятельности, фиксированный в форме его результатов — знаний.
- Опыт осуществления известных способов деятельности — в форме умения действовать по образцу.
- Опыт творческой деятельности — в форме умения принимать эффективные решения в проблемных ситуациях.
- Опыт осуществления эмоционально-ценностных отношений — в форме ценностных ориентаций.
- Опыт познавательной и практической деятельности включает и работу с источниками экономической информации с использованием современных средств коммуникации (включая ресурсы Интернета), критическое осмысление экономической информации, экономический анализ общественных явлений и событий, освоение типичных экономических ролей через участие в обучающих играх и тренингах, моделирующих ситуации реальной жизни.

В требованиях к уровню подготовки выпускников есть умения использовать приобретенные знания в практической деятельности и повседневной жизни для получения и оценки экономической информации, составления семейного бюджета, оценки собственных экономических

действий в качестве потребителя, члена семьи и гражданина.

Целями изучения экономики на профильном уровне является работа с источниками экономической информации с использованием современных средств коммуникации, критическое осмысление экономической информации, поступающей из разных источников, формулирование на этой основе собственных заключений и оценочных суждений, экономический анализ общественных явлений и событий, решение задач, раскрывающих типичные экономические ситуации (вычисления на условных примерах), освоение типичных экономических ролей через участие в обучающих играх и тренингах, моделирующих ситуации реальной жизни.

Требования к уровню подготовки выпускников предполагают использование приобретенных знаний и умений в практической деятельности и повседневной жизни для исполнения типичных экономических ролей, решения практических задач, связанных с жизненными ситуациями, совершенствования собственной познавательной деятельности, оценки происходящих событий и поведения людей с экономической точки зрения, осуществления самостоятельного поиска, анализа и использования экономической информации.

«Ключевые компетентности — наиболее общие (универсальные) культурно выработанные способы действия (способности и умения), позволяющие человеку понимать ситуацию, достигать результатов в личной и профессиональной жизни в условиях конкретного общества.

Они приобретаются в результате опыта успешного применения полученных в образовательном процессе умений (путем опыта их успешной реализации)» [2, с. 54].

Они многофункциональны (овладение ими позволяет решать различные проблемы в повседневной, профессиональной или социальной жизни).

Они надпредметны и междисциплинарны (переносимы на различные предметные области, т. е. применимы в различных ситуациях не только в школе, но и на работе, в семье, в политической сфере и др.)

Современная концепция образования, новые ФГОС ориентируются не только на усвоение знаний обучающимися, но и на саморазвитие, самореализацию, развитие личности, её познавательных способностей. Сейчас основным направлением в сфере получения новых знаний

поставлен компетентный подход в образовании, рассматривающий в качестве результата образования не сумму усвоенной информации, а способность человека действовать в различных проблемных ситуациях.

В своей работе мы стараемся придерживаться общеизвестных дидактических принципов, позволяющих активизировать познавательную деятельность учащихся на уроках экономики и обществознания: это полноценная работа каждого ученика в течение всего урока: доступность материала и опора на известные уже знания; наглядность и занимательность обучения, рациональное сочетание изученного материала с неизвестным; задания на максимальном уровне трудности, соответствующие реальным возможностям ученика. Основным методом в системе работы современного учителя остаётся метод проблемного обучения, при котором учащиеся самостоятельно добывают знания. Именно здесь и помогают информационные технологии. Например, использование электронных таблиц позволяет решать самостоятельно трудоёмкие экономические задачи, а возможность предоставления результатов в графической форме вызывает у учащихся новый интерес.

На уроках успешно используются комбинации элементов известных методик преподавания. Так, сочетание деловых игр и информационно-коммуникационных технологий с элементами коллективного метода обучения позволяет добиться наивысшей активности учащихся на уроках экономики и обществознания, привить интерес к изучению этих предметов, возможность получить прочные знания. Это сочетание даёт возможность преодолеть такие проблемы, как однообразное изложение материала на уроке, перегруженность информацией.

Различные компьютерные программы позволяют смоделировать и провести деловые игры на уроках, которые

позволяют разнообразить урок, отработать различные ситуации на рынках. Игровые технологии обучения прекрасно дополняют компьютерные, что позволяет использовать все уровни усвоения знаний: от воспроизводящей деятельности через преобразующую, к главной цели — творческо-поисковой работе. Таким образом, ИКТ и технология игровых форм обучения нацелена на то, чтобы научить школьников осознавать мотивы своей деятельности. Школьники сразу могут увидеть результаты своих решений, проанализировать их, сравнить их с решениями других игроков. Здоровый азарт, возникающий во время таких игр, развивает интерес к изучаемому предмету и воспитывает у учащихся такие качества, как организованность, дисциплина и ответственность за принимаемые решения. Это может быть, например, модель рынка товаров и услуг, когда учащиеся имеют возможность принимать решения о деятельности «своей» фирмы, назначать цену продукции, определять объём производства и выбирать наиболее актуальные статьи расходов или модель рынка ценных бумаг, где каждый учащийся может ощутить себя инвестором. С помощью Интернет можно организовать изучение процесса инвестирования на реально существующем рынке ценных бумаг.

Проведя отслеживание результативности своей работы, учитель получает возможность утверждать, что сочетание компьютерной и игровой технологии повышает темпы усвоения экономических и обществоведческих знаний, так как использование этих технологий служит условием актуализации знаний школьников, позволяет применять средства и методы, направленные на формирование стремления к использованию своих способностей в реализации на практике экономических и обществоведческих знаний.

Литература:

1. Приказ Министерства образования России от 05.03.2004 № 1089 (ред. от 31.01.2012) «Об утверждении федерального компонента государственных образовательных стандартов начального общего, основного и среднего (полного) общего образования»
2. Иванов, Д. А., Иванова Л. Ф., Загвоздкин В. К. Компетентный подход как способ достижения нового качества образования. Липецк, 2018, 154 с.

Экологическое образование детей старшего дошкольного возраста в процессе познавательно-исследовательской деятельности

Кашичкина Елена Ивановна;

Кашичкина Елена Ивановна, воспитатель

МБДОУ «Березовский детский сад № 35 «Лесная сказка» (Нижегородская обл.)

Экологическое образование занимает все большее место в развитии и воспитании детей дошкольного возраста. Целью экологического образования дошкольников является формирование начал экологической культуры,

становление осознанно-правильного отношения к природе во всем ее разнообразии, к людям, охраняющим ее, отношение к себе как части природы, понимание ценности жизни и здоровья и их зависимости от окружающей

среды. Проблемы экологического воспитания являются актуальными проблемами современности. Это побуждает к поиску эффективных способов ее решения.

Дошкольное детство — очень короткий отрезок в жизни человека, в этот период интенсивно идет развитие познавательной деятельности.

Познавательная деятельность понимается не только как процесс усвоения знаний, умений, навыков, а, главным образом, как поиск знаний, приобретение знаний самостоятельно или под тактичным руководством взрослого. Ребенок познает мир в процессе любой своей деятельности, но именно в познавательно-исследовательской деятельности дошкольник получает возможность в прямую удовлетворить присущую ему любознательность, практикуется в установлении связей между предметами и явлениями, что позволяет ему не только расширять, но и упорядочивать свои представления о мире, сформировать отношение к миру. Китайская пословица гласит: «Расскажи — и я забуду, покажи — и я запомню, дай попробовать, и я пойму».

Основы экологической культуры могут быть заложены лишь в процессе общения с природой, и педагогически грамотно организованной деятельности. С самого рождения детей окружают различные явления неживой природы: в разные сезоны, они видят солнце и ощущают теплый или холодный ветер; рассматривают небо, увлеченно собирают камни, им нравится рисовать палочкой на песке, играть с песком и водой. Эти предметы и явления неживой природы входят в их жизнедеятельность, являются объектами наблюдений и игры. У человека связь с неживой природой сильнее, чем у растений и животных. Люди нуждаются в свежем воздухе, для жизни и хозяйства им необходима вода, но не любая, а только чистая — природная или специально очищенная. Человечество потому и достигло таких высот в развитии цивилизации, что научилось использовать природные ресурсы: добывать нефть, уголь; использовать глину и песок в строительстве и т. д. Таким образом, все явления и объекты неживой природы, которые окружают дошкольника, являются предметом единой системы экологического воспитания.

Свою деятельность мы начали с того, что, наблюдая за детьми, определили объект неживой природы: песок, который вызвал у них повышенный познавательный интерес.

Цель: познакомить детей с:

- 1) свойствами сухого и мокрого песка;
- 2) значением песка в жизни живых существ, в том числе и человека.

Для достижения этой цели, мы определили *задачи* нашей деятельности:

- Помогать накоплению и расширению конкретных представлений у детей о свойствах песка;
- Развивать познавательную активность детей в процессе экспериментирования;
- Развивать умение планировать свою деятельность, выдвигать гипотезы, сравнивать и делать выводы;

- Показать связь песка с живой природой, продемонстрировать значение песка в жизни растений, животных и человека.

- Воспитывать бережное и заботливое отношение к объекту неживой природы.

Сам же процесс деятельности включил в себя различные формы работы с детьми: наблюдения, чтение познавательной и художественной литературы, эксперименты, просмотр компьютерной презентации, работу творческих мастерских.

В старшем дошкольном возрасте, при проведении опытов работа осуществлялась по этапам, выслушав и выполнив одно задание, дети получали новое, более сложное. Они следили за ходом выполнения опыта, поскольку сложность экспериментов возрастала, а самостоятельность детей повышалась.

При изучении темы «Песок» дети познакомились с его составом и свойствами. Например, в ходе наблюдения дети рассмотрели и сделали вывод, что песок состоит из очень мелких песчинок, похожих на кристаллики. А при проведении опытов: «Может ли песок двигаться?», «Куда исчезла вода?», «Мокрый песок», «Имеет ли песок запах», «Какой песок тяжелее?» ребята поняли, что песок может быть сухим и мокрым, легким и тяжелым, что из влажного песка можно лепить, а сухой рассыпается. Рассматривая глобус, отыскивали пустыни. Компьютерная презентация «Песочные чудеса в природе» помогла расширить представления детей об особенностях песка в природных условиях (дюны, барханы). Провели опыты: «Барханы из песка», «Могут ли насекомые жить в песке?». Вместе с детьми выяснили, кому песок необходим для нормальной жизнедеятельности, кто может и что им помогает выживать в песчаных пустынях.

Дети, под руководством воспитателя, проводили разнообразные опыты («Пропускает песок воду?», «Можно ли очистить воду с помощью песка?», «Растворяется ли речной песок в воде?», «Песок строитель», «Можно ли рисовать на песке?»), которые знакомили детей со свойствами сухого и мокрого песка. Дети самостоятельно формулировали выводы о скрытых свойствах песка. После прочтения сказки «Сказка о песке и солнечном свете» у детей обобщились представления о свойствах песка.

В группе для детей была организована творческая мастерская, в которой ребята увлеченно рисовали цветным песком на разные темы: «Цветы для мамы», «Обитатели пустыни», «Нарисуй, что хочешь». Это позволило не только познакомить детей с техникой рисования песком, но и развивать художественно-творческие способности, фантазию детей.

А из презентаций «Что из чего» дети узнали, что песок необходим для тушения пожара, пересадки комнатных растений, для строительства зданий; песок помогает справиться с гололедом и т. д.

Проблемные вопросы в наших беседах иногда ставили детей в тупик: «Нужен ли песок людям, полезен ли он?», «Где еще может использоваться песок?». Они обсуждали

эти вопросы дома с родителями, а на следующий день мы продолжили диалог, из которого дети узнали о том, что песок:

- используется в строительстве,
- он необходим при изготовлении стекла;
- песок в зимний период, помогает овощам (свекле, моркови) дольше храниться;
- песок необходим для содержания домашних питомцев (для создания рельефного дна у аквариумных рыб, песок добавляют в корм для попугаев, канареек);
- песок нужен для отдыха и лечения.

Размышляя о природе, дети обогащали свои знания, чувства, у них сформировались правильные отношения к живому, желание созидать, а не разрушать. Таким образом, мы узнали, что все явления и объекты неживой

природы, которые нас окружают, являются предметом единой системы экологического воспитания.

Создание условий для исследовательской деятельности детей благоприятно сказалось на развитии познавательно-исследовательской деятельности детей старшей группы. Дети стали чаще задавать вопросы о природных явлениях, объектах, предметах, на прогулке их внимание привлекают необычные находки и уже знакомые природные материалы.

Считаю необходимым поддерживать интерес детей и родителей к познавательно-исследовательской деятельности, так как, она способствует развитию детской любознательности, пылкости ума формирует на их основе устойчивые познавательные интересы, что очень важно в период подготовки ребенка к школе.

Литература:

1. Иванова, А. И. Экологические наблюдения и эксперименты в детском саду: Мир растений. — М.: ТЦ Сфера, 2008.
2. Марудова, Е. В. Ознакомление дошкольников с окружающим миром. Экспериментирование // «ДЕТСТВО-ПРЕСС», С-Пб., 2013.
3. Масленникова, О. М. Экологические проекты в детском саду // Учитель. — Волгоград, 2009

Литературная образовательная среда семей с детьми старшего дошкольного возраста

Кротова Татьяна Викторовна, кандидат педагогических наук, доцент;
Филиппова Таисия Александровна, студент магистратуры
Московский педагогический государственный университет

В статье авторы рассматривают вопросы влияния семьи на формирование интереса детей дошкольного возраста к книгам, создания в семье литературной образовательной среды.

Ключевые слова: книги, дети дошкольного возраста, литературная образовательная среда, семья.

С давних времен книга была источником знания, средством культурного развития и духовного роста. Книга всегда почиталась как особая ценность. Книги берегли и передавали как часть наследства. Основным источником приобщения к книге выступала семья. В царских и дворянских семьях России существовала традиция семейного чтения. Вся семья собиралась вместе за чтением. Книга учила и объединяла.

Семейное чтение — один из самых древних способов социализации человека. Традиция семейного чтения очень глубоко уходит в прошлое. В письменных источниках, таких как «Поучение князя Владимира Мономаха детям» и «Домострой», мы можем увидеть руководство для организации семейного чтения. Семейное чтение выступало значимым фактором сближения разных поколений, формируя общее мировоззрение через знакомые сюжеты, героев, язык, привычки собираться вместе и чи-

тать новые произведения, изданные в литературных журналах [1,4,6,8].

Н. И. Ковалевская, Л. И. Петрова отмечают, что, так как чтение — это способность воспринимать письменную информацию, передаваемую тем или иным способом, в том числе различными техническими устройствами, в настоящее время чтение неразрывно связано с развитием информационного пространства современного мира [7].

Чтение — один из главных механизмов социализации ребёнка. С помощью чтения ребёнок постепенно включается в мир взрослых, приобщается к культуре. Социализация охватывает все процессы приобщения к культуре, образования и коммуникации, с их помощью человек становится социализированным и способен передавать свой опыт следующим поколениям.

Социальная значимость чтения проявляется в развитии человека, поскольку чтения способствует повы-

шению уровня культуры и образования населения; принятии решений на уровне государства, муниципальных властей, учреждений, общественных организаций, предприятий; развитии образованного населения, которое помогает поддерживать и повышать общую культуру в стране; повышении качества жизни и культурной активности граждан.

К сожалению, интерес к чтению в последнее время снижается. Есть разные причины этого: влияние визуальных средств массовой информации компьютера, телевидения; изменение семейных ценностей; изменение взгляда взрослого к совместному чтению с детьми, исчезновение традиций семейного чтения. В результате чтение книг вытесняется просмотром кино, видеоиграми и т. п. Тем не менее, как отмечает Н. С. Карпинская, детская литература играет огромную роль в становлении ребенка как личности и на каждом возрастном этапе имеет своё особое значение [8].

В настоящее время многие специалисты обеспокоены тенденцией информатизации и общества и заменой чтения информационными технологиями. Во всем мире с начала двухтысячных начинает отмечаться спад интереса молодых людей к книге и чтению. Изменение претерпевает не только количество читаемых книг, но и поддерживающая сторона той литературы, которая читается. Многие семьи перестали читать ребенку книги, во многих семьях нет домашних библиотек. Молодые родители не читают сами и не приобщают ребенка к книге.

Специалисты во всём мире отмечают рост кризиса чтения, в том числе и детского, который начался с конца 1980-х годов XX века. Такая ситуация характерна и для России. Так, согласно социологическому исследованию в 2005–2006 гг., 37 % жителей Москвы не читали книг вообще, а если и читали, то по большей части бесплатную рекламную и публицистическую прессу [6].

Тем не менее книга остаётся важным средством формирования у ребенка полной картины мира, литературной речи, художественного вкуса. З. А. Гриценко считает, что развивать способности и основные черты характера ребенка следует уже в раннем возрасте [3].

Все большее значение в образовательном процессе на этапе дошкольного детства приобретает проблема выявления закономерностей и особенностей влияния социокультурной среды на растущего ребенка в современном мире. Установлено, что на всестороннее развитие ребенка значительное влияние оказывают все факторы окружающей его социальной жизни, предметно-пространственное окружение, взаимодействие со значимыми взрослыми и сверстниками. Среда признается равнозначным фактором развития личности наряду с воспитательным процессом.

Специалисты в области педагогики и психологии отмечают значимость создания такой образовательной среды, которая не только будет опосредовать активность детей в любых видах деятельности, но и способствовать развитию способностей каждого ребенка. Она представляет

собой одну из необходимых составляющих для успешного развития ребенка. Действия ребенка напрямую зависят от того, как среда устроена.

На родителях лежит наибольшая ответственность за то, как их дети воспринимают книгу. Ребёнок может воспринимать книгу как предмет для развлечений, а может как духовную ценность, открывающую бескрайний мир фантазии и воображения. Читая ребёнку книги, родители передают ему родной язык, словарный запас, культуру народа. Каждая книга даёт что-то новое. Большой словарный запас поможет ребёнку в будущем выражать свои мысли, находить общий язык с окружающими.

Мы решили узнать, как в настоящее время дети относятся к книге и как родители способствуют развитию интереса у ребёнка к чтению. Нами была разработана авторская анкета, состоявшая из 21 вопроса закрытого типа. В основу разработки анкеты положены теоретические исследования проблем формирования интереса детей старшего дошкольного возраста к книге и создания образовательной среды. Вопросы формировались по блокам, связанным с выделяемыми исследователями компонентами образовательной среды: предметным, психолого-педагогическим, социальным. В опросе приняло участие 20 респондентов. Все родители детей старшего дошкольного возраста.

Фактически все опрошенные имеют представление о том, что такое образовательная среда (20 человек). Из них 19 человек считают, что образовательную среду нужно создавать в детском саду. На наш взгляд, это свидетельствует о том, что респонденты имеют суженное представление об образовательной среде и не рассматривают семью, как возможное место для ее создания. У большинства опрошенных (19 человек) дома имеется более 100 книг. Только один респондент ответил, что домашняя библиотека содержит не более 20 книг. У всех опрошенных родителей дома в большей степени только детские книги. На наш взгляд, это связано с доступностью детских книг и пониманием родителей, что они необходимы для ребёнка. Однако, это может служить и косвенным свидетельством того, что чтение на сегодняшний день трансформируется. При этом подобная ситуация, вероятно, в меньшей степени позволяет демонстрировать дошкольникам собственный пример взаимодействия с книгами и отношения к книгам.

На вопрос о посещении библиотек мы получили следующие результаты. Так, из 20 опрошенных 16 записаны в библиотеку, а 4 нет. При этом важно, что записаны по большей части дети. Это является свидетельством понимания родителями важности общения ребёнка старшего дошкольного возраста, однако, как и ответ о наличии домашней библиотеки, показывает, что родители, вероятно, мало уделяют внимания значимости собственного примера для детей. При этом, анализ ответов родителей показал, что половина респондентов (10 человек) читают при ребёнке, и у другой половины это получается редко. На наш взгляд, это связано с отсутствием времени у роди-

телей. Кроме того, вероятно родители в большей степени читают не бумажные версии книг, а электронные.

На основе ответов респондентов, можно сделать предположение о том, что дети в основном предпочитают сказки (14 ответов), энциклопедии (15 ответов) и литературу познавательного характера (13 ответов). Возможно, это связано с тем, что большая часть опрошенных берут книги в библиотеке, а также о стремлении видеть в книге источник формирования познавательных интересов детей и подготовки их к школе.

15 респондентов регулярно читают с ребёнком книги, 5 респондентов читают по возможности. Также 10 опрошенных считают, что книги — это вечная ценность, 1 респондент считает, что книги устарели, 2 респондента ответили, что на книги нет времени, и 7 респондентов считают, что книги нужны не всем. Данные ответы свидетельствуют о том, что хотя многие опрошенные с уважением относятся к литературе и стараются передать это отношение своим детям, но, к сожалению, не всегда на это хватает времени и возможностей.

15 респондентам в детстве читали и 19 хотели бы, чтобы их дети также читали собственным детям, 1 респондент не задумывался об этом, а 5 респондентам в детстве не читали. Данные результаты показывают, что опрошенные осознают значимость традиции семейного чтения и хотят передавать традицию чтения из поколения в поколение.

На вопрос о просмотре экранизаций литературных произведений 11 респондентов ответили, что не смотрят фильмы после прочтения того или иного литературного произведения книги с детьми после прочтения, а 9 смотрят. Такие ответы могут быть связаны как с желанием родителей сохранить фантазию и образ героя в мыслях ребенка, не подменяя его экранизацией, так и с тем, что

родители не знакомы с возможными способами приобщения детей к миру книги. Вопрос о беседах и ответах на вопросы ребёнка по результатам прочитанного, не отвечает только 1 респондент, остальные 19 разговаривают с ребёнком о прочитанном. Родители стараются провести больше времени с ребёнком и узнать его точку зрения.

Все респонденты считают, что познания в литературе нужны. На наш взгляд, такое единодушие является свидетельством того, что люди осознают ценность литературы и хотят передать это знание детям. Все респонденты считают, что семья формирует интерес к книге. Родители понимают, что своим примером они смогут показать ребёнку насколько книги важны и необходимы.

Таким образом, проведенное исследование позволило нам сделать следующие выводы:

1. Родители имеют представление об образовательной среде, однако относят ее к сфере образовательных организаций, а не семьи.

2. В большинстве семей создана обогащенная предметная среда (наличие семейной библиотеки, наличие детской библиотеки дома и т. д.), позволяющая формировать интерес детей старшего дошкольного возраста к книге.

3. Хотя родители понимают значимость литературы в развитии детей и роль семьи в формировании у ребёнка интереса к книге, но, в силу различных причин, они не всегда используют метод собственного примера.

4. Родители со вниманием относятся к традиции семейного чтения, стремятся обсуждать прочитанное с детьми, смотреть экранизации прочитанных произведений.

5. Родители расширят социальный компонент образовательной среды через посещение с детьми детских библиотек.

Литература:

1. Барковская, Н. В. Роль детской книги в семейном воспитании [Текст]//Педагогическое образование в России. — 2015. — № 4. — с. 140–148.
2. Голубева, Е. И. Гражданин читающий — национальная ценность России [Текст]//Чтение. Общество. Государство/под. ред. Е. И. Голубева. — М.: РГДБ, 2001. — с. 17–20.
3. Гриценко, З. А. «Положи свое сердце у чтения»: о проблеме детского чтения // Дошкольное воспитание. — 2000 — № 4,5С.
4. Громова, О. М. Откуда берутся нечитающие взрослые [Текст] // Библиотека в школе. — 2008. — № 1. — с. 2–9.
5. Детское чтение в Великобритании: обзор существующих тенденций. Детское чтение: Феномен и традиция в конце XX столетия. Сборник статей. — СПб.: Принт, 1999. — 151 с.
6. Дубин, Б. В., Зоркая, Н. А. Чтение в России–2008. Тенденции и проблемы [Текст]. — М.: МЦБС, 2008. — 80 с.
7. Ковалевская, Н. И., Петрова, Л. И. Детское чтение: процесс трансформации [Текст]//Труды БГТУ. — 2016. — № 9. — с. 93–98.
8. Малахова, Н. Г. Родители как руководители детского чтения [Текст]//Психолог в детской библиотеке, М.: РГБД, 2007. — с. 110–117.

Оценка предметно-пространственной среды в дошкольной образовательной организации по шкалам ECERS

Мажурина Ольга Владимировна, воспитатель
МБДОУ детский сад № 44 (г. Новочеркасск)

Оценочная шкала среды раннего детства — третье издание (ECERS-3; Harms, Clifford, & Cryer, 2015), разработанная в 2015 г., является последней версией одного из наиболее широко используемых инструментов наблюдений для оценки качества классных комнат, обслуживающих дошкольные учреждения в Соединенных Штатах и во всем мире. Она предназначена для измерения всех областей качества, включая физическое пространство, группы, материалы, инструкции, здоровье и безопасность. Предшественник ECERS-3, пересмотренная шкала оценки среды обитания детей раннего, является основным компонентом измерения качества практически во всех системах оценки и улучшения качества в Соединенных Штатах и использовался в большинстве крупных национальных исследований по вопросам раннего детства, в том числе в рамках «Начального обследования семьи и опыта детей» (FACES; Moiduddin, Aikens, Tarullo, West, & Xue, 2012) и когорты раннего детского лонгитюдного исследования (ECLS-B; Национальный центр статистики образования, nd). ECERS-R также широко использовался исследователями для оценки финансируемых государством программ. Многие исследователи либо переходят, либо рассматривают возможность перехода на ECERS-3.

За последние два десятилетия качество обучения в классе в раннем детстве привлекло к себе всеобщее внимание, потому что исследователи и учителя видят в нем ключевую стратегию для повышения готовности к школе и сокращения разрыва в успеваемости. Термин качество в дошкольном образовании используется для описания структурных и технологических особенностей среды, которые способствуют обучению и развитию [3]. Под структурным качеством понимаются такие отдаленные факторы в раннем детском возрасте, как соотношение персонала и детей, размер группы, образование и обучение учителей, а также заработная плата и пособия сотрудникам. Эти факторы часто рассматриваются как необходимая поддержка для повышения качества процесса, но сами по себе они недостаточны для оптимизации обучения детей. Качество процесса, с другой стороны, относится к проксимальным взаимодействиям между детьми, взрослыми и окружающей средой, которые, как считается, непосредственно влияют на рост детей. Классные комнаты с высоким качеством процесса предоставляют детям широкие возможности для общения со взрослыми, сверстниками и материалами. Все версии ECERS и других широко используемых показателей качества в классе для детей младшего возраста, Система оценки в классе, предназначена для измерения качества процесса.

Тавтология, связывающая определение качества с инструментами, используемыми для его измерения, создает проблему для области, потому что показатели качества не точно соответствуют ожидаемым результатам для детей младшего возраста. Однако неясно, заключается ли проблема в инструментах или в основной идее, что качество и рост ранних академических и социальных навыков связаны между собой.

Несколько обзоров и документов с изложением позиции подтверждают связь между качеством в классе и ростом академических и социальных навыков; однако результаты являются неоднозначными, и когда результаты являются значительными, ассоциации, как правило, невелики. Например, в исследовании, предназначенном для информирования о контрольных точках рейтинга обнаружили нелинейную связь между общим баллом ECERS-R и когнитивными навыками детей и линейную связь с социальными навыками. С другой стороны, ряд других исследований не обнаружили никаких связей между общим баллом ECERS-R и ранними академическими навыками. Однако, если проблема заключается в инструментах или в основной идее, что качество и рост ранних академических и социальных навыков связаны между собой [1].

Эти смешанные или слабые ассоциации не просто проблема с ECERS-R. В метаанализе взаимосвязи между CLASS и результатами детей было обнаружено несколько небольших ассоциаций с исполнительными функциями и социальными навыками (объединенные коэффициенты корреляции между 0,06 и 0,09), но не было ассоциаций с традиционными ранними академическими навыками, такими как словарный запас, грамотность и математика. Эти смешанные результаты и слабые ассоциации заставили исследователей усомниться в том, являются ли нынешние инструменты для измерения качества неадекватными, имеются ли недостатки в оценках, используемых для оценки результатов детей, или если качество обучения в раннем детстве на самом деле играет ограниченную роль в академическом росте детей.

Некоторые исследователи обращаются к ECERS-3 в надежде на то, что он будет более тесно связан с результатами детей. Действительно, во вступительных материалах к ECERS-3 авторы отмечают, что это новое издание было разработано, чтобы «улучшить прогнозирование результатов у детей при сохранении акцента на важности широкого спектра результатов развития у детей». Настоящее исследование направлено на дальнейшее обсуждение измерения качества и ответ на некоторые насущные вопросы о валидности ECERS-3.

ECERS-R и ECERS-3 имеют много общих черт. Оба инструмента охватывают широкий спектр потребностей развития детей, в том числе когнитивных, социально-эмоциональных, физических, здоровья и безопасности, и они имеют общую стратегию и структуру оценки. Для обоих инструментов обученные наблюдатели, продемонстрировавшие, что они могут надежно использовать инструмент, проводят несколько часов наблюдения в классах для детей младшего возраста. В течение этого времени наблюдатели реагируют на серию индикаторов «да / нет», которые привязаны к определенному месту в 7-балльной позиции. Для каждого элемента наблюдатель применяет правила к шаблону индикаторов «да / нет» для определения оценки, которая помечается как неадекватная (1), минимальная (3), хорошая (5) и отличная (7) [6].

Однако между инструментами есть существенные различия. ECERS-3 уделяет гораздо больше внимания роли учителя в оказании помощи детям в развитии когнитивных и социальных навыков. Индикаторы в верхней части оценочного континуума ориентированы на персонал, обеспечивающий возможности обучения более высокого уровня, которые помогают маленьким детям развивать продвинутые навыки, связанные с математикой и грамотностью, которые не были включены в ECERS-R. Например, для элемента «Блоки ECERS-3» индикатор 20.7.3 требует, чтобы «сотрудники указывали математические понятия, которые демонстрируются таким образом, который интересует детей (например: обсудите отношения «больше» и «меньше») по размеру или форме: «Посмотрите, эти два квадрата образуют прямоугольник, как этот»; Количество блоков; измерение)». Классная комната может получить наивысший балл по элементу блоков ECERS-R без какого-либо взаимодействия с персоналом [2].

ECERS-3 также уделяет меньше внимания материалам. Например, многие элементы в подшкале ECERS-R «Учебная деятельность» (например, мелкая моторика, искусство, блоки) были сосредоточены на том, как организованы материалы, их общее состояние и были ли они доступны детям для использования на протяжении всего наблюдения. ECERS-3 по-прежнему включает показатели, связанные с предоставлением материалов по этим пунктам; однако были добавлены дополнительные индикаторы, которые фокусируются на том, как сотрудники взаимодействуют с детьми, когда они используют материалы, содержащиеся в этом элементе (например, индикатор 17.3.2 «Сотрудники помогают решать проблемы с обменом материалами и обеспечивают надлежащую уборку помещения»).

Полная версия ECERS-R содержала 43 элемента, но многие пользователи оценивали только первые 37 элементов, исключая элементы, которые измеряли качество положений для родителей и персонала. ECERS-3 содержит 35 наименований и исключает родителей и сотрудников. Элементы, которые появляются как в ECERS-R, так и в

ECERS-3, включают в себя: «Практика здоровья», «Пространство для моторики» и «Взаимодействие персонала и ребенка». В ECERS-3 были добавлены новые 7-балльные элементы, такие как индивидуальное преподавание и обучение, понимание письменных номеров и знакомство с печатью. Во введении к ECERS-3 авторы отмечают, что некоторые показатели были пересмотрены, добавлены или перенесены на основе психометрической работы, выполненной их коллегами из Института развития ребенка Фрэнка Портера Грэма, а также Гордон и соавт.

Наконец, как отмечалось во введении к ECERS-3 (Harmsetal., 2015), некоторые определения, правила и процедуры были пересмотрены, например, как наблюдатели определяют, доступны ли материалы и как долго длится наблюдение. Хотя метод объединения ответов индикаторов в баллы по предметам одинаков в двух версиях, авторы теперь рекомендуют, чтобы наблюдатели оценили все индикаторы «да / нет», вместо того, чтобы просто набирать баллы, необходимые для получения баллов по предметам. Кроме того, ECERS-3 предназначен для классных комнат, где большинство детей от 3 до 5 лет (а не от 2,5 до 5 лет). Последнее существенное изменение в процедурах оценки заключается в том, что пункты собеседования с персоналом были исключены. Вместо этого оценщики теперь полагаются исключительно на наблюдение.

Хотя для многих областей структура результатов указывает на небольшую или отсутствие связей между ECERS-3 (или CLASS) и ростом детей, ассоциации с исполнительной функцией довольно последовательны. Как и в академических областях, ассоциации с исполнительной функцией невелики и, вероятно, подвержены ошибкам измерения. Последовательность в структуре ассоциаций, однако, подразумевает, что они заслуживают дополнительного обсуждения.

Как отмечалось выше, широкий характер ECERS-3 и CLASS может сделать их плохо подходящими для прогнозирования выигрышей в узко определенных областях математики и грамотности. Исполнительная функция, с другой стороны, представляет собой широкий набор навыков, необходимых для успеха школы, что может объяснить, почему она более тесно связана с глобальным качеством обучения в классе. Исполнительная функция важна, потому что дети с более сильной исполнительной функцией демонстрируют большие результаты в тестах по раннему развитию математики, языка и грамотности в раннем детстве, чем сверстники с более слабой исполнительной функцией [7]. Аналогично, дети с сильной исполнительной функцией лучше подготовлены к развитию передовых социальных навыков, поскольку они могут регулировать поведение, обеспечивающее успешное взаимодействие с другими людьми. Эти данные свидетельствуют о том, что многочисленные аспекты качества обучения в раннем детстве, измеряемые ECERS-3 и CLASS, способствуют развитию этого важного набора навыков.

Литература:

1. Веракса, Н. Е., Веракса А. Н. Оценка качества дошкольного образования: зарубежный опыт // Современное дошкольное образование. Теория и практика. — 2011. — № 3
2. Шиян, О. А. Диагностика развития ребенка: проблемы инструмента измерения. Из опыта дошкольных образовательных учреждений штата Арканзас (США) // Современное дошкольное образование. Теория и практика. — 2008. — № 4.
3. Юдина, Е. Г., Рубцов В. В. Современные проблемы дошкольного образования // Психологическая наука и образование. — 2010. — № 3. — с. 5–19
4. Harms, T., Clifford R. M., Cryer D. Early Childhood Environment Rating Scale (ECERS-R) Revised Edition, 2005
5. Pramling Samuelsson I., Sheridan S. Williams P. Five preschool curricula — Comparative perspective. // International Journal of Early Childhood, 2006, Vol.38
6. Sylva, K., Siraj-Blatchford E., Taggart B. EcersE: The Four Curricular Subscales Extension to the Early Childhood Environment Rating Scale (Ecers), Fourth Edition with Planning Notes Spiral-bound — November 14, 2010.
7. Whitehurst, G. J., Lonigan C. J. Child Development and Emergent Literacy// Child Development, June 1998, Volume 69, Number 3, 848–872.

К вопросу о влиянии неблагополучной семьи на воспитание ребенка

Монахова Кристина Валерьевна, студент
Московский педагогический государственный университет

В статье автор рассматривает вопросы влияния неблагополучной семьи на воспитание ребёнка.

Ключевые слова: семья, неблагополучная семья, дети из неблагополучной семьи.

Важность семьи как института воспитания обусловлена тем, что ребёнок в течение большей части своей жизни находится в ней, и семья оказывает огромное воздействие на личность. В ней закладываются основы личности ребёнка. Семья может выступать в качестве как положительного, так и отрицательного фактора воспитания. И вместе с тем никакой другой социальный институт не может потенциально нанести столько вреда в воспитании детей, сколько может сделать семья.

Семейное неблагополучие является следствием педагогической неграмотности родителей, нарушения взаимоотношений между родителями и детьми, ошибок воспитания. Неблагополучные отношения в семье отразятся на будущей жизни детей. Мы не можем дать точное определение идеальной модели семьи, но у всех есть понимание к чему нужно стремиться в семейных отношениях. Это поддержка здорового образа жизни внутри семьи, нравственное восприятие ценностей, материально благополучие и т. д. Семья обеспечивает свои членам физическую, социальную и экономическую безопасность.

По данным Т. Л. Крюковой и ее коллег, факторами устойчивости семьи к стрессу являются: общность задач по воспитанию детей, наличие работы, удовлетворенность членами семьи своей деятельностью, совместные интересы и дела, разделение одинаковых ценностей, любовь и верность друг другу, ответственность за семью, социальная гармония. Кроме того, важную роль играет налаженное общение внутри семьи и с окружающими,

социальная поддержка, опора на себя и родственников. Если у семьи нет достаточных ресурсов, то оказавшись в трудной жизненной ситуации, она подвергается риску перейти в категорию неблагополучных семей.

Неблагополучная семья рассматривается как семья, в которой нарушена структура, обесцениваются или игнорируются основные семейные функции, имеются явные или скрытые дефекты воспитания, в результате чего появляются «трудные дети» [1]

К неблагополучным семьям исследователи относят: конфликтные, кризисные, педагогически слабые, проблемные, дезорганизованные, невротические, функционально несостоятельные, асоциальные.

Считается, что основными признакам семейного неблагополучия являются: пьянство родителей, конфликтные отношения между ними, бедность в семье, развод родителей, педагогические ошибки родителей, жестокое обращение родителей с детьми, устройство на квартире притонов, пребывание родителей в местах лишения свободы и др.

В современном понимании неблагополучная семья представляет собой семью, в которой нарушены какие-либо отношения между членами семьи, кто-то страдает алкоголизмом или наркоманией, также среди признаков неблагополучия — низкий материальный достаток, неполнота семьи. Среди причин, по которым семьи становятся неблагополучными можно отметить финансовые трудности, развод или смерть одного из родителей, пагубные пристрастия.

О. В. Филатова отмечает, что существует большое количество разновидностей неблагополучных семей. Исследователь предлагает следующее типовое распределение:

- алкогольная или наркотическая зависимость одного или нескольких членов семьи;
- асоциально-аморальное поведение родителей;
- насилие и жестокое обращение с детьми;
- семейные конфликты и т. п. [4].

Такие неблагополучные семьи оказывают негативное влияние на детей, они не могут в полной мере справляться со своими основными функциями, включая воспитание и образование детей.

В. М. Целуйко неблагополучные семьи классифицирует на две большие группы:

1. Семьи с явной (открытой) формой неблагополучия, к таким относятся асоциальные, конфликтные, аморально-криминальные, проблемные семьи, а также неполные семьи, которые не обладают полным воспитательным потенциалом из-за отсутствия родительских ресурсов.

2. Семьи со скрытой формой неблагополучия (внутренне неблагополучные) — это семьи, которые внешне уважаемы, другими словами, их образ жизни и взаимоотношения членов между собой со стороны обществу не вызывают беспокойства и нареканий. Однако за внешним благополучием ценностные установки и поведение родителей подобных семей резко расходятся с общечеловеческими моральными требованиями, что, безусловно, сказывается на воспитании детей, их нравственном облике [5].

Обобщение исследований И. В. Макаренковой и др. позволило нам выделить три группы, к которым можно отнести все категории неблагополучных семей с точки зрения таких системообразующих критериев, как степень проявления социального неблагополучия и характер десоциализирующего влияния, оказываемого семьями на детей:

1. Превентивные семьи. Такие семьи находятся на начальном этапе развития неблагополучия (конфликтные семьи, педагогически несостоятельные др.), проблемы могут проявляться, но незначительно, в таких семьях чаще всего у родителей низкий уровень педагогической культуры, но нет прямого десоциализирующего влияния на детей.

2. Асоциальные семьи, в которых социальные и другие противоречия обостряют взаимоотношения членов семьи друг с другом и окружением. Деструктивное или агрессивное поведение членов данных семей ведет к кризисам, непрерывным конфликтам, циклами потерь и отчуждений. Такие аморально-асоциальные семьи отличаются десоциализирующим влиянием, жизнью по принципу «цель оправдывает средства», откровенными стяжательскими ориентациями, в них отсутствуют ограничения и моральные нормы.

3. К этой группе относятся безработные, социально дезадаптивные люди, семьи алкоголиков, наркоманов,

криминогенные. В данных семьях практически полностью люди потеряли всякую женскую перспективу по отношению к судьбе своих детей, а также к собственной судьбе. [3].

Отрицательно сказывается семейное неблагополучие на личностном и психическом развитии детей. Из-за нарушений отношений в семье и отклонений от воспитания у ребенка возникают задержки в психическом развитии и, как результат, неправильно формируется личность, характер, возникают различные проявления отклоняющегося поведения. У детей из семей с факторами неблагополучия формируется искаженное представление о нормальных семейных отношениях, нормой становятся конфликты и скандалы.

Главными проблемами детей из неблагополучных семей являются антигуманное обращение в семье, ухудшение физического и психического здоровья, трудности в процессе социализации и самооценке.

Можно сказать, что одним из главных факторов разрушения семьи, является пьянство одного или обоих родителей. Данный фактор оказывает неблагоприятное явление в момент воспитания, а также в момент зачатия плода. Психологические особенности детей, у которых в семье присутствует пьянство, выглядят так: ребёнок скрывает информацию о родителях, так как знает, что люди осуждают такое поведение и винят таких родителей, что они не справляются со своими обязанностями.

В результате изучения литературы по данному вопросу, можно сделать вывод о том, что в современном понимании неблагополучная семья представляет собой семью, в которой нарушены какие-либо отношения между членами семьи, кто-то страдает алкоголизмом или наркоманией, также среди признаков неблагополучия — низкий материальный достаток, неполнота семьи.

Неблагополучная семья оказывает влияние на процесс развития и воспитания детей, особенно детей дошкольного возраста. Как правило, в неблагополучных семьях родители пренебрегают своими родительскими обязанностями, не выполняют элементарные требования по уходу и воспитанию детей. В критических ситуациях дети испытывают на себе физическое воздействие. Как следствие, дети из неблагополучных семей растут с психологическими и психическими проблемами, у них нарушена социализация, они не проживают полноценное детство.

В заключение можно сказать, что все вышеописанное является актуальной проблемой современного общества. Повседневно растет количество детей из неблагополучных семей, и семья как институт находится в кризисном состоянии и утрачивает свои истинные функции и значение в жизни индивида. Жесткое обращение с детьми, насилие в семье, детская и подростковая преступность, — все эти факторы указывают на проблему семейного неблагополучия и ее актуальность для современного общества. Важно своевременно выявлять неблагополучные семьи и оказывать содействие как детям, так и их родителям.

Литература:

1. Дворникова, Е. В., Кумелина М. Н. Социальная работа с детьми из неблагополучных семей проблемы, основные направления и перспективы // Социальная работа в XXI веке: проблемы и перспективы. — Ярославль, 2017. — с. 13–17.
2. Зверева, О. Л., Ганичева А. Н. Семейная педагогика и домашнее воспитание детей раннего и дошкольного возраста: Учебник для академического бакалавриата / — 2-е изд., доп. и перераб. — Электрон. дан. — Москва: Издательство Юрайт, 2018
3. Макаренкова, И. В. Социальная дезадаптация детей и подростков (психолого-педагогические основы коррекционно-профилактической работы). — М.: АРГУС, 2004. — 267 с.
4. Филатова, О. В. Типология неблагополучных семей в современном обществе // Вестник ТОГИРРО. — 2013. — № 2 (26). — с. 92–93
5. Целуйко, В. М., Мисько А. В. Психология неблагополучной семьи: книга для педагогов и родителей. — М.: ВЛАДОС-ПРЕСС, 2006. — 271 с.

Дистанционное обучение: готово ли оказалось к нему дополнительное образование? Плюсы и минусы

Плоц Ольга Александровна, методист

МБУ дополнительного образования «Центр творческого развития» г. о. Соль-Илецк (Оренбургская обл.)

В настоящее время Интернет прочно вошел в нашу жизнь. Современное образование немислимо без него. Педагоги и обучающиеся используют Интернет не только для общения в социальных сетях, но и для поиска необходимой информации при подготовке к занятиям, для создания и продвижения различных проектов, для дистанционного обучения.

Актуальность дистанционного обучения в настоящее время сложно переоценить. Это образование 21 века. Но до недавних пор все информационные и образовательные сайты говорили, как правило, о его преимуществах.

Ситуация, произошедшая в мире и стране в связи с пандемией коронавируса, разделила жизнь общества на «до» и «после». Существенные перемены произошли во всех отраслях жизни, в том числе и в образовании. Реализация образования в период эпидемии стала настоящим испытанием как для педагогов, так и для детей и родителей. В условиях самоизоляции вынужденной заменой очного обучения стало дистанционное. Основное внимание сфокусировано на переходе школьного образования в онлайн-формат. Между тем, довольно остро стоит вопрос о том, как организовано дополнительное образование в условиях пандемии.

Стоит отметить, что обучение — это процесс двусторонний и предполагает тесное взаимодействия обучающегося с педагогом. Дистанционное обучение подразумевает процесс образования с применением информационно-телекоммуникационных технологий посредством опосредованного (на расстоянии) или не полностью опосредованного взаимодействия педагога и обучающегося [3, с. 30]. Второе определение противоречит основному условию

обучения — тесное взаимодействие. Нет сомнения, что дистанционное обучение детей является эффективным, если оно идет в совокупности с очным, дополнением к нему. Но как обстоят дела при полном отсутствии последнего?

Дистанционное обучение до пандемии

Практика реализации программ дополнительного образования в дистанционном формате существовала и до мировой эпидемии. По мнению специалистов, имела незначительный масштаб применения и краткосрочный характер реализации. Отмечается их методическая и технологическая проработка по сравнению с «экстренными» вариантами, созданными в кратчайшие сроки. Внезапный уход на карантин не застал врасплох учреждения, имевшие опыт работы в данном направлении, ставший необходимым и востребованным для широкой аудитории. Отмечается нетипичность таких программ и курсов, их уникальность.

По результатам исследования

По данным опроса, проведенного Центром общего и дополнительного образования имени А. А. Пинского Института образования НИУ ВШЭ 66,7 % руководителей учреждений дополнительного образования не имели опыт реализации в образовательных учреждениях программ дополнительного образования в дистанционном формате до наступления карантина. 72 % педагогов не имели опыта работы в онлайн-формате. Поэтому оперативно выстроить систему обучения на дистанте оказалось непросто. По данным опроса, 53 % опрошенных руководителей отметили, что им потребовалось несколько дней для перевода учреждения на удаленный режим об-

учения, 33 % — неделя, остальным — 2–3 недели и более. А уровень и качество нового формата обучения зависели от многих факторов. Если в крупных городах организовать дистанционное обучение фактически было нетрудно, то в некоторых «глубинках» страны сделать это оказалось невозможно.

Трудности образовательного процесса на расстоянии почувствовали все его участники, включая родителей. 39 % родителей, принявших участие в опросе, отмечают, что в период карантина появились сложности в сочетании дополнительных занятий и обучения по школьной программе. Приоритет, конечно, отдавался ему [5].

Плюсы и минусы обучения на дистанте

Результаты проведенного исследования Центром общего и дополнительного образования имени А. А. Пинского, анализ научных статей и практика нескольких месяцев обучения в режиме «онлайн» говорят о ряде выявленных проблем в дополнительном образовании на дистанте:

1) Первое, с чем столкнулись педагоги, — это технические проблемы: отсутствие компьютеров и ноутбуков, выхода в Интернет, неудовлетворительная работа онлайн-платформ в связи с колоссальной перегрузкой. После объявления режима самоизоляции и прекращения очных занятий перед педагогами встала задача — организовать и наладить дистанционное обучение в короткие сроки, используя средства удаленной цифровой связи. В связи с форс-мажорной ситуацией для этого не было создано точных инструкций и единого инструментария, поэтому изначально задача казалась достаточно сложной. Каждый педагог решал для себя сам, какие платформы и методы он будет использовать.

2) Обратная связь. Не маловажной стала проблема взаимодействия с родителями и обучающимися по вопросам обучения — часть родителей перестала выходить на связь, объясняя это чрезмерной нагрузкой по школьной программе и нехваткой времени на дополнительное образование. 92 % родителей однозначно считают, что после окончания пандемии, целесообразно возвращение к традиционному формату занятий.

3) Мотивация обучающихся. Не каждому педагогу под силу организовать занятие так, чтобы ребенок не отвлекался на посторонние сайты в Интернете. Да и потом, продолжительное время удерживать интерес к занятиям на дистанте тоже вряд ли получится. Более 30 % опрошенных родителей говорят о том, что заинтересованность их детей к занятиям дополнительным образованием значительно снизилась.

4) Социализация детей, которая столь важна для полноценного развития личности человека. Скорее всего, не один родитель не приветствует то, что его ребенок целый день проводит у компьютера без живого общения со сверстниками, отсутствие которого может повлечь за собой нарушения в психическом развитии.

5) Образовательный материал, созданный в условиях пандемии, отличается однотипностью и ограниченным

доступом. Его главная цель удержать ту часть аудитории, которая существовала при очном обучении.

6) Занятия не по всем направлениям легко организовать в режиме «онлайн». Основная часть дополнительных общеобразовательных программ ориентирована на практическую часть. Теоретический материал можно найти в сети в виде мастер-классов и видеоуроков. Но здесь сложностью является наличие авторских программ и отсутствие данного материала в Интернете. Необходимо отметить, что количество онлайн-ресурсов для творческих занятий значительно уступает занятиям, направленным на приобретение предметных знаний.

Практическое занятие провести ещё гораздо сложнее. Невозможно детально проследить процесс создания поделки и наглядно вносить индивидуальные коррективы на занятиях по декоративно-прикладному творчеству или работать над постановкой массового танца по хореографии.

7) Возрастной фактор педагогических кадров. В силу предпенсионного или пенсионного возраста педагогам сложно самостоятельно освоить технические средства и организовать обучение на дистанте.

8) Дистанционное обучение привело к необходимости широкого предложения сервисов повышения квалификации и сопровождения, методической поддержки, которые у большинства педагогов отсутствуют [2, с. 26].

Тем не менее, следует отметить, что спрос на дополнительное образование в данных условиях непременно имеется. В условиях самоизоляции в связи с психологическим комфортом и сменой видов деятельности для многих детей оказалось важным не прерывать занятия в творческих объединениях и секциях. Часть обучающихся это делает для подготовки к конкурсам и соревнованиям, другие для саморазвития, родители третьих всерьёз озабочены пагубным влиянием бесцельного использования телефонов и всевозможных гаджетов. Поэтому данный запрос является ценным и способствует мобилизации возможностей в области дополнительного дистанционного обучения.

Несмотря на большое количество минусов, онлайн-обучение имеет, несомненно, и свои преимущества:

1) Главным из них является то, что новый формат способствовал освоению педагогами инновационных форм работы и приобретение нового опыта.

2) Большая доступность образования для различных социальных категорий обучающихся (дети-инвалиды, ОВЗ)

3) Немаловажным является гибкость работы по времени, для детей — возможность обучаться в любое время при условии самостоятельных заданий, видеолекций и уроков, развитие навыков тайм-менеджмента.

4) Дистанционное обучение строится в соответствии с индивидуальным темпом, личностными особенностями и образовательными потребностями.

5) Расширение детского кругозора посредством использования в обучении сети Интернет, а также развитие

самостоятельности и ответственности за процесс обучения.

б) Новый формат позволяет задействовать в образовательном процессе гораздо большее число детей.

Всё это делает процесс обучения индивидуальным и более гибким.

Из опыта работы Центра творческого развития Соль-Илецкого городского округа

Для каждого образовательного учреждения начало периода самоизоляции было непростым. Несмотря на сложившуюся ситуацию, образовательный процесс необходимо было продолжать. Стоит отметить, что опыт внедрения дистанционного обучения у каждого образовательного учреждения свой. В Центре творческого развития в период карантина было организовано дистанционное обучение в таких творческих объединениях, как:

- танцевальный коллектив «Искринки»;
- студия творчества «Мир красоты» (образовательные модули «Воспитание модой» и «Стильные штучки»);
- творческие объединения «Английский язык» и «Говорим по-английски»;
- театр игры «Весёлая компания»;
- объединения по декоративно-прикладному творчеству «Рукодельница» и «Страна мастеров»;

— объединение по тестопластике «Мукомолька».

Методистом Центра творческого развития был проведен социологический опрос «Дополнительное образование детей в условиях пандемии» среди педагогов и родителей обучающихся данного учреждения. Целью опроса педагогов стало выявление *основных трудностей, с которыми они столкнулись при переходе на дистанционный формат обучения*, и определение путей их решения.

Организовывая домашнее обучение, каждому педагогу очень важно наладить взаимодействие с обучающимся и его родителями. Необходимо внимательно подходить к выбору платформы или другого электронного ресурса для обучения, учитывая многие нюансы. Так как времени на освоение непробированных в своей практике электронных платформ не было и перейти на новый формат обучения необходимо было в короткие сроки, то выбор педагогов в основном остановился на мессенджерах WhatsApp и Viber (90,9 % опрошенных).

На вопрос: «Тяжело ли вам было перейти с традиционной формы работы на дистанционный формат?» ответы распределились следующим образом:

- да, тяжело — 18,2 %
- сначала тяжело, но потом стало легче — 63,6 %
- нет, трудностей не возникло — 18,2 %.

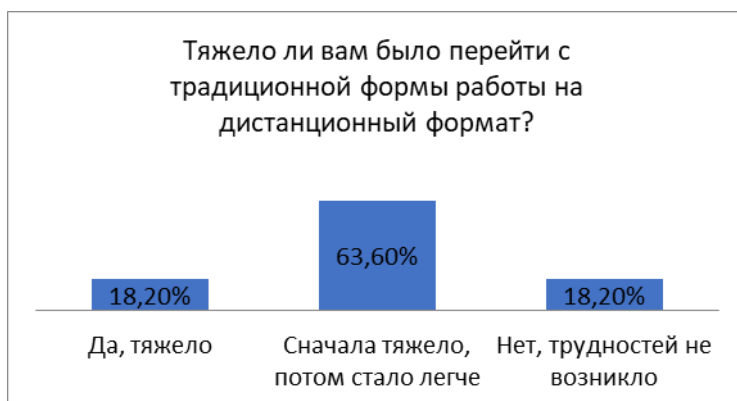

По мнению педагогов, снизилась степень мотивации детей к обучению при переходе на дистанционную форму работы (так считают 63,6 % опрошенных).



К основным трудностям, с которыми столкнулись педагоги в процессе нового формата работы, относятся следующие: коммуникативные (затруднительна связь с обучающимися, несвоевременное выполнение заданий) — 63,6 %;

материально-технические (отсутствие компьютера, Интернета и др.) — 18,2 %; организационно-технические (недостаточное владение компьютерными технологиями, подготовка и проверка большого объема знаний) — 18,2 %.



При оценке степени эффективности дистанционного обучения 81,8 % педагогов отметили данную форму обучения малоэффективной — ребенок получает фрагментарные знания. 18,2 % опрошенных считают её вовсе не эффективной [4].

Своим мнением об организации дистанционного обучения и его эффективности делятся педагогические работники МБУДО «Центр творческого развития» Соль-Илецкого городского округа.

Педагог дополнительного образования Е. О. Корепанова, направление деятельности: театральное и хореографическое искусство. При переходе на дистанционный формат обучения у нас возникло ряд трудностей. И самая первая — это технические проблемы. У многих детей не было выхода в Интернет. При проведении занятий по театральному искусству и хореографии главным является живое общение и живой контакт с каждым ребенком. Только так можно корректировать и координировать процесс приобретения навыков по актерскому мастерству, сценической речи и ритмопластике. При онлайн-обучении тяжело развивать данные направления, а о постановке массового танца или спектакля нечего и говорить. Поэтому сложно рассуждать об эффективности дистанционного обучения. К переходу на него мы, конечно, были не готовы.

Педагог дополнительного образования М. В. Сахацкая, направление деятельности: декоративно-прикладное творчество. Организовать дистанционное обучение было несложно. Больше беспокоила техническое обеспечение: трудности возникли при видеосъемке занятий и их передачи обучающимся. Самый большой минус в том, что невозможно пошагово отслеживать и корректировать деятельность ребенка в процессе создания изделия. А это очень важно. Я считаю, традиционное обучение даёт лучший результат, оно намного эффективнее.

Педагог дополнительного образования А. В. Ханжина, направление деятельности: английский язык. По-моему мнению, дистанционное обучение включает в себя больше

отрицательных моментов, чем положительных. При изучении иностранного языка, особенно в начальный период, важной составляющей является фонетика. В заочной форме невозможно проследить насколько верно обучающиеся произносят тот или иной звук. Кроме этого, система дополнительного образования предусматривает такие формы подачи материала по изучению английского языка, как: инсценировка, разучивание стихотворений, песен и т. д. Данная деятельность подразумевает очную работу.

Огромной сложностью в преподавании стало донесение информации до обучающихся и получение от них результатов. Это связано с рядом причин: нехватка технического оборудования в семьях, отсутствие Интернета, загруженность детей при освоении общеобразовательных предметов.

Методист МБУДО «ЦТР» Ю. И. Андрущенко. Говоря об эффективности дистанционного обучения, можно сделать следующий вывод: да, его можно считать достаточно эффективным, если у обучающегося имеются достаточно сильные мотивации для самостоятельного изучения материала и необходимая база знаний. Полученные знания порционные, не подкреплены практикой. Нет живого общения, которое так необходимо. Педагоги не готовы были к переходу на дистанционное обучение по ряду причин: техническая сторона, перебои с Интернетом, выбор платформ, большая нагрузка, длительная подготовка к занятиям и многое другое. Онлайн-обучение, непременно, имеет место быть, но его применение целесообразно в определенных случаях: для восполнения знаний при отсутствии ребёнка на очных занятиях, в качестве дополнительной нагрузки на обучающегося, для реализации часов «пропавших» занятий в случае оказания платных образовательных услуг.

Целью проведённого опроса среди родителей (законных представителей) обучающихся учреждения стало выявление их мнения о качестве организованного дистанционного обучения.

Для 23 % обучающихся адаптация к дистанционному обучению прошла «на отлично», 53,1 % хорошо перенесли переход на новый формат, 17,7 % — удовлетворительно, 6,2 % — плохо.

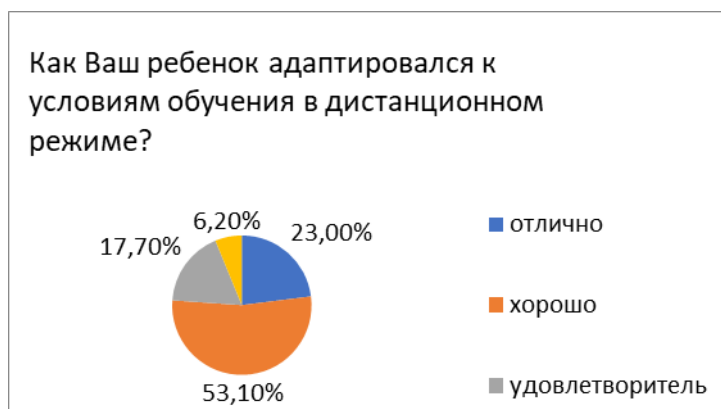

50,4 % опрошенных считают, что мотивация обучающихся при переходе на онлайн-режим не изменилась; 7,1 % — возросла; 30,1 % — снизилась.

При ответе на вопрос: «В чем, по Вашему мнению, достоинства дистанционного обучения?» варианты ответов были разноплановыми и распределились следующим образом:

— дополнительный объем материала по предмету — 11,5 %

- индивидуальный темп обучения — 22,1 %
- удовольствие от работы за компьютером — 5,3 %
- использование современных технологий — 18,6 %
- комфортный режим дня — 25,7 %
- возможность получать объективные оценки на основе тестирования — 5,3 %
- в дистанционном обучении нет никаких преимуществ — 48,7 %.



81,4 % родителей при выборе формы обучения однозначно остановились бы на традиционной; 14,2 % предпочли бы традиционную с элементами дистанционного обучения.

55,8 % опрошенных родителей считают новую форму обучения малоэффективной, 33,6 % — неэффективной, 10,6 % — равноценной очному [4].

Выводы

Таким образом, приходим к выводу, что система дополнительного образования оказалась не готова к такому резкому и полному переходу в онлайн-формат. Для этого необходима определенная подготовка: техническая, ресурсно-методическая и психологическая. Дистанционное обучение априори не формирует и половину тех знаний, умений и навыков, которые приобретаются в процессе традиционного обучения, ребенок получает фрагментарные знания. Это непременно сказывается на качестве

образования обучающихся в целом. Переход на дистанционное обучение — это временная вынужденная мера, способная поддерживать детский интерес к тому или иному творческому занятию в течение какого-то времени. Но не более того. Об этом говорят результаты социологического опроса, проведенного Центром творческого развития Соль-Илецкого городского округа, и отзывы всех сторонников такого образовательного процесса: и обучающихся, и родителей, и педагогов. Поэтому говорить об эффективности образования на «удалёнке» не приходится.

Но стоит отметить, что внезапный переход на онлайн-обучение послужил «толчком» к поиску новых форм обучения, освоения многих сервисов и использование ИКТ-технологий, внедрения инновационных подходов на занятиях по разным направленностям. И для многих педагогов это совершенно новый формат работы. Поэтому,

без сомнения, он может использоваться в качестве дополнительного образовательного ресурса, как за рамками непосредственного образовательного процесса освоения программы, так и для разнообразия форм самой образовательной деятельности. В этом случае результативность обучения однозначно возрастет.

Литература:

1. Пидкасистый, П. И. Тыщенко О. Б. Компьютерные технологии в системе дистанционного обучения // Педагогика. — 2000. — № 5. — с. 7–12
2. Пискунова, И. В. Сошникова О. А. Черепова К. Г. Реализация дистанционного обучения в период мировой пандемии на платформе idroo.com // Молодой учёный. — 2020. — № 4. — с. 26–27
3. Полат, Е. С. Петров А. Е. Дистанционное обучение: каким ему быть? // Педагогика. — 2020. — № 7. — с. 29–34.
4. Социологический опрос «Дополнительное образование детей в условиях пандемии» среди педагогов дополнительного образования и родителей обучающихся МБУДО «Центр творческого развития» Соль-Илецкого городского округа (май, 2020 г.)
5. Образовательный сайт Центра общего и дополнительного образования имени А. А. Пинского [Электронный ресурс] URL.: <https://ioe.hse.ru/ds/> (16 июня 2020 г.)

ФИЛОЛОГИЯ, ЛИНГВИСТИКА

Использование эвфемизмов в современных СМИ

Буганова Савда Данияловна, студент

Научный руководитель: Закиева Тахмина Маиловна, преподаватель
Дагестанский государственный университет (г. Махачкала)

В статье рассмотрен манипулятивный потенциал эвфемизмов в английском языке, факторы, определяющие условия употребления эвфемизмов.

Общеизвестно, что искусство искажения информации, путем подмены аргументов, сокрытия неприятных фактов, активно используются, как различными политическими организациями, так и более глобальными структурами, такими как СМИ. Тактика искажения информации в целом, является важнейшим прагматическим подходом, направленным на манипулирование общественным сознанием и формирование своеобразного идеологического представления картины мира у массового адресата.

Ключевые слова: эвфемизмы, употребление эвфемизмов, англоязычные газеты, зарубежные лингвисты, дисфемизмы.

The article discusses the manipulative potential of euphemisms in the English language, the factors that determine the conditions for the use of euphemisms.

It is well known that the art of distorting information, by substituting arguments, hiding unpleasant facts, is actively used by both various political organizations and more global structures such as the media. The tactics of distorting information as a whole is the most important pragmatic approach aimed at manipulating public consciousness and forming a kind of ideological representation of the picture of the world at the mass addressee.

Key words: euphemisms, the use of euphemisms, English-language newspapers, foreign linguists, dysphemisms.

Средства массовой информации, ориентированные на широкую аудиторию, в какой-то степени формируют отношение общества к фактам окружающей действительности, поэтому журналисты, политики, экономисты, общественные деятели, публикуя свои материалы используют эвфемизмы, чтобы избежать слов, являющихся прямыми обозначениями явлений, вызывающих негативные эмоции человека.

Сначала дадим определение эвфемизмов. Эвфемизмы — это слова, словосочетания, иногда целое предложение которыми заменяют другие слова и обороты — неудобные, грубые или непристойные. В переводе с греческого слово эвфемизмы образовано от двух корней слов *eo* — «красиво» и *pheto* — «говорю». Исходя из этой этимологии можно сделать вывод для чего необходимы эвфемизмы. Эвфемизмы необходимы для того, чтобы скрашивать, завуалировать необходимые по мнению говорящего грубые слова, которые могут вызвать дискомфорт в общении. Как возникает такая лексика, такие слова и выражения, т. е. почему люди не хотят называть те или иные выражения своими именами. Эвфемизмы существовали столько же, сколько существует

жизнь и продолжают существовать и в нашей жизни по сей день.

В современном английском языке можно выделить две сферы, где эвфемизмы встречаются наиболее часто. В основном эвфемизации подвергаются личная жизнь и социальная жизнь, здесь можно подчеркнуть, что социальная сфера включает и дипломатию, т. е. политическую сферу [Мороховский 1991: 170].

Итак, если раньше табуированию подвергались реалии, а не слова, их обозначающие, то в наше время социально-политические или журналистские эвфемизмы связаны как раз с тем, что у нас нет табу на реалии или на темы определенные, есть табу на конкретные слова, которые используются при освещении той или иной темы.

В политической жизни важную роль играют СМИ. Без них практически немыслима деятельность институтов власти, поскольку их распространенность стала всеобъемлющей и они превратились в основной источник информации. С помощью массовой информации насаждаются в сознание людей определенные нормы и ценности общества выгодных правящей элите. В этих целях чаще всего используются методы психологического воздей-

ствия на массовое сознание, внушение, эмоциональное воздействие, эксплуатация социальных иллюзий.

Война и политика оказывают огромное влияние на весь мир, и именно эти две сферы в первую очередь нуждаются в эвфемизмах. Использование военно-политических эвфемизмов печатными изданиями характерно для описаний военной агрессии, в различных странах, в которых происходят военно-политические конфликты.

Для данной тематики характерно использование синонимичных военно-политических эвфемизмов. В проанализированных нами материалах газет британских СМИ чаще встречались такие слова как: *pre-emptive* (приоритетный) вместо *aggressive* (агрессивный); *involvement* (вовлечение) вместо *invasion* (вторжение); *involvement, conflict* (участие, конфликт) вместо *war* (война); *pacification* (подавление, усмирение) вместо *annihilation of military resistance* (уничтожение военного сопротивления); *device* вместо *bomb* (бомба); *airsupport* (поддержка в воздухе) вместо *bombing, bombardment* (бомбежка).

Коммуникативные задачи, связанные с деятельностью дипломатии и политики, не может быть решена только с помощью прямых номинаций, обходясь без намеков, манипуляций, вуалирования грубых слов, то есть без всего того, для выражения чего и предназначены эвфемизмы.

Эта группа лексики имплицитно, как манипулирование общественным мнением, подмена понятий, сокрытие нелицеприятных фактов и искажение информации.

Рассмотрим употребление эвфемизмов на материале англоязычных газет, где их основная часть отражает напряжённую обстановку на Востоке.

Слово *bombing*, которое несет негативную коннотацию, заменяют лексическими единицами: *airstrike, air raids, attack*:

There was an impression, that Washington and Tehran have slowed down, after Iran attacked two Iraq's military bases, where American's military were. During air raids ten people was killed. According to the commander of the military space search corps «Guardians of the Islamic revolution», the purpose of Iran's air raids was not to destroy American military, but strike on an enemy war machine (The New York Times, 12.03.2020).

Со временем некоторые эвфемизмы меняются, т. е. подвергаются двойной эвфемизации. Это связано с тем, что при использовании конкретного эвфемизма постоянно стирается его значение и он воспринимается носителями языка, как прямая номинация и впоследствии этого возникают вторичные эвфемизмы. Тоже самое можно сказать и о *airstrike, air raids, attack* в значении *bombing*. Эти понятия уже воспринимаются многими как равнозначные, следовательно, через небольшой промежуток времени они вовсе перестанут быть эвфемизмами.

Sabra, chief negotiator for the High Negotiations Committee (HNC), told the BBC World Service that the loss of Aleppo would «not be the end of the revolution». «Aleppo is an important place for the revolution but it's not the last place», he said. «Right now, we have so many places under the power of (the) Free Syrian

Army». He warned that the military campaign being waged by the Syrian government and its allies was «killing a part of the political process». «Nobody can think about peaceful solutions in these circumstances», he added. Rebels killed were from Jaish al-Fatah, an Islamist group not officially part of the Western-backed alliance but one that works alongside the Free Syrian Army, the James Longman in Beirut journalis (The New York Times, 25.05.2018).

Как мы видим, во многих статьях фигурирует название *(the) Free Syrian Army*. Данное выражение является политкорректным наименованием всех сирийских повстанцев, не подчиняющихся ИГИЛ и не входящих в Отряды народной самообороны. Используя данное наименование, СМИ скрывают действия конкретной группы.

However, several rebel groups said on Tuesday that they were halting preparations for the talks, complaining of major breaches of the truce by the government. Advances by pro-government forces followed two weeks of relentless aerial bombardment and captured all northern districts held by the rebels in eastern Aleppo. Fighting between the military and rebels has continued near Damascus. Activists meanwhile said that heavy fighting continued in east Damascus throughout Monday with opposition-held parts of Jobar being targeted repeatedly by aircraft and artillery as fierce clashes raged along the frontlines (The Independent, 21.05.2018).

В таких случаях читателя можно легко ввести в заблуждение, так как *rebel groups, the military* могут быть как оппозиционные, так и террористические. Таким образом, СМИ намеренно создают хаос в сознании людей. *Pro-government forces* используется в данном примере для обозначения войск, подчиненных действующему правительству.

US intelligence officials believe there were communications between the group and al-Qaeda — most likely, its franchise in north Africa — on the day of the incident (The Telegraph, 14.08.2017).

В данном случае понятие *communications* служит для замены слова *collusion*, чтобы не показывать всей неприглядной картины действительности.

The Pakistani government has distanced itself from an offer by one of its Cabinet ministers to pay \$ 100,000 (£ 61,000) for anyone who kills the maker of an anti-Islam film (The Telegraph, 14.07.2017).

Словосочетание *to distance itself* используется как эвфемизм для глаголов *to cancel, to reject, to decline*. Это особенно заметно при противопоставлении с оборотом *who kills them aker of an anti-Islam film*, который выражает прямое обозначение действительности.

The new briefings admit they were involved in CIA or other intelligence operations targeting Islamist activity in the east of the country, as well as securing some of the more dangerous weapons with which the country is infested (The Independent, 20.04.2020).

Данный пример служит ярким примером вуалирования в политике, поскольку такие выражения, как *to be involved, intelligence operations* и *to secure* попросту обозначают *an deployment of hostilities*.

The Taliban remains a force to be reckoned with, determined to reestablish its power base in Afghanistan (The Telegraph, 25.09.2017).

Мы видим, что словосочетание *to reestablish its power base* попросту означает *to invade*. Использование данного эвфемизма направлено на сокрытие агрессивных намерений противника, а также смягчение реальной действительности.

We view the incident as problematic», a senior official said, «but we're wary of the possibility of unintended escalation (The New York Times, 17.11.2017).

В данном примере эвфемизм выступает, как целое предложение. Существительное *the incident* иными словами обозначает *a precursor to a broader military confrontation with Iran*.

Таким образом, эвфемизация способствует выработке выгодного общественного мнения при освещении военных действий. Помимо этого, военно-политические эвфемизмы являются неотъемлемой частью языка и играют далеко не последнюю роль в процессе информационного воздействия на сознание человека [Шилер 1980: 98].

Грамотное использование эвфемизмов в журналистских текстах позволяет манипулировать сознанием аудитории. Из анализа представленных примеров мы можем сделать вывод, что эвфемизмы обладают большим потенциалом для манипулирования сознанием читателя, который используется в языке средств массовой информации. Манипулятивные эвфемизмы утаивают или скрывают истинное положение дел, или демобилизуют общественное мнение, поскольку мягкая и нейтральная формулировка, в отличие от прямой жесткой номинации, не вызывает отрицательной реакции у адресата. В доказательство сказанному служат приведенные примеры употребления эвфемизмов, отвлекающих внимание от негативных явлений реальности.

Эвфемизм — это не прямое или косвенное слово иногда даже целое предложение, употребляющее вместо слишком жесткого или грубого выражения. Суть эвфемизма состоит в том, что слишком грубые и оскорбительные выражения сглаживаются и становятся более мягкими. Если эвфемизмы необходимы для того, чтобы скрашивать, завуалировать необходимые по мнению говорящего грубые слова, то дисфемизмы выступают в качестве их оппозиции.

Дисфемизм — это косвенное, не прямое наименование слова или выражения, в котором не называются конкретные действия, и мы можем только предполагать об этом.

Дисфемизация представляет с собой некий процесс обозначения конкретного явления или действия более грубым, жестким или оскорбительным словом и выражением. Дисфемизмы чаще всего являются средством придания слову или выражению большей степени отрицательной окраски и направлены на отрицательное речевое воздействие на коммуниканта [Кацев 2000: 201].

Дисфемизмы, находясь по другую сторону эвфемизмов, напротив обостряют и огрубляют речь, добавляют отри-

цательно-оценочную окраску денотату, тем самым могут негативно влиять на выполнение коммуникативных задач [Ковшова 2007: 157].

В современной лингвистике дисфемизм рассматривается как отдельная языковая категория, которая функционально противопоставлена эвфемизмам.

По определению Т. В. Матвеевой дисфемизмы — это нетактичные, резкие, грубые, неприличные слова и выражения использование которых приводит к нарушению постулатов речевого общения, цинизму отношений [Матвеева 2010: 66].

В «Словаре лингвистических терминов» О. С. Ахманова дает следующее определение дисфемизма «Троп, состоящий в замене естественного в данном контексте обозначения какого-либо предмета более вульгарным или же грубым» [Ахманова 2005: 159].

Зарубежными лингвистами дисфемизм определяется как выражение с обидными для слушающего коннотациями, заменяющее прямую номинацию или эвфемизм.

Известные британские лингвисты К. Аллан и К. Бурридж, авторы многих работ по эвфемии и дисфемии, понимают дисфемизм, как выражение, содержащее коннотации, которые являются неуважительными или же оскорбительными по отношению к денотату или аудитории» [Allan, Burridge 1991: 26]. Исходя из этого определения можно сказать, что именно по этой причине дисфемизм стоит заменять на нейтральные или эвфемистические выражения.

Дисфемизмы классифицируются по следующим признакам:

- 1) обозначающие смерть, болезнь, умственные и физические недостатки;
- 2) относящиеся к сфере преступлений и криминала: теракты, убийства, наркотические средства, проституция, изнасилования и т. д.;
- 3) обозначающие национальную этническую принадлежность;
- 4) связанные с различными религиозными ритуалами [Allan, Burridge 1991: 68].

Целью любых СМИ является создание конкретной картины у массового читателя, не знакомого с деталями боевых действий, нередко далекой от действительности, но выгодной для той или иной правящей элиты, стоящими за медийными каналами, поэтому для печатных СМИ характерно использование огромного количества политкорректных эвфемизмов.

В последнее время эвфемизмы и дисфемизмы часто используются в британских медиатекстах для освещения военных событий и позиции России по отношению к этим конфликтам.

В рамках одного текста применяются явления эвфемии и дисфемии для создания контраста: эвфемизм создает более нейтральное впечатление от «обрисовываемой» ситуации, дисфемизм, наоборот, служит для формирования негативной оценки действий (характерно для описания влияния России), активно употребляют речевые тактики

оскорбления и обвинения РФ при описании событий происходящих в Украине.

Например:

Vladimir Putin felt necessity justify the capture of Crimea by «international rules». The majority of countries didn't trust his arguments. In result, Russia was boot out from the club of develop democracies G-8 and sanctioned. Now world society wants to restore the word order (The Guardian, 22.06.2019).

Слово *boot out* (выкидывать, вышвыривать, пнуть) вместо слова *exclude* (исключать) выступает в качестве дисфемизма и может расцениваться как оскорбление, так как фактически показывает пренебрежительное отношение Запада к России.

Аналогичную ситуацию мы можем наблюдать и в следующем примере:

Russia reminded defiant this morning despite effectively being kicked out of the G8 for its land grab in Crimea (The Guardian? 09.11.2019).

Слово *kick out* (вышвыривать, пнуть) вместо слова *exclude* (исключать) так же может быть рассмотрена как насмешка над положением России.

Широко используется тактика обвинения, которая направлена на создание ассоциативного ряда «Россия — оружие — нападение — захват». Например,

In result of joining Crimea to Russian Federation in region there are serious ethnic, culture, religious, historical, social changes and even reprehensible actions. For nine months of 2019 «in occupied by armed terrorist» Crimea 126 people was arrested, including 113 Crimean Tatars, on the plea of involvement in banned organizations, firstly «Hisbut-Tahrir» wherein rights of detainees were violated. Turkey in critical moment had to make necessary support to Crimean Tatar, — informed the journalist (The Washington Post, 23.12.2019).

Словосочетание *armed terrorists* (вооруженные террористы) вместо *Russian Federation* звучит как прямое обвинение. Западными журналистами присоединение Крыма к России преподносится читателю, как вооруженное нападение и насильственный захват Крыма.

Недоброжелательное отношение США к правительству Сирии и его союзникам России и Ирану можно проследить в следующем примере:

The UN and the US said the Syrian government and its allies Russia and Iran were accountable for any atrocities committed in the city. Seizure of the eastern part of the city by govern-

ment forces and the crushing of the rebel enclave there represents a major propaganda victory for the government of President Bashar al-Assad, which now controls virtually all of the major population centres of the country. Capture represents a victory not just for Mr. Assad but also for his Iranian and Russian backers (The Washington Post, 15.04.2017).

Здесь можно увидеть, что Америка обвиняет в происходящем в Алеппо сторонников Сирии, в частности Россию и Иран и саму власть Сирии. Причем все события, произошедшие в городе, а также последствия этих событий описаны одним словом — *atrocities*.

На сегодняшний день, в связи с нынешней мировой ситуацией, по отношению мира к действиям России, в журналистских текстах англоязычных СМИ заметно преобладает следующая тенденция: для того, чтобы оправдать или скрыть нежелательные действия западных стран прибегают к помощи эвфемизмов, и, наоборот, чтобы навязать негативное отношение к России, используют дисфемизмы.

Таким образом, одновременное использование эвфемизмов и дисфемизмов в журналистском тексте позволяет повысить степень манипулирования сознанием читателя и увеличить возможности разработки информационной модели, заложенной в тексте.

Влияние используемых эвфемизмов и дисфемизмов на газетные печатные тексты очень велико. Они выполняют поставленные задачи — воздействуют на чувства и эмоции читателей.

И так, основная функция дисфемизмов — выставлять напоказ, демонстрировать или выставлять на всеобщее обозрение неприятный предмет или воздействие этого предмета. Эвфемизмы и дисфемизмы — это тактические языковые средства, с помощью которых можно добиться желаемого прагматического эффекта и воздействовать на массового читателя в газетных текстах СМИ [Шиллер 1980: 115].

В СМИ эвфемизмы довольно часто используются как для смягчения ряда слов и выражений, так и для введения адресата в заблуждение, для искажения действительности или маскировки истинного смысла явлений.

Сегодня с помощью массовой коммуникации возможно не просто указывать людям, что думать и как поступать, но также можно внедрять в сознание человека шаблоны, согласно которым он будет думать об освещаемых явлениях тем или иным образом.

Литература:

1. Allan, K., Burrige K. Euphemism and dysphemism, language used as shield and weapon. New York: Oxford Univ. Pr., 2010. Rowson, H. A. Dictionary of Euphemisms and Other Doubletalk. New York, 2002.
2. Ахманова, О. С. Словарь лингвистических терминов. 3-е изд. М.: КомКнига, 2005.
3. Кацев, А. М. Языковые табу и эвфемия. Л.: Наука, 2000.
4. Ковшова, М. Л. Семантика и прагматика эвфемизмов. М.: Гнозис, 2007
5. Матвеева, Т. В. Учебный словарь: русский язык, культура речи, стилистика, риторика. М.: Просвещение, 2003.
6. Мороховский А.Н, Воробьева О. П. и др. Э. В. Стилистика английского языка. Киев: Высшая школа, 1991.
7. Шиллер, Г. Манипуляторы сознанием. М.: Прогресс, 1980.

Особенности перевода реалий в художественном тексте

Дубовская Виктория Владимировна, студент магистратуры
Московский педагогический государственный университет

В статье описываются особенности перевода художественных текстов; представлены понятие реалии, их особенности, особенности их перевода в художественном тексте.

Ключевые слова: реалия, перевод реалий, художественный текст.

Общеизвестно, что перевод — один из самых сложных видов деятельности по интерпретации смысла текста на одном языке и созданию нового эквивалентного ему текста на другом. Перевод — это многоаспектный, многоуровневый, многогранный процесс, который подразумевает не только отличное знание переводимого и переводящего языков, но и знание культуры, образа жизни, привычек, установок, мировоззрения носителей данных языков.

Одним из важнейших факторов, которые определяют грамотный и хороший перевод, является правильное определение типа текста.

Перевод художественного произведения по праву считается одним из самых сложных видов переводческой деятельности, так как переводящий язык призван обеспечить развитие межкультурной коммуникации. Большинство лексических, синтаксических единиц неприводимы, то есть дословно перенести их в переводящий язык нельзя. Задача переводчика на данном этапе максимально понятно и доступно, а главное — не теряя смысл, передать особенности текста оригинала на переводящий язык. Эту особенность можно явно отследить в переводе стихотворных произведений. Главная задача переводчика при работе с такими текстами — выделить образы. Главным видом информации в художественных текстах являются эстетическая и эмоциональная информация. И эстетическая и эмоциональная информация присутствуют в тексте с помощью языковых средств выразительности, например, эпитеты, сравнения, метафоры, повторы, авторские неологизмы, игра слов, диалектизмы, риторические вопросы.

Очень часто художественные произведения повествуют о прошлом. Одним из главных условий передачи атмосферы старины (например, тексты, написанные в период XV—XVIII вв. требуют особого внимания; чем раньше написан текст, тем сложнее передать лингвистическую атмосферу) является отсутствие в тексте модернизмов. Чтобы увеличить дистанцию между автором и читателем, переводчики прибегают к использованию архаизмов. Однако, чтобы перевод исполнял свою главную функцию — производил на читателей такое же впечатление, какое оригинал «производит» на читателей — требуется полный и точный анализ текста оригинала [1, с. 29].

Обратимся к понятию «реалия». Реалия представляет собой понятие, событие или явление, которое обычно су-

ществует только в одной языковой культуре. Обычно дословного перевода реалии не имеют, именно поэтому они являются «головной болью» большинства переводчиков. Реалия представляет собой явление скорее культурное, нежели лингвистическое, так как зачастую отражает явления фольклора, исторические особенности, особенности государственного устройства, культурной жизни и социальные особенности.

На сегодняшний день не существует какой — либо общей классификации реалий. Однако, большинство ученых — лингвистов предлагают свою собственную классификацию, основываясь на определенных признаках. Так, например, Е. М. Верещагин и В. Г. Костомаров определяют реалию как слово, относящееся к частным культурным элементам, а также как слово, не имеющее эквивалента за пределами языка, к которому оно принадлежит [2, с. 42–50]. Здесь также стоит ввести понятие лакуны; лакуна простым языком представляет собой реалию наоборот, то есть отсутствие в языке того или иного понятия. Лакуны в свою очередь подразделяются на мотивированные — те, которые описывают отсутствие самой реалии, и немотивированные, которые связаны с отсутствием эквивалента в языке.

В теме реалий стоит также прибегнуть к помощи лингвострановедения. Здесь название говорит само за себя. Г. Д. Томахин определяет страноведение как знакомство с культурой страны изучаемого языка; изучение иностранных языков нельзя представить без культуроведческого комментирования [3, с. 128]. Каждый язык является частью культуры, и наоборот, культура является частью языка [4, с. 183].

Лингвострановедение определяет реалию как явление, связанное с культурой и историей, которое частично или полностью отличается от лексических явлений переводящего языка. Лингвострановедение включает в себя следующие виды реалий: антропонимы, названия географических объектов, терминология, связанная с политической жизнью или государственным устройством. Для обозначения слов-реалий исследователями были введены следующие термины: экзотическая лексика (представляет собой исторические и географические реалии), лакуны, этнокультурная лексика, безэквивалентная лексика, алиенизмы (лексические единицы из малоизвестных языков), варваризмы [5, с. 37–40]

В процессе перевода безэквивалентная лексическая единица проходит несколько этапов ассимиляции: фо-

нетический, графический, грамматический и семантический [6, с. 84]. Некоторые слова полностью приспосабливаются к новому языку, приобретая определенный род и способность склонения по падежам и изменения по числам. Другие слова оказываются менее гибкими и, пройдя процесс ассимиляции не до конца, остаются в категории несклоняемых.

Ниже представлены некоторые способы перевода реалий [7, с. 240]. Первый способ — подбор аналога. Иными словами, переводчик подбирает вариант, наиболее близкий по значению к оригиналу; употребляется данный вариант, как правило, только в данном контексте. Следующий способ — калькирование. Данный способ заключается в том, что переводчик воспроизводит поморфемный состав словосочетания или слова, другими словами непередаваемые морфемы заменяются буквальными соответствиями на переводящий язык (например, Yuri Long — handed — Юрий Долгорукий). Еще одним способом перевода реалий является описание события, явления или предмета в переводящем языке. Данный способ является весьма распространенным и используется, когда ни один из вышеперечисленных не работает, и переводчику ничего не остается, как просто описать языковое явление. Однако такой способ можно применить только с лексическими явлениями в тексте; грамматические конструкции имеют особый способ передачи на переводящий язык. Одним из таких способов является нулевой перевод. Нулевой представляет собой компенсацию грамматической конструкции лексической реалией. Следующий способ — приближенный перевод. Данный способ представляет собой только частичную передачу грамматических единиц. Еще одним способом является трансформационный перевод, в данном способе грамматические единицы передаются с помощью грамматических трансформаций.

Антонимический перевод представляет собой замену положительной конструкции на отрицательную. При конверсии грамматическая единица в исходном языке превращается в грамматическую единицу переводящего языка с иным грамматическим значением.

Гипонимический перевод выражается в замене видового понятия на родовое при переводе реалий, в основном, употребляется при передаче чужих, незнакомых читателю реалий.

Литература:

1. Яшина, Н. К. Практикум по переводу с английского языка на русский: Учебное пособие / Н. К. Яшина. — М.: Флинта, 2015. — 29 с.
2. Верещагин, Е. М., Костомаров В. Г. Лингвострановедческая теория слова. — М.: Русский язык, 45–50 с.
3. Томахин, Г. Д. Реалии — американизмы. Пособие по страноведению: Учеб. пособие для ин-тов и фак. иностр. яз. — М.: Высш. шк., 1988. -128
4. Маслова, В. А. Лингвокультурология. Введение: учеб. пособие для бакалавриата и магистратуры / В. А. Маслова; отв. ред. У. М. Бахтикиреева. — 2-е изд., перераб. и доп. — М.: Издательство Юрайт, 2018. — 183 с.
5. Введенская, Л. А. Русский язык и культура речи: Учебное пособие для вузов / Л. А. Введенская, Л. Г. Павлова, Е. Ю. Катаева. 12-е изд. Ростов Н/Д: Феникс, 2005. — 37–40 с.

Под семантическими инновациями понимаются новые значения уже существующих слов. При этом возможны следующие варианты:

- 1) старые слова полностью меняют свое значение, утрачивая ранее существовавшее;
- 2) в семантической структуре слова появляется еще один лексико-семантический вариант (ЛСВ) при сохранении всех традиционных.

Говоря о переводе такого явления, как реалия, нельзя не упомянуть о конверсии. Конверсия представляет собой способ перевода реалий, при котором грамматическая единица ИЯ преобразуется в единицу ПЯ с иными грамматическим значением. Развертывание — преобразование синтетической формы в аналитическую; обратный развертыванию способ стяжения, при котором несколько разных грамматических форм переводятся с помощью одного общего грамматического понятия.

А. Д. Швейцер добавляет такой способ передачи реалии, как гиперонимическая трансформация, которая представляет собой такой прием перевода, при котором на первом месте стоит не сама реалия, а ее функциональная роль в тексте, например, отражение экспрессии контекста [8, с. 65].

Переводческая транскрипция — пофонемное воссоздание лексической единицы с помощью фонем переводящего, иными словами, транскрипция — это фонетическая имитация.

Транслитерация — побуквенное воссоздание лексической единицы с помощью букв переводящего языка. Транслитерация должна строиться по принципу взаимно однозначного соответствия между транслитерационными знаками и графемами подлинника. Очень часто транскрипция и транслитерация используются с комментарием переводчика, где он объясняет особенности значения данной языковой единицы.

Однако далеко не всегда можно передать реалию вышеперечисленными способами, и иногда реалия просто опускается. Опускание реалии является своеобразным отказом от передачи национального колорита. При данном приеме языковая единица остается непонятной реципиенту, значит, такой перевод нельзя считать адекватным, однако, перевод каждой из них порой является «перенасыщением»; в таком случае опущение некоторых из них не является ошибкой.

6. Введенская, Л. А. Русский язык и культура речи: Учебное пособие для вузов / Л. А. Введенская, Л. Г. Павлова, Е. Ю. Катаева. 12-е изд. Ростов Н/Д: Феникс, 2005. — 84 с.
7. Комиссаров, В. Н. Теория перевода (лингвистические аспекты): Учеб. для ин-тов и фак. иностр. яз. — М.: Высш. шк., 1990. — 240 с.
8. Швейцер, А. Д. Теория перевода: Статус, проблемы, аспекты. — М.: Наука, 1988. — 65 с.

Колонка как журналистский жанр

Мишурова Яна Андреевна, студент
Кубанский государственный университет (г. Краснодар)

В данной статье рассматриваются жанрообразующие факторы и особенности жанра колонка, а также его историческое формирование и отражение в современном мире.

Ключевые слова: колонка, авторская колонка, автор, жанр, авторское мнение, информационный повод.

Благодаря стремительному развитию информационных технологий и Интернету большинство СМИ покоряет новые онлайн-площадки. Многие такие издания позволяют журналистам высказывать свою точку зрения на своих страницах. Данная тенденция дала возможность рассматривать авторские колонки как журналистский жанр.

Историей появления колонки принято считать путь от типографского элемента к рубрике, а от рубрики к жанру. Разновидности заметки, интервью, репортажа, комментария существуют с давних времен, но они прошли долгий путь совершенствования и изменений.

Так, колумнистика берет свое начало в западной печати в XVIII веке. Что касается России, то здесь развитие началось уже в XIX веке, однако для советского периода характерно искусственное ограничение развития жанра, поскольку тоталитарному режиму противоречила авторская публицистика, отражающая самостоятельную точку зрения на события.

Появлению колонки как таковой послужила цель в уменьшении объема текста и повышении окупаемости газеты, так текст начали разделять на столбцы.

Такой формат начал набирать популярность, и в XIX веке в колонке стали появляться остро социальные проблемы мира. Начало XX века ознаменовалось расцветом авторских колонок. Они стали обязательным элементом всех крупных газет и журналов, наличие авторитетного колумниста в издании было многоговорящим. Главными темами в мировой практике XX века были общественные, политические и феминистские. Так, в связи с приобретенным значением в журналистике второй половины XX века авторская колонка из рубрики трансформировалась в отдельный жанр.

Например, в 1960–1970 гг. было не так много колумнистов. Газета, как правило, имела одного или двух авторов, обладающих полномочиями составлять колонку — Перегрин Уорстхорн в «Sunday Telegraph», Бернард Левин в «The Times» (и ранее в «Daily Mail»), Кэтрин Уайтхорн в

«The Observer». У Джилл Твиди в «The Guardian» был свой определенный стиль, манера подавать информацию: феминистское мышление часто было выражено всплывчиво. Она также умела делиться своим жизненным опытом таким образом, чтобы это не казалось чрезмерно навязчивым. Популярные женщины-колумнисты в таблоидах — Жан Рук в «Daily Express» и Линда Ли-Поттер в «Daily Mail» — казались в свое время авторитетными национальными деятелями.

Тогда (и сейчас) запас идей колумниста должен был иметь широкое разнообразие мнений по многим, если не по всем вопросам. Для того, чтобы привлечь аудиторию автору иногда необходимо быть возмутительным и сенсационным, а также информативным и интересным. Иногда благодаря содержащимся оскорбительным высказываниям в колонке определенные газеты становились пиком продаж и популярности, что мы можем заметить и сейчас. Часто в качестве своих целей колумнисты выбирали членов Королевской семьи, поскольку они, как известно, не отвечали на нападки журналистов.

Затем, по мере того, как шли годы, количество колумнистов только возрастало. И сегодня в такой газете, как «The Times», работает по три-четыре постоянных автора в день. Разумеется, конкуренция стала намного больше — Интернет и блоги открыли новые возможности для написания текстов, получения информации и формирования мнений. Преимущество колонки в авторитете ее автора, который зависит от того насколько достоверно журналист анализирует проблему в своем материале. Аудитории важно ознакомиться с публикацией человека, который обладает широкой палитрой знаний и умело анализирует и предоставляет контент.

Разные колумнисты по всему спектру журналистики выбирают для себя выполнение определенных функций: газеты отличаются от журналов, печатные издания от сетевых, телевидение от радио. Это очевидные вещи, и поэтому каждый журналист должен учитывать рынок, для которого он пишет или говорит.

Так, некоторые колумнисты успешны, потому что развлекают читателя — Род Лиддл — автор с очень высоким коэффициентом развлекательного контента. Некоторые журналисты желают развлекать и провоцировать: Джули Берчилл выполнила эту роль более чем блестяще. Сегодня в этом жанре ее сменила Кейтлин Моран: хотя голос шокирующей молодой феминистки может сохраняться только в течение определенного промежутка времени, не становясь повторяющимся клише.

Колонка — уникальное и невероятно интересное явление в журналистской теории и практике, поскольку совмещает в себе элементы нескольких жанров журналистики, например, рецензию, комментарий, обозрение или обзор.

Востребованность колонки выражается также и в том, что она обладает критериями наглядности, четкости, ясности и конкретности изложения. Особенно эти черты ярко выражены в онлайн-СМИ. Традиционные печатные СМИ (газеты или журналы) нацелены на то, что читатель сможет в любой момент вернуться к тексту. С интернет-изданиями ситуация гораздо сложнее, если пользователь сети изначально не оценит по достоинству начало колонки, он прекратит чтение этого материала и, как следствие, покинет сайт.

Более того, популярность колонки заслужила и благодаря тому, что срабатывает психологический аспект: человеку всегда интересно знать, как на ту или иную ситуацию смотрят другие люди, как они оценивают происходящие события и явления.

Некоторые теоретики журналистики высказывают мнение о том, что колонка как полноценный жанр еще не существует. Однако и сторонники этого мнения, и сторонники противоположного утверждают, что есть все основания считать, что формирование этого жанра уже началось.

Ведь сегодня мы можем обратить внимание на первую полосу газеты или журнала, страницу сетевого издания, на которых появляется авторская колонка главного редактора или редакционного коллектива — редакционная статья, которая выражает мнение руководства издания по какому-либо вопросу. Это было актуально, например, для журнала «Русский репортер». Более того, подтверждением существования колонки как отдельного жанра являются и авторские программы на телевидении и радио.

Верно Г.С. Мельник замечает, что «колонка — качественно новый жанр, призванный к жизни запросами суток и массовой аудитории» [1].

И все же споры продолжаются. Теоретики журналистики одного направления считают, что колонку можно отнести к отдельной рубрике на газетной полосе: «Говоря о колонке, имеют в виду рубрику, закрепленную в газете либо в журнале за тем или иным постоянным автором, а под колумнистикой, в отличие от других форм эссеистики, понимают авторские высказывания по злободневным (и не только) темам, с определенной регулярностью появляющиеся в одном и том же издании и размеща-

ющиеся, как правило, в одном и том же месте очередного газетного (или журнального) выпуска» [2].

Другие исследователи делают акцент на том, что колонку можно обозначить как вид комментария или разновидности эссе: «Колонка — это рубрика, персонально закрепленная за конкретным журналистом, по сути своей — авторское высказывание, близкое по жанру к эссе» [3].

Так или иначе, можем сделать вывод, что колонка всегда предполагает общение с аудиторией. И если в комментарии и эссе диалога может не быть, то в колонке данный фактор обязателен и является основополагающим.

Жанр колонки способен совмещать себе несколько жанров: некоторые компоненты эссе (содержать точку зрения и раскрывать ее в материале); фельетона (может иметь построение и звучание в ироничном тоне). Это затрудняет ее анализ.

Авторская колонка отличается тем, что журналистом выдвигается не просто констатация какой-то проблемы, а ее субъективное видение. Автор анализирует факт, основываясь на своей системе восприятия жизни. Он знакомит читателя не только с центральным вопросом материала, но и предлагает свое осмысление действительности.

Текст колонки способен быть сугубо аналитическим или сугубо событийным. Но в любом случае и событийный, и аналитический материал может использоваться для продвижения (как в прямом, так и в скрытом виде) мнения автора и его оценок. То есть колонка вполне может стать материалом агитационным, агитирующим за авторский взгляд, за авторскую позицию и, соответственно, против критиков этой позиции.

Каждый из таких текстов, безусловно, связан с конкретным информационным поводом. Как следствие, наличие информационного повода диктует необходимость написания материала. Если конкретного инфоповода нет, автор при помощи жанра колонки может высказываться на какую-либо иную тему. Но даже в этом случае авторское мнение всегда можно постараться определенными приемами превратить в факт или событие.

Сделать из любого авторского мнения событие, заслуживающее внимания, — это главная цель, сверхзадача каждого колумниста, обсуждающего общественно-политическую или иную тему.

Таким образом, основная цель колонки — заинтересовать, привлечь внимание к выдвинутой проблеме у аудитории. Для более полного контакта с аудиторией зачастую колонку дополняют личной фотографией ее автора.

Исследователь С. С. Успенская отмечает один из ключевых моментов жанра — автор текста обычно с известным именем, он обладает авторитетом и, как следствие, его мнение интересно аудитории [4].

Авторская колонка, основанная на личности журналиста, вполне очевидно занимает важное место в журналистской практике, потому что аудитории интересно знать персональное мнение какого-либо лица, и чаще всего это лицо является авторитетом.

Колонка — это возможность переплетения нескольких жанровых форм, что делает текст более ярким и запоминающимся. Это выразительная речь, стилистическое разнообразие. Это личность автора со своим особенным имиджем и авторитетом. Это жанр, который может но-

силь и поучительный характер, и ироничный. Но уже во многих текстах можно отметить такую тенденцию, как изменение ораторского пафоса и пропагандистского смысла авторской колонки на доверительный тон со стороны журналиста.

Литература:

1. Мельник, Г. С. Понятие жанра в журналистике. Жанрообразующие факторы в журналистском произведении // Мельник, Г.С., Тепляшина А. Н. Основы творческой деятельности журналиста. — СПб.: Питер, 2008. — с. 104–106.
2. Колумнистика [Электронный ресурс] / Журнальный зал Русский толстый журнал как эстетический феномен; С. И. Чупринин. — URL: <http://magazines.russ.ru/> (дата обращения: 17.08.2020)
3. Мельник, Г. С. Понятие жанра в журналистике. Жанрообразующие факторы в журналистском произведении // Мельник, Г.С., Тепляшина, А. Н. Основы творческой деятельности журналиста. — СПб.: Питер, 2008. — с. 105.
4. Успенская, С. С. Колумнистика: проблемы жанровой идентификации [Электронный ресурс] // Вестник ВГУ. Серия: Филология. Журналистика. 2007, № 1. URL: <http://sonelchen.livejournal.com/11109.html> (дата обращения 17.08.2020)

General questions of the union research according to the field principle

Perova Svetlana Viacheslavovna, graduate student
Belarusian State University (Minsk)

Перова Светлана Вячеславовна, аспирант
Белорусский государственный университет (г. Минск)

В статье предпринята попытка описать язык как структурную организацию. Целью статьи стала попытка обосновать системные отношения между лексическими единицами, которые привели к возникновению теории полей.

Ключевые слова: система, полевая теория, семантическое поле, ассоциативное поле, семантические группы.

Consideration of language as a system in itself and for itself¹ is the basic postulate of classical linguistics. The vocabulary of any language is not just a collection of interrelated and interdependent units, it is an integral part of the lexical system.

The existence of various types of lexical associations has attracted the attention of scholars even in the 19th century. The idea of a systematic vocabulary and the concept of vocabulary grouping by semantic, subject or conceptual attributes began to be described in the late XIX — early XX century in the works of F. de Saussure, A. A. Potebnya, G. Ipsen, H. E. Schuchardt, including the works of M. M. Pokrovsky, who wrote that «words and their meanings do not live a life separate from each other, but are united in our soul, regardless of our consciousness into various groups,» and the basis for combining words into lexical groups is verbal associations reflecting the connections of objects in the environment the world [6, p. 82].

Attempts to substantiate systemic relationships between lexical units led to the emergence of the theory of the semantic field. It should be noticed that in linguistics, as native as for-

eign, there is no single integral understanding of the «field» concept.

Despite the fact that linguists interpret the structural organization of the field, its volumes and forms differently, the theory was being developed, discussed and attracted by new supporters: «the field theory turned out to be effective, because in the concept of «field» linguists managed to realize the idea of the presence of a certain structural quantity, which unites vocabulary into a lexical — semantic system, where each lexeme reveals this value as a dominant «seme» of lexical meaning» [2, p. 93].

Early XX th. the field theory was actively promoted by German scientists. For the first time, the term «semantic field» was used by G. Ipsen to designate a lexical-semantic community, which he described as «a set of words with a common meaning» [8, p. 200–237].

J. Trier is considered to be the founder of the field approach, since he was the first to analyze specific fields in his works. J. Trier's notion, that language divides the world, which exists in human consciousness in the form of a closed conceptual com-

1 A well-known allusion to the words of Ferdinand de Saussure, that linguistics should study language as a system of languages and makes differences between language (linguistic relations) and speech (individual, concrete).

plex, formed the basis of the concept of the field. According to the scientist, each such field in the conceptual sphere is identified in the language with the lexical (verbal) field (or the field of verbal signs — Wortzeichenfeld), and the meaning of an individual word depends on the meaning of other words, their semantics intersect [11].

The theory of the German philologist W. Porzig, who defined the field as simple phrases and constructions (combining an action (verb) with an object or subject, an adjective and a noun), had a significant influence on the field theory [10].

The idea of field theory was also developed by a number of Russian linguists. M. M. Pokrovsky, who wrote that words should be investigated according to the spheres of ideas, that's within the whole lexical group, which refers to the everyday, social and spiritual life of a person [5, c. 17]. Another famous expert V. V. Vinogradov focused on the property of language to combine concepts into complex unities: «A characteristic feature of the Russian language is the tendency to group words in large bundles around the main centers of meanings» [3, p. 15].

Further study of the relationships between lexical units and methods of their organization led to the identification of other types of fields, except for the semantic ones. By studying systemic phenomena, scientists have described the field based on associations.

N. V. Krushevsky (Mikołaj Kruszewski), a representative of the Kazan linguistic school, was one of the first to speak out on the subject of associative-semantic links of lexical units [4]. If German linguists understood by association only the combination of various representations into a single whole, then N. V. Krushevsky believed that the ordering of the system is based on the law of associations and derived two laws — associations by contiguity (order of sequence) and by similarity (order of coexistence) [4, p.12].

Certain theses of field theory based on the associative principle, were close to some American and European linguists. The association method or associative experiment has become one of the most common methods for evaluating semantic fields. The experiments of American researchers G. Kent and A. Rosanoff in psycholinguistics were carried out in the beginning of XXth century. The purpose of these experiments was to reveal the existence of associative links between nominations in the mind of a person [9]. According to the results, combining factors around this word-stimulus were a group of associates: for example, a cow and a goat have a commonality not only because of the association with animals, but also because their associates can be a word farm, meat, milk, grass and etc. [7, p.82].

It should be said that the idea of identifying lexical groups based on associations belongs to the Swiss philologist Ch. Bally, who began to describe this kind of association with the term «associative field». An important thesis in the scientist's research was the interpretation of the field as a psychological phenomenon, in which attention was focused on the affinity and distance of associations [1, p. 151, 154]. However, according to G. S. Schur, the interpretation of the field as a mental phenomenon has a number of difficulties and, therefore, this way of describing associative connections is very subjective, since the appearance of certain associates in a person's consciousness directly depends on many factors: such as mood, age, profession, social status, and etc. [7, p. 85–86].

It should be admitted, that studies of various kinds of semantic groupings and fields, carried out by linguistic scientists, have generally contributed to the development of modern linguistics. Within the framework of the field approach to language, there were both opponents and supporters of this concept of lexical cooperation.

References:

1. Балли Ш. Общая лингвистика и вопросы французского языка / Ш. Балли. — М.: Изд-во иностранной литературы, 1955. — 416 с.
2. Башарина А. К. Понятие «семантическое поле» // Вестник Северо-Восточного федерального университета им. М. К. Аммосова. 2007. Т. 4. № 1. с. 93–96.
3. Виноградов В. В. Русский язык: грамматическое учение о слове: учеб. пособие / В. В. Виноградов; отв. ред. Г. А. Золотова. — 3-е изд., испр. — М.: Высш. Шк., 1986. — 640 с.
4. Крушевский Н. В. Избранные работы по языкознанию / Н. В. Крушевский. — М.: Спец. изд-ние «Наследие», 1998. — 293 с.
5. Покровский М. М. Несколько вопросов из области семасиологии. Ответ А. А. Грушке / М. М. Покровский // Филологическое обозрение. 1897. Т. 12. Кн. 1. — с. 57–99.
6. Покровский М. М. Избранные работы по языкознанию / М. М. Покровский. — М.: Изд-во АН СССР, 1959. — 385 с.
7. Щур Г. С. Теория поля в лингвистике / Г. С. Щур. — Изд. 3 — е, исправленное и доп. — М: URSS: Изд-во Либроком, 2009. — 253 с.
8. Ipsen G. Der alte Orient und die Indogermanen // Stand und Aufgaben der Sprachwissenschaft / Festschrift für W. Streiberg. Heidelberg: Winter, 1924. — S. 200–237.
9. Kent, G. H., Rosanoff, A. J. A Study of Association in Insanity. American Journal of Insanity, 1910, no. 67, p. 37–96, 317–390.]
10. Porzig, W. Wesenhafte Bedeutungsbereihungen / W. Porzig // Beiträge zur Geschichte der deutschen Sprache und Literatur. — 1934. — Bd. 58. — S. 72

11. Trier J. Der deutsche Wortschatz im Sinnbezirk des Verstandes (Die Geschichte eines sprachlichen Feldes). Heidelberg: Winter, 1931. Bd I. — S. 347.

Изучение китайско-русских межкультурных коммуникативных непониманий

Цзян Сюй, доцент

Шаньдунский транспортный университет (г. Цзинань, Китай)

В настоящее время процесс глобализации продвигается и степень взаимосвязи между разными странами увеличивается с каждым днем. На этом фоне, общение и сотрудничество между Китаем и Россией в разных областях становятся все более тесными. В межкультурной коммуникативной деятельности между двумя странами неизбежно возникают феномены коммуникативной неудачи из-за непониманий в языке и культуре. Вербальное общение и невербальное общение являются двумя важными компонентами коммуникативного поведения, и в межкультурной коммуникации также представляют неразделимые отношения, совместно оказывают влияние на процесс и результат коммуникации.

Ключевые слова: межкультурная коммуникация, непонимание, общение, культура.

В контексте эпохи экономической глобализации обмены и сотрудничество между странами становятся все ближе и ближе. В последние годы Китай активно откликнулся на призыв времени и выдвинул такие инициативы, как «Пояс и Дорога» и «Сообщество Судьбы». Постоянно изучая вопросы развития, Китай не забывает содействовать общему мирному развитию всех стран мира. Россия является крупнейшим соседом Китая, и всеобъемлющее стратегическое партнерство между двумя странами будет продолжать поддерживать стабильное развитие, как сейчас, так и в будущем. Глубокое сотрудничество между Китаем и Россией во многих областях, несомненно, повысило более высокие стандарты и требования к межкультурной коммуникационной деятельности между двумя сторонами. Как избежать межкультурных ошибок общения и их негативных последствий, стало насущной проблемой, которую нельзя игнорировать.

Люди давно изучают проблемы общения, вербальное общение и невербальное общение всегда были в центре внимания ученых из разных стран. С углублением исследований вербальное общение и невербальное общение перестают быть относительными, а представляют собой неразделимую и тесно интегрированную ситуацию. Межкультурное общение между людьми с разными языками и культурным происхождением также требует взаимного сотрудничества и дополнения вербального общения и невербального общения, с тем чтобы сузить психологическое расстояние между собой и добиться хороших коммуникативных эффектов.

В долгой истории человеческого развития люди постепенно приобретают способность говорить, и язык также стал мостом для общения людей и самым важным каналом для передачи различной информации. Люди используют язык для выражения своих эмоций, общения с другими людьми, участия в общественной деятельности и расширения социальных отношений. Этот вид коммуникативной деятельности, осуществляемой посредством

языковой формы, представляет собой вербальное общение. Можно сказать, что вербальное общение оказывает незначительное стимулирующее воздействие на развитие общества и является наиболее важным методом общения людей.

Вербальное общение имеет очевидную строгость и структуру. Каждый язык постепенно формировал свои уникальные символы выражения, фиксированные методы выражения и грамматические структуры в социальных приложениях. Обязательным условием общения с другими людьми является то, что вы должны следовать этим установленным правилам и строго использовать знания грамматики для отправки слов и составления предложений. Таким образом, только определенное количество языковых знаний может достичь межпродажных целей. Каждый из нас вырос из ребенка, который изучает язык, в человека, который говорит и поет, и видно, что разговорные способности не являются производными от жизни, но требуют постоянного обучения. Что касается специфической роли невербального общения, то в целом роль невербального общения в основном включает в себя дополнение, подкрепление, отрицание, замену и адаптацию. Среди них дополнительные и усиливающие эффекты являются наиболее распространенными в повседневном общении.

Негативный эффект невербального общения заключается в том, что обычно говорят, что «рот — это неправильно», например, когда людей хвалят, им часто кажется, что они заботятся о смирении, но улыбка на лице раскрывает внутреннюю радость, когда ребенка критикуют родители или учителя. Не говоря ни слова, кажется, что он убежден, но молчание может фактически быть сигналом противостояния и неодобрения, и все они отражают отрицательный эффект невербального общения.

Вербальное общение и невербальное общение одинаково важны как два способа общения: они должны сотрудничать и дополнять друг друга в коммуникационной дея-

тельности, чтобы способствовать передаче информации и достичь наилучшего эффекта общения. Это также применимо к полю культурного общения.

Межкультурное общение является не только всеобъемлющим предметом, тесно связанным с психологией и социолингвистикой, но и тесно связанным с развитием страны и повседневной жизнью людей. С ростом частоты международных обменов и интеграции мировой экономики особенно важно изучать межкультурную коммуникацию. Только преодолевая потенциальные препятствия, избегая ошибок общения и разрешая культурные конфликты в процессе общения, мы можем достичь действительно эффективного общения и взаимопонимания, тем самым сужая психологическую дистанцию между собой и формируя дружеские отношения доброжелательного взаимодействия.

Коммуникативное поведение между людьми очень сложное, и коммуникативный успех также требует взаимодействия многих факторов. Важной предпосылкой для достижения коммуникативного успеха является избегание коммуникативных ошибок. Многочисленные причины коммуникативных ошибок: различие в картине мира двух сторон, в психологической оценке реальности между двумя сторонами, неправильное время, место или объект общения, нарушение правил устного поведения или принципов вежливости в процессе общения, нарушение социальных норм или этикета межличностного общения в процессе общения, обструкция дискурсивного общения, изменение в психологическом состоянии слушателя, слушатель неправильно понимает говорящего, нечеткое выражение говорящего, в том числе высказывания говорящего содержат многозначные слова и синонимы, что заставляет слушателя неправильно понимать высказывания говорящего, а эталонные отношения не ясны, смысл объекта говорящим неясен и т. д.

Каждый язык имеет определенное количество омонимов. Если взять в качестве примера китайский язык, в китайском словаре есть много слов с одинаковым произношением, но разными значениями, например, «часть речи — «магнетизм, «непреднамеренный — «бесплезный», «в последнее время» — «входящим, «пятьдесят» — «утонувший», «полдень — «тихий», «текст» — «комары», «китайские иероглифы» — «ханци», «гонфу» — «кунгфу» и так далее. Кроме того, на произношение словарного запаса легко влияют диалекты, например, некоторые люди называют «Фучжоу» как «Хучжоу». Аналогично, в русском языке похожая ситуация: если вы не обращаете особого внимания на слова со схожим произношением, легко повлиять на смысл всего предложения, что приведет к коммуникативным ошибкам. Если вы отправите «миллион» как «биллион», это приведет к недоразумению. Самая большая разница в произношении между русским и китайским языками заключается в том, что в русском языке нет китайского тона, но словарный запас выделяется ударением. Важность русского ударения в русской

фонетике очень важна. Одно и то же слово может иметь разное значение из-за разных ударений. Например, слово «замок», когда ударение находится в «а», получает одно значение, а ударение на «о», будет другое значение. Очевидно, что если мы по ошибке сделаем акцент на «а» при покупке замка, это наверняка вызовет замешательство и удивление у продавца.

Стремительное развитие Интернета в определенной степени изменило образ жизни людей, а также породило много новых слов. Таким образом, словарный запас каждого языка постоянно пополняется, или у оригинальных слов появляются новые значения, или появляются новые слова, что в любом случае затрудняет изучение иностранного языка, а также создает межкультурную коммуникацию.

Как важный грамматический метод, порядок слов вызвал значительные проблемы для многих любителей русского языка, поэтому мы в основном анализируем ошибки общения на грамматическом уровне с точки зрения порядка слов. Самая основная грамматика китайского языка состоит в том, чтобы строго следовать порядку слов, то есть «кто + когда + где + что делать», и грамматические ошибки возникнут, как только они будут произвольно изменены. В русской грамматике порядок слов также является одним из основных факторов, определяющих правильность предложения. Например:

Иван поехал на работу.

Иван на работу поехал.

На работу поехал Иван.

На работу Иван поехал.

Все четыре предложения имеют почти одинаковые значения. Но если они строго соблюдаются буквально, то они имеют разную семантику и подходят для разных контекстов. В первом предложении «Иван поехал на работу». Порядок субъекта, предиката и объекта более соответствует китайским грамматическим правилам и привычкам выражения, что также является широко используемым методом выражения порядка слов в русском языке для объяснения истинного положения вещей. Во втором предложении «Иван на работу поехал». Подчеркивается, что Иван собирается работать, а не где-то еще. Третье предложение «На работу поехал Иван». Подчеркивает, что Иван собирается работать, а не другие. Поэтому это предложение больше подходит для ответа «Кто поехал на работу?» В последнем предложении «На работу Иван поехал». Подчеркивается, что Иван будет ездить на транспорте, а не на ходьбе. Хотя общее значение этих четырех предложений примерно одинаково, акцент отличается.

Из приведенного выше примера мы можем видеть, что изменение порядка конкретного словаря в русском языке в основном не оказывает особенно большого влияния на значение предложения, но иногда положение словарного запаса также может в некоторой степени семантически отличать предложение. Хотя порядок слов в русском языке не такой строгий, как в китайском, он не должен

быть слишком произвольным, потому что порядок слов, который не соответствует грамматическим правилам, неизбежно приведет к неправильным предложениям. Даже незначительные изменения в порядке слов могут вызвать некоторые изменения в значении предложения, что создаст определенные препятствия для межкультурного общения.

Прагматика — это использование языка в разных контекстах. Будь то приветствие или прощание между друзьями, извинения после ошибки, искренние благословения, похвалы и т. д. Нельзя отделить от прагматики. Чем больше говорят, тем более подвержены ошибкам, потому что разговорные слова обычно имеют сильный контекстный цвет, и разные слова должны использоваться в разных контекстах.

В межкультурном общении невербальное общение может в определенной степени заменить вербальное общение и даже может оказать решающее влияние на результаты общения на основе вербального общения. Невербальное общение может также вызвать ошибки в межкультурном общении, поэтому изучение невербального общения между разными языками и разными этническими группами также имеет важное значение и роль. Эмоциональное выражение китайского народа относительно сдержано, и им следует обращать внимание на сдержанность в общении: принцип общения гласит: «дружба джентльмена легка, как вода». Русская культура всегда поддерживала энтузиазм и открытость: русские часто обнимаются и сталкиваются друг с другом, встречаясь с друзьями, а мужчины пожимают друг другу руки и ласкают плечи. Для консервативных китайцев, несомненно, трудно принять способ обнимать лицо.

Предпочтение цвета кожи также является очевидным проявлением культурных различий между Китаем и Россией. Восточные женщины считают белый красотой. Так называемый «один белый покрывает все уродство». Тем не менее, россияне предпочитают кожу цвета пшеницы, а летом россияне, лежащих на траве на разных площадях и в парках, можно увидеть повсюду. Россияне считают, что кожа цвета пшеницы — это проявление здоровья и символ богатства, потому что только при поддержке большого богатства вы можете отказаться от своей работы и насладиться солнечными ваннами.

Китайцы и русские демонстрируют большой разрыв в мышлении. У каждой нации есть своя уникальная культура, которая постоянно выясняется и понимается в ходе ее исторического развития. Каждый человек имеет сильное чувство идентичности и принадлежности к своей культуре, и у них одинаковые когнитивные привычки с точки зрения мышления и культурных символов. Люди с одинаковым культурным происхождением имеют одинаковое мышление и распознавание одних и тех же культурных символов, поэтому легче понять информацию, передаваемую другой стороной, и успешно завершить об-

щение в общении, в то время как людям из разных культурных традиций трудно понять одну и ту же культуру. Символы достигают консенсуса.

Во многих случаях, даже если вы знаете, что другой человек отличается от ваших собственных ценностей и способов мышления, все же будут некоторые приходящие ему впечатления, и из-за этих впечатлений преждевременно определяют отношение к ним. Впечатление отражает некоторую объективную реальность, но оно слишком общее, и в целом оно не полностью соответствует личностным характеристикам русской нации и не противоречит их самопознанию. Образ мышления, сформированный на основе этих впечатлений и мнений, часто становится серьезным препятствием для межкультурного общения.

Язык является связующим звеном между людьми, а деятельность, осуществляемая посредством языковой формы, является вербальным общением. В коммуникативной деятельности люди часто полагаются на такие факторы, как выражение лица, жесты, тона, одежда и даже расстояние до тела для передачи информации и выражения эмоций. Эти факторы относятся к категории невербального общения, и их основными функциями являются дополнение, укрепление, отрицание и замена. Невербальное общение и вербальное общение вместе составляют важную часть общения и оказывают значительное влияние на процесс и результаты коммуникативной деятельности. Улучшение способности кросс-культурного общения — это, прежде всего, метод обучения, он должен быть гибким и изменчивым для самого себя, а также в полной мере использовать современные высокотехнологичные средства для постоянного обогащения и инноваций традиционных методов обучения. Языковой ввод должен сопровождаться языковым выводом, который не только улучшает способность использовать язык, но также усиливает способность адаптироваться к коммуникативной деятельности, что является важной предпосылкой для беспрепятственного межкультурного общения между Китаем и Россией.

Межкультурная коммуникационная способность включает в себя основные познавательные способности, эмоциональные способности, поведенческие способности, а также прагматические способности и способность к сюжету. Базовая межкультурная коммуникативная компетентность в основном состоит из вербальной и невербальной поведенческой компетентности, культурной компетентности, коммуникативной компетентности и когнитивной компетентности, которой коммуникативные личности должны овладеть для достижения эффективной коммуникативной компетентности. Таким образом, можно заметить, что улучшение собственного языкового и культурного уровня является основой для развития межкультурных коммуникационных способностей, и только тогда можно развивать коммуникационные и когнитивные способности.

Литература:

1. Басевич, Ф. С. Основы коммуникативной лингвистики [М]. Киев: Видавничий центр «Академия», 2004.
2. Гудков, Д. Б. Теория и практика межкультурной коммуникации [М]. Москва: Наука, 2003.
3. Формановская, Н. И. Речевое взаимодействие. Коммуникация и прагматика [М]. Москва: ИКАР, 2007.
4. Чэнь Гуомин. Исследования межкультурной коммуникации [М]. Шанхай: Восточно-Китайское университетское издательство, 2009.
5. Цзя Юйсинь. Исследования межкультурной коммуникации [М]. Шанхай: издательство образования иностранных языков в Шанхае, 1997.
6. Чжан Хуйсен. Сравнительное изучение русского и китайского языков [М]. Шанхай: издательство образования иностранных языков в Шанхае, 2004.

ФИЛОСОФИЯ

Очерк дисциплины «Окружающий мир». Глава 4

Войцеховский Сергей Николаевич, кандидат философских наук, доцент
Санкт-Петербургский государственный морской технический университет

Во введении очерка дисциплины «Окружающий мир», опубликованном в журнале «Молодой ученый» № 31 (321) в июле 2020 года, было сказано, что данная дисциплина опирается на философский анализ положений естествознания, обществознания и технознания. Ранее была опубликована глава 1 данного очерка в журнале «Молодой ученый» № 32 (322) в августе 2020 года, в которой был представлен философский анализ естествознания, и глава 2 данного очерка, опубликованная в журнале «Молодой ученый» № 33 (323) в августе 2020 года, в которой был представлен философский анализ технознания. В главе 3 данного очерка, опубликованной в журнале «Молодой ученый» № 34 (324) в августе 2020 года, был представлен философский анализ роли техники в развитии общества, опираясь на исторический подход, а начиная с данной главы 4 осуществляется философский анализ обществознания не только с точки зрения исторического подхода, но и с точки зрения системного подхода. Положения общей теории систем и системной философии были разработаны в сочинениях Л.Берталанфи, который опирался на исследования своих предшественников [1]. Разработке положений обществознания с точки зрения системной философии способствовали исследования Н.Лумана. Последний при разработке положений социальной теории Т.Парсонса предлагал опираться на сочинения Л.Берталанфи [15]. Т.Парсонс считал, что положения его социальной теории включают в себя положения различных общественных наук. Таким образом, его исследования в области социальной теории способствовали разработке положений обществознания. Он предлагал различать следующие подсистемы социальной системы: экономическую подсистему, политическую подсистему, подсистему воспроизводства образца и социетальную подсистему [19]. В соответствии с вышесказанным в обществознании можно выделить различные разделы, которые изучают данные подсистемы социальной системы, например, экономический раздел обществознания, политологический раздел обществознания и т. д. Подсистема воспроизводства образца связана с функционированием учреждений культуры. Учитывается сопряжение куль-

турной системы и социальной системы. Под культурой Т.Парсонс понимает систему духовных ценностей и норм, т. е. духовную культуру. Поэтому можно также различать раздел духовной культуры в обществознании. В соответствии с вышесказанным в данном очерке рассматриваются философские вопросы экономического раздела обществознания, политологического раздела обществознания и раздела духовной культуры в обществознании.

Кроме Н.Лумана и Т.Парсонса определенный вклад в разработку положений социальной теории внесли другие ученые. Дж.Ритцер пишет о противоборстве сторонников модернизма и сторонников постмодернизма в развитии современной социальной теории [23]. Он пишет, что модернисты рассматривают современное общество как незавершенный проект идеалов Нового времени, а постмодернисты рассматривают современное общество как существенно отличное от общества Нового времени. По его мнению, на взгляды постмодернистов определенное влияние оказывают положения марксистской социальной теории. В зарубежных странах весьма активно разрабатываются положения социальной теории («Social theory») в качестве теоретической основы обществоведения («Social science»). Исторический анализ исследований различных ученых позволяет выявить философские и социологические основы разработки положений социальной теории [30–32, 35]. О взаимосвязи социальной теории и обществоведения пишут также немецкие ученые Х.Йоас и В.Кнебель [9]. Рассматриваются вопросы взаимодействия обществоведения, социальной теории и естествознания. В обществоведении, социальной теории и естествознании используются положения теории сложности (теории самоорганизации), разработанные И. Р. Пригожиным, а также Г.Хакенем, который называл теорию сложности (теорию самоорганизации) синергетикой. Синергетику рассматривают как теорию развития систем, т. е. как новейшее направление развития теории систем, основы которой были разработаны Л.Берталанфи.

В Республике Беларусь Т. Н. Кузьминова и П. Л. Сырокваш издали учебно-методический комплекс по дисциплине «Обществоведение», в котором рассмотрены во-

просы философии, социологии, истории, политологии, правоведения, экономической науки, психологии [13]. В Российской Федерации издано много сочинений по «Обществознанию (Обществоведению)», но гораздо меньше публикаций посвящено вопросам разработки положений социальной теории. Заметную активность проявляет Ю. М. Резник, который отмечает значение системного подхода в разработке положений социальной теории и обществознания [5, 22]. Он указывает на значение философского и социологического обоснования положений социальной теории, которая рассматривается как теоретическая основа обществознания. Философское обоснование системных основ социальной теории, по его мнению, начинается с античного периода развития философии. В классическом этапе системного обоснования положений социальной теории различаются два периода. Во время первого периода классического этапа отмечается вклад позитивистского и марксистского системного обоснования положений социальной теории, а во время второго периода отмечается значение функционализма, высшие достижения которого представлены в сочинениях Т.Парсонса и Р.Мертонса. Возникновение неклассического этапа датируется 60–80 гг. XX века, когда возникает отход от положений функционализма, а постнеклассический этап датируется концом XX века. В неклассический период и постнеклассический период развития социальной теории и обществознания развивается критика социальной теории Т.Парсонса за недостатки в описании исторического развития общества и другие недостатки. Неклассический постнеклассический период развития социальной теории и обществознания протекает под влиянием сочинений Г.Хакена и И. Р. Пригожина.

Понятие обществознания в современной России используют наряду с понятием обществоведение. После распада СССР и в ходе реформирования системы образования Российской Федерации начали преподавать дисциплину «Обществознание», однако дисциплину «Обществоведение» также иногда называют «Обществоведением», т. к. в СССР преподавали «Обществоведение». Например, в 2014 году издана «Хрестоматия нового обществоведения». В Советском Союзе школьники изучали дисциплину «Обществоведение», опираясь на марксистскую социальную теорию, а в постсоветской России стали преподавать обществоведение посредством опоры на немарксистские социальные теории. Публикации по обществоведению имеются также в зарубежных странах, например, в Республике Беларусь, Англии, Германии, США и Франции, однако они опираются на различные социальные теории. Название дисциплины «Social science», положения которой разрабатывают в Англии и США, переводят как обществоведение [18]. Содержание обществоведения в сочинениях различных зарубежных и российских авторов отличается друг от друга, но есть сочинения, которые выдержали многочисленные переиздания, с достаточно устоявшимся содержанием. Например, в одном из многократно переизданных сочинений Э.Ханта и Д.Коландера по общество-

ведению («Social science») в США представлены сведения из философии (формы и методы научного познания), антропологии, социологии, истории, географии, экономическим наукам, политическим наукам, психологии и теории сложности [33].

В соответствии с вышесказанным в данной главе представлен философский анализ экономического раздела обществознания. Философский анализ позволяет выявить наличие натуралистической исследовательской программы и антинатуралистической исследовательской программы в методологии обществознания, в том числе и методологии экономического раздела обществознания [25]. Натуралистическая исследовательская программа влияла на развитие экономических воззрений в марксистской социальной теории и социальной теории Т.Парсонса. К.Маркс рассматривал социально-экономическое развитие общества как естественно-исторический процесс. Т.Парсонс в своих экономических сочинениях, с одной стороны, опирался на взгляды А.Маршалла и В.Парето, которые находились под влиянием натуралистической исследовательской программы, а с другой стороны, он опирался на взгляды М.Вебера, на которого повлияла антинатуралистическая исследовательская программа [34]. Особое внимание им уделяется сочинениям видного представителя английской школы маржинализма А.Маршалла. По мнению последнего, для описания совокупности действий в экономике можно использовать понятие агрегата. Он стремился сочетать положения политической экономии А.Смита, Д.Рикардо с положениями маржиналистской экономики. Изменение направления научных исследований с политической экономии на экономику способствовало обособленному изучению экономической системы и обособленному изучению политической системы. Политическая экономия стала рассматриваться как одно из направлений в развитии экономической науки. При переводе главного произведения А.Маршалла с английского языка на русский язык были допущены неточности перевода, например, вместо понятия экономика использовали понятие политическая экономия, вместо понятия агрегат использовали понятие совокупности. Понятие агрегата, в которое используется в социальной теории Т.Парсонса, указывает на связь его теории с естественными науками, которые также используют понятие агрегата. На связь теории действия с естественными науками также указывает его формулировка закона социальной инерции, который, по его мнению, можно использовать в социологической теории по аналогии с физическим законом инерции. Он изучает влияние маржиналистского направления экономической науки на формирование рациональных действий людей. Маржиналистское направление развития экономической науки также называют маргинальным направлением, т. к. название этого направления происходит от латинского слова — *marginalis*, которое обозначает предельное состояние. Странники маржиналистского направления развития экономической науки сформулировали закон

уменьшения предельной полезности, с точки зрения которого рассматривают все экономические явления. Они отстаивали точку зрения либерализма в развитии экономической науки.

Т. Парсонс указывает на значение экономических сочинений Й. Шумпетера. Последний внес существенный вклад в разработку положений теории экономического развития. Его сочинения способствовали обоснованию необходимости использования эволюционной парадигмы в экономической теории наряду с парадигмой равновесия, которая была разработана маржиналистским направлением и кейнсианским направлением в экономической науке. В своей теории он опирается на эмпирические обобщения относительно волнообразного развития экономики, сформулированные в сочинениях Н. Д. Кондратьева и других ученых. Различаются короткие, средние и длинные циклы и соответствующие волны экономического развития. Процесс экономического развития описывается с точки зрения принципа комбинации экономических действий в рамках определенных условий. Под экономическими действиями понимаются действия производительных сил общества. В случае экономического спада возникает новая комбинация производительных сил, которая обеспечивает новый экономический подъем. Многие экономисты считают необходимым исследование проявлений хаоса и турбулентности на рынке. О турбулентности в мировой экономике пишет бывший председатель Федеральной резервной системы США А. Гринспен [6]. На его взгляды сильное влияние оказали сочинения Й. Шумпетера, который сформулировал представление о созидательном разрушении в экономике. С этой точки зрения он рассматривает проявления турбулентности. Ю. Л. Климонтович полагает, что в случае турбулентности хаос проявляется на макроуровне системы, а на микроуровне системы сохраняется определенный порядок. Б. Вильямс и Дж. Вильямс критически оценивают технический анализ рынка и предлагают усовершенствовать теорию волн Эллиота для описания проявления хаоса на рынке [3–4]. В своих исследованиях они опираются на сочинение Э. Петерса «Хаос и порядок на рынке капиталов» [20]. По их мнению, также как по мнению Э. Петерса, описывать рынки в условиях хаоса можно с точки зрения теории самоорганизации И. Р. Пригожина.

Много внимания уделяется изучению созидательного разрушения в экономической сфере жизни общества. В. Истерли отмечает вклад Й. Шумпетера в изучение роли созидательного разрушения в революционном преобразовании структуры экономики [7]. Он полагает, что революционному преобразованию экономической структуры способствует технологическая революция, т. е. качественный скачок от старых технологий созидания в экономике к новым технологиям созидания. В качестве примера использования новых технологий указываются электронные вычислительные машины (компьютеры). Однако процесс созидательного разрушения осложняют проблемы с использованием стимулов для инноваций.

В качестве одной из таких проблем называются проблема с патентной защитой инноваций. Другой проблемой, связанной с созидательным разрушением, является трудность с отказом от старых технологий для внедрения новых технологий, т. к. этот процесс связан со значительными издержками производства. Внедрение новых технологий порождает напряжение между группами интересов, одни из которых заинтересованы во внедрении новых технологий, а им противодействует группа интересов, которые отстаивают экономическую целесообразность использования старых технологий. Р. Фостер и С. Каплан объясняют наличие проблем в реализации созидательного разрушения в производственной организации тем, что ее деятельность основана на принципе непрерывности развития, а рынок допускает дискретность развития [26]. По их мнению, культурные традиции корпораций создают тормозящий эффект по отношению к внедрению новых технологий. Тормозящий эффект культурных традиций проявляется в бюрократизации системы управления, утрате гибкости корпоративной культуры, консерватизме в принятии важных решений, жесткость в системе контроля и ментальных моделей. Бюрократия способствует жесткой формализации производственных процессов. Ментальные установки корпорации трудно поддаются изменению, т. к. они работают на самоподдержку и самоизоляцию, которые вступают в противоречие с реальностью. Системы контроля приводят к защитной практике, которая не позволяет критически подойти к реальной ситуации, противопоставить мнение сотрудника корпорации мнению руководителей корпорации. Консервативные корпоративные системы контроля ограничивают творческую активность сотрудников корпорации. В корпорации возникает культурный тупик.

В развитии системы мировой экономики различают процессы глобализации и регионализации, которые способствуют интеграции экономик различных стран. Процесс глобализации способствует развитию всемирных экономических связей между всеми странами мира, а процесс регионализации обычно способствует развитию экономических связей между соседними странами. Необходимость развития экономических связей при минимальном влиянии государства обосновывают сторонники концепций экономического либерализма. Развитию экономических связей между странами способствует создание зон свободной торговли. Критики концепций экономического либерализма отмечают существенную роль государства и надгосударственных структур в процессе экономической интеграции. Экономическая подсистема современного общества функционирует на основе рыночных товарно-денежных отношений. Деньги возникают в результате развития бартерного товарообмена в качестве особого товара, который использовался в виде универсального средства обмена. Часто в качестве такого универсального средства обмена использовались благородные металлы, а затем возникли бумажные деньги. Экономисты до сих пор спорят о достоинствах и недостатках

металлистической теории денег и государственной теории бумажных денег. Критики государственной теории денег утверждают, что у этой теории нет экономического базиса. Сторонники государственной теории денег утверждают, что для функционирования денежного обращения не важно, являются ли деньги металлическими или бумажными. Для функционирования денежного обращения достаточно опоры на властные социальные институты, т. к. обращение бумажных денег просто демонстрирует процесс общественного обращения.

Т. Лоусон пишет о том, что экономическая теория переживает серьезный кризис в объяснении событий, происходящих в реальном мире [14]. При изучении общества предлагается учитывать наличие реальных материальных причин и структур. Представления о строгой упорядоченности событий и хаотическом потоке событий рассматриваются как противоположные крайности при описании реального мира. Недостатком неоклассической парадигмальной экономической теории, по его мнению, является концентрация внимания, во-первых, на индивидуальных, а не коллективных действиях, во-вторых, на состояниях равновесия, а не на процессах, проходящих во времени. Критикуется склонность неоклассической парадигмы экономической науки к методологическому индивидуализму. В методологии экономического исследования рекомендуется учитывать опыт естественнонаучных исследований. С критикой пороков неоклассической парадигмы выступил Дж. Ходжсон [27]. Он пишет о том, что плодотворной заменой парадигмы механического равновесия в развитии институциональной экономической теории может быть эволюционная парадигма. Таким образом, институционально-эволюционная парадигма рассматривается как основание для появления нового мейнстрима в развитии экономической теории. Я. Корнаи пишет о том, что в западных странах для описания экономики используют модель равновесия [12]. Эта модель была принята в неоклассической экономической теории, которую называют мейнстримом. По его мнению, необходимо критически относиться к этой модели равновесия мейнстрима. Кроме модели равновесия можно использовать модель неравновесия. Это необходимо для осмысления соотношения капиталистической системы и социалистической системы, которые рассматриваются с точки зрения системной парадигмы. В качестве примеров функционирования социалистической системы используется анализ социальной системы Китая, Вьетнама, Кубы и Северной Кореи. Я. Корнаи поддерживает мнение Й. Шумпетера о том, что в сущности капитализма заложено созидательное разрушение. Оно обеспечивает технические и социальные инновации. В эволюционной экономике равновесие не имеет смысла. В реальном рынке не может быть равновесия. Понятие равновесия базируется на сомнительном психологическом и социальном фундаменте. Отмечается сходство рыночной эволюции с биологической эволюцией, в которой существует борьба за выживание. Если борьба за существование проявляется в виде

вооруженной борьбы, то это может привести к преобразованию капиталистической системы в социалистическую систему.

Попытка проанализировать соотношение различных парадигм в развитии экономической теории была предпринята С. Г. Кирдиной [11]. Этому способствует междисциплинарный подход, который используется в ее исследованиях. При изучении использования различных парадигм в развитии экономической теории она опирается на положения социологии и естественных наук. Для познания природы общества предлагается опираться на гипотезу наличия институциональных матриц. Гипотеза об институциональных матрицах опирается на три теоретических постулата. В качестве этих постулатов используется объективистская парадигма, понятие базового института и тезис триединства общества. В соответствии с тезисом триединства общества различаются три основные подсистемы общества (сферы общества) — экономика, политика и идеология (социокультурная сфера). Вышеуказанные сферы общественной жизни рассматриваются как равнозначные проекции общества и как различные размерности (измерения) в описании социального действия. Система базовых институтов общества рассматривается в качестве институциональной матрицы, которая определяет возможные траектории социального развития. Учитывается толкование понятия институциональной матрицы в трудах К. Поланьи и Д. Норта. Различаются два типа институциональных матриц: западная Y-матрицы и восточная X-матрица. Отмечается коренное отличие этих институциональных матриц во всех трех измерениях. Западная Y-матрица в качестве базовых институтов в экономической сфере использует институты рыночной экономики, а восточная X-матрица опирается на институты редиистрибутивной экономики. В соответствии с законом симметрии в обществе присутствуют обе альтернативные институциональные матрицы. Однако в разных странах доминирующую роль выполняет только один тип институциональной матрицы, а другой тип институциональной матрицы выполняет вспомогательную роль. Отмечается необходимость учета не только технологического фактора, но и коммунального фактора в общественном развитии.

Указывается на значение эволюционной парадигмы для анализа долгосрочных рынков, а неэволюционные парадигмы могут использоваться для анализа стационарных рынков. Под статическим рынком понимают рыночное равновесие. Эволюционная парадигма концентрирует внимание не на изучении рыночного равновесия в стационарном рынке, а на неравновесных процессах развития рыночных отношений. С. Г. Кирдина пишет, что эволюционная парадигма противостоит неоклассической и неинституциональной парадигме. Рассматриваются возможности и ограничения системной, эволюционной и самоорганизационной (синергетической) парадигм. Положения самоорганизационной (синергетической) парадигмы используются для описания институциональной

самоорганизации и взаимодействия западной Y-матрицы и восточной X-матрицы. Социологический анализ экономической подсистемы социальной системы предполагает выяснение соотношения данной подсистемы с другими подсистемами социальной системы. В экономических исследованиях используется системный подход и исторический подход. Исторический анализ исследований экономической подсистемы социальной системы показывает, что на раннем этапе формирования экономической науки ученых интересовал вопрос взаимосвязи экономической подсистемы с политической подсистемой. Поэтому в экономической науке использовалось понятие политико-экономической системы. В современной экономической науке политико-экономические исследования рассматриваются как одно из направлений исследований, а соотношение экономической подсистемы с другими подсистемами социальной системы рассматриваются сторонниками социологического направления исследований. В результате социологического исследования экономических систем возникла такая дисциплина как экономическая социология. Современная экономическая наука различает макроэкономические системы и микроэкономические системы. Микроэкономические системы изучает микроэкономика, а макроэкономические системы изучает макроэкономика.

Макроэкономика изучает экономику как целое с учетом всех крупномасштабных экономических явлений. Экономику отдельной страны называют национальной экономикой. Под микроэкономикой понимается фирмы, домохозяйств и отдельного человека. Развитие микроэкономических систем и макроэкономических систем тесно связаны между собой. В макроэкономике выделяют следующие секторы макроэкономической системы: сектор домашних хозяйств, сектор предпринимательства, государственный сектор и зарубежный сектор. Наличие государственного сектора в макроэкономике обеспечивает взаимосвязь экономической подсистемы общества с политической подсистемой общества, т. к. государство является центральным звеном в политической подсистеме общества, в которую входят также политические партии. Для описания взаимосвязи этих подсистем в экономической науке используется понятие политико-экономической системы. Политико-экономические системы анализировал один из основателей экономической науки А.Смит и эти исследования продолжают до сих пор. Каждый сектор макроэкономики представляет собой совокупность реальных хозяйственных субъектов. Исследование макроэкономической системы не сводится к агрегированному суммированию свойств субъектов хозяйственной деятельности, а предполагает выявление эмерджентных свойств макроэкономической системы. Микроэкономика изучает поведение производителя и поведение потребителя в рыночной системе, производственную деятельность предприятия. Связь макроэкономики с микроэкономикой проявляется в микроэкономическом фундировании макроэкономических концепций.

В учебнике по экономической теории, изданном под редакцией А. И. Добрынина и Л. С. Тарасевича, в качестве философского обоснования систематики этапов и форм социально-экономического развития используется диалектическая методология, которая опирается на законы диалектики [29]. С этой точки зрения анализируется влияние противоположных материалистических и идеалистических воззрений на осмысление этапов и форм социально-экономического развития. Материалистические и идеалистические воззрения рассматриваются как единство противоположностей для того, чтобы не исказить картину исторического развития типов общества и цивилизаций. В классификации этапов и уровня развития производительных сил рассматриваются два подхода: марксистский подход, который опирается на теорию развития общественно-экономических формаций и технологический подход, который опирается на концепцию технологического развития общества Д.Белла. Критически оценивается марксистская теория развития общественно-экономических формаций и высказывается мнение, что представления о формациях нуждаются в корректировках и уточнениях. В соответствии с концепцией технологического развития общества Д.Белла различается доиндустриальное производство, индустриальное производство и постиндустриальное производство. Вместе с тем, в экономической науке используется описательная номенклатура товаров, которая опирается на эмпирические основания. В экономической теории для описания исторического развития экономических систем используются социологические теории: теория развития общественно-экономических формаций, теории развития цивилизаций и концепции технологического развития общества, в которых используются различные таксоны: понятия класса, типа и т. д. Предполагается, что человек может придерживаться рациональной или иррациональной системы хозяйствования. В последнее время стала распространяться концепция ограниченной рациональности в различных областях экономической теории. Под экономической теорией понимается наука об экономических законах (закономерностях). Сходство экономических законов и законов природы состоит в том, что они действуют объективно, независимо от воли и сознания людей. Отличие экономических законов от законов природы состоит в том, что они являются законами человеческой деятельности и действуют только в определенных общественных условиях, т. е. являются исторически преходящими.

В развитии экономической науки можно отметить взаимосвязь между развитием положений экономической теории и положений экономической истории. Так, например, в учебнике по истории мировой экономики, изданном под редакцией Г. Б. Поляка и А. Н. Марковой, используются следующие вышеуказанные теории: формационная теория, теория цивилизаций и концепции технологического развития общества [8]. Описываются

особенности экономического развития первобытного общества, рабовладельческого общества, феодального общества, капиталистического общества и социалистического общества. Теория цивилизаций используется для описания перехода от развития локальных цивилизаций в прежние времена к описанию развития глобальной человеческой цивилизации в настоящее время. Возникновение цивилизации рассматривается как результат распада родового общества и возникновения рабовладельческого классового общества. Анализируется экономическое развитие различных типов цивилизации, экономическое развитие различных индустриальных стран, их отношения с колониями и процесс деколонизации, экономическое развитие социалистических стран в Европе и распад европейской системы социалистических государств. Взаимосвязи между развитием положений экономической теории и положений экономической истории анализируются также в учебном пособии по геоэкономике И. П. Черной [28]. Она описывает различные геоэкономические концепции, которые описывают развитие глобальной экономики, а также их соотношение с геополитическими концепциями. По ее мнению, есть геоэкономические концепции, которые противопоставляются геополитическим концепциям, и есть геоэкономические концепции, которые учитывают взаимосвязь с геополитическими концепциями. В качестве примера приводится геоэкономическая концепция Э.Лютвака, которая противопоставляется геополитическим концепциям с их акцентами на использование военной мощи. По мнению К. Жана и П.Савона, геоэкономика должна прийти на смену военной геополитике прошлого. Последние допускают использование экономической войны в конкурентной борьбе. Отмечается взаимосвязь экономической войны и холодной войны.

В процессе исторического развития экономической науки у ученых возникали различные представления об экономических законах (закономерностях), например, о действии закон спроса и предложения, закона ценности (закон стоимости) и т. д. М.Блауг пишет, что К. Маркс и Ф.Энгельс в своих рассуждениях опирались на действие закона ценности, т. к. по их мнению, в условиях экономического равновесия закон спроса и предложения уже не может ничего объяснить относительно функционирования экономики [2]. С критикой марксистских воззрений на законы развития экономики выступили представители австрийской школы, которые были сторонниками субъективной теории ценности. Так, например, Л.Мизес полагает, что экономическая теория должна опираться на априорные законы. По его мнению, для изучения политической экономии как искусства использует положения философии действия или, иначе говоря, праксеологии. В своей философии индивидуализма он придерживается положений методологического дуализма, критикуя социализм, материалистическую философию и идеалистическую фи-

лософию. При разработке положений праксеологии предлагается опираться не только на достижения философии, но и социологии. С праксеологической точки зрения рассматривается политико-экономическое искусство, а также другие виды искусств и их роль в жизни общества. Положения экономической праксеологии разрабатывались опираясь на методологию априоризма и формализма. Критически оценивается методология эмпиризма. Экономическая праксеология рассматривается как фундаментальная экономическая теория. В сочинениях Л.Мизеса обосновывается мысль о подчиненном положении искусств, в том числе искусства государственного управления общественной системе производства.

Большое влияние на процесс развития мировой экономики и международных отношений оказывает деятельность транснациональных корпораций (ТНК). Многие ТНК созданы в развитых странах мира. В развитых странах мира наблюдается более высокий уровень концентрации высокотехнологичного производства по сравнению с развивающимися странами. Из развитых стран происходит вывоз капитала и технологий в развивающиеся страны, а из развивающихся стран происходит миграция населения в развитые страны мира, т. к. в последних созданы более благоприятные социально-экономические условия для жизнедеятельности людей. Миграционные процессы определенным образом изменяют этнический состав различных регионов мира. В связи с этим исследуются вопросы этнической глобализации. Отмечается воздействие экономических и политических шоков на развитие различных стран. В международной политике важную роль играет уровень развития военно-промышленного комплекса страны, который может обеспечивать или не может обеспечивать проведение самостоятельной линии государства на международной арене. В экономической истории отмечается взаимосвязь экономики и политики. При формировании основ экономической науки осуществлялась разработка положений политической экономии. Политико-экономическое направление исследований играет важную роль в развитии современной экономической науки. Об использовании в экономической науке номотетического подхода и идиографического подхода пишут О. В. Карамова, Р. Л. Раяцкас и М. К. Плакунов [10, 21]. Отмечается значение математического языка и языка структурных схем для развития экономической науки. Н. С. Розов пишет, что в анализ развития экономической подсистемы общества неизменно опирается на положения номотетики, а другие общественные науки периодически обращаются к положениям номотетики, т. к. на развитие общественных наук сильное воздействие оказывает идеографический подход [24]. Использованию номотетического подхода в развитии других общественных наук препятствуют периоды критического отношения к этому подходу.

Литература:

1. Бергаланфи, Л. История и статус общей теории систем // Системные исследования. Ежегодник 1973. — М.: Наука, 1973. с. 20–37.
2. Блаут, М. Экономическая мысль в ретроспективе. — М.: Дело Лтд, 1994.
3. Вильямс Дж.Г., Вильямс Б. М. Новые измерения в биржевой торговле. Как извлечь прибыль из хаоса: рынки акций, облигаций и фьючерсов. — М.: Аналитика, 2000.
4. Вильямс Дж.Г., Вильямс Б. М. Торговый хаос. Максимизируйте прибыль, используйте данные технические приемы. — М.: Аналитика, 2005.
5. Вопросы социальной теории: Научный альманах. 2007. Том 1. Выпуск 1. Философские и научные основания современной социальной теории / Под ред. Ю. М. Резника. — М.: НИГО, 2007.
6. Гринспен, А. Эпоха потрясений. Проблемы и перспективы мировой финансовой системы. — М.: Сколково, 2010.
7. Истерли, В. В поисках роста. Приключения и злключения экономистов в тропиках. — М.: ИКСИ, 2006.
8. История мировой экономики: Учебник для вузов / Под ред. Г. Б. Поляка, А. Н. Марковой. — М.: ЮНИТИ, 2002.
9. Йоас, Х., Кнебель В. Социальная теория. 20 вводных лекций. — СПб.: Алетейя, 2011.
10. Карамова, О. В. Философия, история и методология экономической науки: Монография. — М.: Спутник+, 2007.
11. Кирдина, С. Г. Институциональные матрицы и развитие России: введение в X — Y — теорию. — СПб.: Нестор-История, 2014.
12. Корнаи, Я. Размышления о капитализме. — М.: ИГ, 2012.
13. Кузьминова, Т. Н., Сыровкаш П. Л. Обществоведение: электронный учебно-методический комплекс для иностранных граждан, осваивающих образовательные программы подготовки к поступлению в учреждения высшего (средне-специального) образования: для профилей обучения: гуманитарный, международные отношения, правоведение. — Минск: БГУ, 2019.
14. Лоусон, Т. Современная «экономическая теория» в свете реализма // Вопросы экономики. 2006. № 2. с. 75–98.
15. Луман, Н. Социальные системы. Очерк общей теории. — СПб.: Наука, 2007.
16. Маркс, К., Энгельс Ф. Сочинения. Издание второе. Т. 23. — М.: ГИПЛ, 1960.
17. Маркс, К., Энгельс Ф. Сочинения. Издание второе. Т. 13. — М.: ГИПЛ, 1959.
18. Методика обучения обществознанию: Учебник и практикум для академического бакалавриата / Под ред. О. Б. Соболевой, Д. В. Кузина. — М.: Юрайт, 2017.
19. Парсонс, Т. Система современных обществ. — М.: Аспект Пресс, 1998.
20. Петерс, Э. Хаос и порядок на рынке капитала. Новый аналитический взгляд на циклы, цены и изменчивость рынка. — М.: Мир, 2000.
21. Раяцкас, Р. Л., Плакунов М. К. Количественный анализ в экономике. — М.: Наука, 1987.
22. Резник, Ю. М. Введение в социальную теорию: Социальная системология. — М.: Наука, 2003.
23. Ритцер Дж. Современные социологические теории. — СПб.: Питер, 2002.
24. Розов, Н. С. Историческая макросоциология: Методология и методы: — Новосибирск: НГУ, 2009.
25. Современные философские проблемы естественных, технических и социально-гуманитарных наук: Учебник для аспирантов и соискателей ученой степени кандидата наук / Под общ. ред. д-ра филос. наук, проф. В. В. Миронова. — М.: Гардарики, 2006.
26. Фостер, Р., Каплан С. Созидательное разрушение: Почему компании, «построенные навечно», показывают не лучшие результаты и что надо сделать, чтобы поднять их эффективность. — М.: Альпина Паблишер, 2015.
27. Ходжсон Дж. Экономическая теория и институты: Манифест современной институциональной экономической теории. — М.: Дело, 2003.
28. Черная, И. П. Геоэкономика: Учебное пособие. — М.: ИТК «Дашков и К°», 2012.
29. Экономическая теория / Под ред. А. И. Добрынина, Л. С. Тарасевича. — СПб.: Питер, 2003.
30. Giddens, A. Politics, Sociology, and Social Theory: Encounters with Classical and Contemporary Social Thought. — Stanford: Stanford University Press, 1995.
31. Handbook of Contemporary European Social Theory / Edited by G. Delanty. — London: Routledge, 2006.
32. Handbook of Social Theory / Edited by George Ritzer, Barry Smart. — Thousand Oaks: SAGE Publications, 2003.
33. Hunt, E. F., Colander D. Social Science: An Introduction to the study of society. — Boston: Pearson/Allyn and Bacon, 2007.
34. Parsons, T., Smelser N. Economy and Society. A Study in the Integration of Economic and Social Theory. — London: Routledge & Kegan Paul, 1956.
35. The new blackwell companion to Social Theory / Edited by Bryan S. Turner. — Oxford: Wiley-Blackwell, 2009.

НАУЧНАЯ ПУБЛИЦИСТИКА

Ананий Павлович Кузнецов — собиратель фольклора Оренбуржья

Богданчикова Елизавета Сергеевна, студент
Санкт-Петербургский государственный университет

Кузнецов Ананий Павлович — это человек, который внёс огромный вклад, собрал богатейший фольклорный, этнографический материал Оренбуржья и прилегающих областей. Помимо прочего, он был еще и писателем, публицистом, поэтом. В своих наблюдениях он исходил из того, что наш край, будучи регионом активного притока переселенцев, оказался необычайно интересным в этнографическом отношении, представляя собой как бы всю Россию в миниатюре. К сожалению, значительная часть собранного и созданного Кузнецовым материала не была опубликована. О деятельности Кузнецова писали Ю.Зобов, П.Краснов, В.Одноралов, А.Прокофьева, Т.Пузанова, Т.Судоргина, Г.Хомутов.

Кузнецов был первым, кто стал глубоко и разносторонне изучать русское крестьянство Оренбургского края, ведь вплоть до середины XIX века в центре внимания исследователей была этнография и культура «инородцев»: башкир, казахов, чувашей, мордвы и других, а русское население края практически не изучалось, хотя и составляло большинство населения. И это вполне объяснялось чертами русского менталитета: о себе потом, в последнюю очередь.

А. П. Кузнецов родился в Подгородней Покровке в октябре 1859 г. в семье крестьянина-кузнеца (отсюда и фамилия). После смерти жены отец Павел Федорович женился во второй раз. «Анисья Семеновна была хорошая женщина: пасынка и мужниных племянников она любила, как родных детей. Таким хорошим качеством она обладала, вероятно, потому, что была грамотная и религиозная женщина», — писал о своем детстве в третьем лице в автобиографии Кузнецов.

Когда «малютка Анаша» подрос, мачеха купила букварь и на досуге, как говорится, «ушивками-урывками» знакомила его с грамотой.

К десяти годам, когда Ананий Павлович остался без отца и без мачехи, дед определил его в Оренбург прислуживать в чайной. Деньги не платили, но кормили и одевали. Работа была не пыльной: Кузнецов подносил посетителям чай в чайниках.

Четыре года он провел в Оренбурге, прислуживая «по разным вертепам»: харчевням, трактирам, ренсковым по-

гребам и другим заведениям. «Путоловская харчевня, или просто «Путоловка», — вспоминал позже Ананий Павлович, — представляла из себя в полном смысле слова трущобу. Здесь творилось все: и разгул, и разврат, и буйство, и грабеж, и мошенничество, и жульничество, и сбыт, и покупка краденых вещей, и тому подобные прелести. Здесь можно было встретить... всех друзей и врагов человечества, от которых без всякого затруднения можно было чему-либо научиться». Конечно, легче в таких условиях было научиться дурному, но Ананий Павлович упорно занимался самообразованием, выучил Закон Божий, четыре правила арифметики, изучал историю государства Российского, запоем читал художественную литературу [3].

В ренсковом погребе, где он был слугой по виноделию (помогал хозяину фальсифицировать виноградные иностранные и русские вина), А. П. Кузнецов познакомился с известным публицистом Семеном Михайловичем Пономаревым. После чего и осмелился выступить в литературе, на первый раз в качестве корреспондента газеты «Оренбургский листок».

Ананий Павлович долгое время книгоношествовал в Оренбургской, Самарской и Уфимской губерниях и Уральской области. Продавая книги, он, конечно же, сам их читал, занимаясь самообразованием на протяжении всей своей жизни. При этом им было собрано множество народных сказок, преданий, легенд, пословиц, поговорок. Одних только песен, преимущественно с голоса, Ананий Павлович записал более семисот. Большое внимание уделено им и играм, в которые играли в Оренбургском уезде. Благодаря А. П. Кузнецову сохранились описания таких игр, как «чижик», «kozyбалки», «угольники», «сечка», «жгут» и многие другие. Это те игры, в которые играли и мои прапрадедушки и прапрабабушки, когда были маленькими. Трогательно представлять их не только взрослыми, умудренными опытом людьми, но и совсем детьми.

В деревнях, через которые пролегал маршрут книгоноши, он не упускал возможность побывать на игрищах, вечеринках, посиделках, свадьбах, гульбищах, крестинах, похоронах и поминках. Бывал в кабаках, трактирах, рабочих и промысловых артелях, часто оказывался среди

бродяг и отъявленных негодяев, и тут же, на месте, записывал всё, что его интересовало.

С 1887 по 1897 г. Кузнецов обошел почти всю Оренбургскую губернию, посылая отовсюду корреспонденции в разные газеты с описанием быта крестьянского и казачьего населения [2]. Его собирательская деятельность основывалась на «чувстве местного патриотизма», «на желании сберечь старину для поучения молодым поколениям». Практика строилась на принципе личных наблюдений и контактов.

Значительная доля творчества Кузнецова — это настоящий труд профессионального журналиста. Его корреспонденции, очерки и эссе о быте и нравах наших земляков уходящего XIX и наступающего XX века печатались в дореволюционных изданиях: газетах «Оренбургский листок», «Оренбургская газета», «Степной край» и многих других.

Сам того не замечая, он становится «народным» корреспондентом. В своих корреспонденциях, очерках, этнографических зарисовках он никогда не «теплохладен», в них всегда явно всё то, что он приветствует и любит, что осуждает, о чём тревожится, что огорчает его, чего он совершенно не принимает совестью и всем сердцем крестьянина-христианина. Его радует и благовременный дождь, и достаточный урожай, и достойные цены на плоды нелёгкого труда земледельца, и верный поступок доброго человека, и такое положение, в котором «труженик наш и хранитель» находит отдохновение, покой и защиту. Он холодеет сердцем, и явная боль сквозит сквозь его строки, описывающие беду, глупость сильных мира сего, произвол притеснителей с толстой мошной. Но чаще и больше всего его тревожат и огорчают слабости, глупости, заблуждения вековые самого крестьянина, селянина, кормильца земли русской, — главного героя его, вечного его подзащитного (каковым, впрочем, и сам он себя создавал).

Ананий Павлович Кузнецов, выходец из глубин народа, рано познал тяготы крестьянской жизни, но сумел сохранить доброту, сострадание к чужому горю.

Мне же пела нужда горькая,

Пела весь мой век.

Как живет в нужде и мается

Бедный человек, —

писал о своей жизни Ананий Павлович [1].

«В течение двух лет я находился в борьбе за существование, в погоне за куском хлеба для своей семьи и для осиротевших детей (мальчика одиннадцати лет, девочки четырёх лет), оставшихся после умерших родственников. Сейчас переживаю новое горе, причинённое мне

смертью другого родственника — двоюродного брата, оставившего почти без всяких средств шестерых детей при слабом здоровьишке матери (хотелось бы и этим сиротам помочь, да не знаю, хватит ли силы)», — сетовал он в письме П. В. Шейну.

В то же время везде и во всём надежда у него живёт: мы не обречены и достойны лучшей участи — «если люди вспомнят Бога и начнут жить в мире». В мире с самими собой, с соседями по жизни, в ладу со всем живым и неживым обиходом её...Такова была позиция Анания Павловича на протяжении всей его жизни.

А. П. Кузнецов — собиратель и хранитель наших национальных богатств, нашей национальной памяти. Благодаря его заметкам облик Оренбуржья прошлого столетия проще сейчас восстановить. Ананий Павлович тщательно хранил собранный материал. Надеялся издать его частями или книгой. Но эта надежда не сбылась. Грянула революция, утвердилась новая народная власть, которую духовная жизнь народа не только не интересовала, она была ей глубоко принципиально враждебна. Работы таких собирателей, как Шейн, Афанасьев, были объявлены реакционными, великодержавными, национал-шовинистическими. Разумеется, такое же отношение заслуживало и творчество Кузнецова.

В феврале 1938 г. Ананий Павлович вместе со своим сыном Сергеем Ананьевичем были арестованы как враги народа. О дальнейшей их судьбе родственникам ничего не известно. Почти весь литературный архив А. П. Кузнецова после ареста был утрачен.

В 1989 г. А. П. Кузнецова полностью реабилитировали за отсутствием события преступления. После реабилитации краеведами, историками, архивистами, библиотекарями проделана огромная работа по собиранию и систематизации литературного наследия талантливого оренбургского самородка. В Оренбургских газетах стали печататься очерки, статьи, рассказы Анания Павловича, возвращая читателям утраченное имя. Некоторыми из этих публикаций мне довелось воспользоваться благодаря Геннадию Федоровичу Хомутову, который бережно хранит материалы, посвященные творчеству своего деда.

В наши дни труды Анания Павловича становятся доступными массовому читателю. В калужском издательстве «Золотая аллея» вышла в свет книга А. П. Кузнецова «Этнографические очерки», в которой собраны народные песни, детские игры, вечерки, засидки, очерки, посвященные вере и суеверию, описанию быта крестьян. В книге есть и биографические сведения, и письма Анания Павловича издателям.

Литература:

1. Кузнецов, А. П. Этнографические очерки/ по материалам архивов и периодических изданий (XIX-XX вв.) / сост. Г. Ф. Хомутов; ред. И. А. Бехтерев-Калуга: Золотая аллея, 2007. — 352 с., ил.
2. Сельский самородок Ананий Кузнецов // Вечерний Оренбург. — 2003. — 19 июня. — с. 8.
3. Зобов, Ю. С. Знаток крестьянской жизни / Ю. С. Зобов // Историки и исследователи Оренбургского края: ист.-биограф. очерки / Ю. С. Зобов. — Оренбург: ОГПУ, 2007. — с. 313–325.

МОЛОДОЙ УЧЕНЫЙ ҚАЗАҚСТАН

Ақпараттық жүйелерде криптоқорғау тәсілдерін қолдану

Бубенева Дана Клышбаевна, магистрант

Ғылыми жетекші: Ахметова Жанар Жумановна, PhD доктор, міндет атқарушы доцент
Лев Николаевич Гумилев атындағы Евразия Ұлттық Университеті (Нұр-Сұлтан қаласы, Қазақстан)

Бұл зерттеу криптография киберқылмыскерлерден өте құпия және құнды ақпаратты қорғаудың өте тиімді әдісі болып табылады. Ақпараттық қауіпсіздік бүкіл әлемдегі ең ыстық тақырыптардың бірі болып табылады. Ақпаратты қорғау әдістері мен кілттерін қамтамасыз ету үшін заманауи криптографияның қажеттілігі өмірлік маңызды болып табылады. Шифрлеу және дешифрлеу процесі жоғары сезімтал ақпаратты беру үшін маңызды. Бұл сұраныс криптографиясыз кредиттік карта деректері, парольдер және жеке куәлік нөмірлері сияқты жеке ақпарат киберқылмыскерлерге қолжетімді болады. Бұл зерттеуде криптография, криптография тарихы, криптография принциптері мен түрлері сияқты өзекті тақырыптар талқыланады. Криптография ақпаратты оқылмайтын форматқа түрлендіру үшін пайдаланылғанына қарамастан, біз құпия деректердің күн сайын ақылды және ақылды болатын киберқылмыскерлерге қол жетімді болмайтынына сенімді бола алмаймыз. Техникалық прогресс оларға өздерінің қылмыстық әдістерін жетілдіруге мүмкіндік берді. Сондықтан мұндай қылмыскерлерді ұстап алуды үйренуіміз өте маңызды.

Түйін сөздер: криптоқорғау, криптография, алгоритмдер, код, шифрлеу.

Применение методов криптозащиты в информационных системах

Бубенева Дана Клышбаевна, студент магистратуры

Научный руководитель: Ахметова Жанар Жумановна, PhD, и. о. доцента
Евразийский национальный университет имени Л. Н. Гумилева (г. Нур-Султан, Казахстан)

Данное исследование показывает, что криптография — очень эффективный способ защиты конфиденциальной и ценной информации от киберпреступников. Информационная безопасность — одна из самых горячих тем в мире. Необходимость современной криптографии для предоставления методов и ключей защиты информации жизненно важна. Процесс шифрования и дешифрования важен для передачи конфиденциальной информации. Без этой криптографии личная информация, такая как данные кредитных карт, пароли и идентификационные номера, будет доступна киберпреступникам. В этом исследовании обсуждаются такие актуальные вопросы, как криптография, история криптографии, принципы и типы криптографии. Хотя криптография используется для преобразования информации в нечитаемые форматы, мы не можем быть уверены, что конфиденциальные данные будут недоступны киберпреступникам, которые умны и умны каждый день. Технический прогресс позволил им улучшить свои криминальные методы. Поэтому очень важно научиться ловить таких преступников.

Ключевые слова: криптографическая защита, криптография, алгоритмы, код, шифрование.

Цифрлық коммуникациялар мен электрондық деректер алмасудың бүгінгі қарқынды өсуінде біздің көпшілігіміз қауіпсіздік туралы ойланбай киберкеңістікте қарым-қатынас жасайды. Біз киберкеңістіктегі біздің жеке ақпаратымыз бен құпияларымызды көп мөлшерде алмасамыз. Бізге ұнайды немесе жоқ, бірақ біздің сандық із киберкеңістікте қалады. Егер дәл

болса, біз хабарлайтындардың барлығы киберқылмыскерлердің манипуляциялары үшін жиі қорғалмаған және ашық. Сондықтан құпия немесе құпия ақпаратты қорғау тәсілдерін іздеу үшін қазіргі криптографияның аса қажеттілігі бар. Деректерді тиімді шифрлеу және дешифрлеу киберкеңістіктегі қауіпсіздікті қамтамасыз етудің кілті болып табылады. Осылайша, біз ақпа-

ратты қорғалуы және оған құқығы бар адамдарға ғана қол жетімді болуы үшін оқылмайтын форматқа түрлендіруіміз керек.

Криптография — бұл компьютерлер арқылы берілетін ақпаратты қорғаудың маңызды құралы. Криптография — бұл деректерді оқылмайтын форматқа көркем түрлендіру, сондықтан тек болжамды алушы оларды түсініп, пайдалана алады. Криптография — бұл маңызды және құпия ақпаратты бөтен тұлғалардың рұқсатсыз кіруінен жасыру өнері мен ғылымы. Сондықтан, жалпы айтқанда, криптография-бұл ақпаратты киберқылмыскерлерден қорғау және қорғау туралы барлығы немесе болжамды алушыдан басқа біреу. Криптография адамдарға маңызды және құпия ақпаратты қауіпсіз бере отырып, интернетте сөйлесуге мүмкіндік береді. Осылайша, криптография пайдаланушыларға Интернетте сатып алу және қылмыскерлердің құрбандары және паролдерді бұзушылар болудан аулақ болу үшін интернет сияқты Жария немесе жеке бұқаралық ақпарат құралдарын пайдалануға мүмкіндік береді. Бұған информатика саласындағы жаңа технологиялық жетістіктерді пайдалану есебінен қол жеткізіледі. Криптография, сондай-ақ криптология ретінде белгілі, осылайша, пайдаланушылар мен мекемелерге ақпарат қауіпсіз берілуі үшін кодтарда, шифрларда және сандармен жасырын хабарламаларды шифрлауға және шифрлеуге көмектеседі. Криптография шифрлеу және шифрлеу кілттерімен іске асырылады. Қарапайым мәтінді оқылмайтын форматқа кодтау және түрлендіру процесі шифрлеу деп аталады, ал оқылмайтын мәтінді оқу ақпаратына декодтау және түрлендіру процесі арнайы сандық кілт-дешифрлеу арқылы. Бұрын айтылғандай, криптографияның жалғыз мақсаты ақпаратты, электрондық поштаны, кредиттік карталар деректерін және басқа да жеке деректерді қорғау болып табылады [1–4].

Ақпаратты шифрлауға түрлендіру үшін криптографияның екі негізгі әдісі қолданылады [5–6].

Симметриялы Криптография

Бұл техника алгоритмдермен байланысты. Ол шифрлау үшін де, шифрлеу үшін де бірдей сандық кілтті пайдаланады. Ол құпия кілт, жеке кілт, жабық кілт және ортақ кілт деп аталады. Аталған кілттер бірдей болмаса да, олар бір-бірімен байланысты. Дегенмен, симметриялық криптография ақпаратты қорғаудың әлсіз әдісі болып табылады. Ол оңай шешілгендіктен, ол қылмыскерлердің шабуылына ұшырайды және бұзылуы мүмкін. Дегенмен, егер ол жоспарланған және мұқият орындалған болса, шифрлеу қаупі төмендейді.

Ассиметриялық криптография

Бұл криптография ақпаратты шифрлеу және шифрлеу үшін түрлі сандық кілттерді пайдаланады. Ассиметриялық криптографияда соңғы пайдаланушы сандық кілттердің буындарын пайдаланады. Бір сандық кілт

шифрлауға арналған, ал екіншісі — шифрлеуге арналған. Бұл сандық кілттер ашық және жабық кілттер деп аталады. Екі кілт бір-бірінен ерекшеленеді. Осылайша, жалпы пікір асимметриялық криптография өте қауіпсіз және сенімді болып табылады. Асимметриялық криптографияда қолданылатын әдістердің бірі белгілі бір деректер түріне кілт беру болып табылады. Асимметриялық криптографияның басқа қызықты тұжырымдамасы ашық кілтті сақтаушы немесе жөнелтуші тағайындаған кездейсоқ сандық кілтті пайдалану болып табылады. Ол сондай-ақ ақпаратты шифрлеу және шифрлеу үшін пайдаланылатын жұп сандық кілттер деп аталады.

Криптографияның Негізгі Принциптері

Төменде криптографияның кейбір маңызды принциптері бар:

1. Шифрлау: шифрлау криптографияның маңызды принциптерінің бірі болып табылады. Бұл қағида хабар немесе ақпарат адамдардың жеке өмірін қорғау үшін оқылмайтын болуға тиіс екенін көрсетеді. Бұл принцип ақпаратты алушы алынған ақпаратты арнайы сандық кілттің көмегімен шифрлеу керектігін көрсетеді.

2. Аутентификация: криптографияның маңызды қағидаттарының бірі ақпараттың шығу тегін анықтау болып табылады. Ақпарат көзі сәйкестендірілген кезде, сөйлесу оңай қауіпсіз. Аутентификация жіберуші өзінің жеке басын растау үшін тиісті түрде пайдаланатын арнайы кілттермен алмасуды ұсыну арқылы ғана мүмкін болады.

3. Тұтастық: алушыға берілетін ақпараттың тұтастығы өте маңызды. Бұл принцип криптография кодтар мен сандық кілттерді ұсыну арқылы деректердің тұтастығын қамтамасыз ететінін көрсетеді, біз алатын нәрсе шынайы және болжамды тұлғадан. Алушыға алынған ақпарат беру процесінде өзгертілмегеніне немесе компрометацияланбағанына кепілдік беріледі. Мысалы, ақпараттың тұтастығын қамтамасыз ету үшін криптографиялық хэш қолданылады.

4. Теріс емес: бұл принцип ақпарат жіберушінің ақпаратты ешқашан жібермегенін жоққа шығара алмайтынына кепілдік береді. Бұл принцип жіберушіге деректердің шығу тегін терістеу үшін сандық қолтаңбаларды пайдаланады.

Құпия кілт әдісі

Бұл криптография түрі тек бір жасырын сандық кілтті пайдаланады. Бір сандық кілт шифрлеу және дешифрлеу үшін қолданылады. Бастапқы деректерді жіберуші ақпаратты жібергенде, ол оқылмайтын форматқа ақпаратты шифрлеу үшін сол кілтті пайдаланады, сондай-ақ алушы деректерді оқылатын форматқа шифрлеу үшін сол кілтті пайдаланады. Бұл бір маңызды мәселемен қарапайым криптография түрі. Тарату бір кілтті ашу үшін есік теріс.

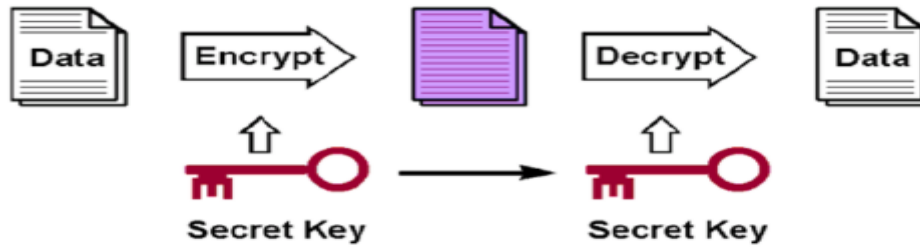

1-сурет Құпия кілт әдісі

Хэш функциясы әдісі

Бұл криптография түрі ешқандай сандық кілтті талап етпейді, өйткені ол әдеттегі мәтінге шифрланған белгіленген ұзындықтың хэш мәнін қолданады. Хэш-кілттің мақсаты бастапқы ақпараттың жалған еместігіне көз жеткізу болып табылады. Бұл бір жақты шифрлау. Ол қа-

рым-қатынасты жеңілдету үшін алгоритмдерді пайдаланады. Хэш-кілт әдетте сандық саусақ ізін береді, файл зақымдалмағанын немесе вирусты жұқтырмайтынын куәландырады. Хэш-кілт компьютерлердің әкімшілеріне парольдерді шифрлауға көмектеседі.

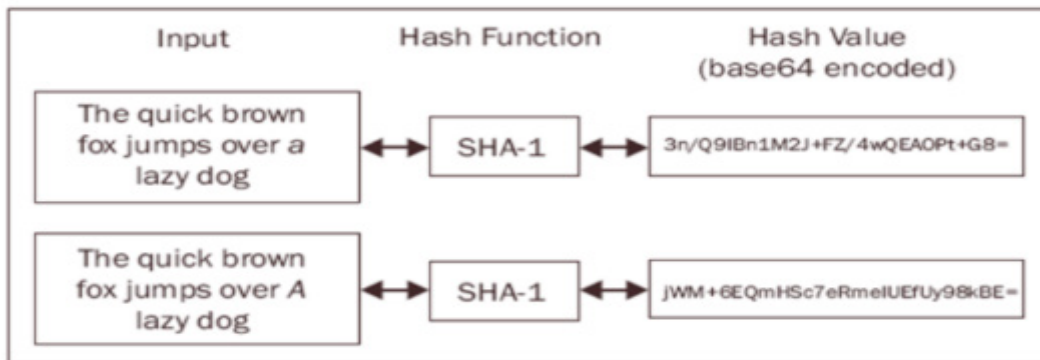

2-сурет Хэш функциясы әдісі

Ашық кілт әдісі

Құпия сандық кілтпен криптография тұжырымдамасына қарағанда, ашық сандық кілт бірнеше сандық кілттерді пайдаланады. Екі кілттің жүйесі тараптарға қауіпсіз қарым-қатынас жасауға мүмкіндік береді. Бұл түрінде криптография әрбір тарап бірнеше кілтке ие. Бір кілт

құпия болып табылады, ал екіншісі ашық деп саналады. Ашық кілт олардың барлығы үшін ортақ. Ақпаратты жібергенде, жіберуші осы ақпаратты шифрлау үшін ашық кілтті пайдаланады. Алушы шифрланған ақпаратты алғаннан кейін, ол өзінің құпия кілтін ыңғайлы форматқа ақпаратты шифрлеу үшін пайдаланады.

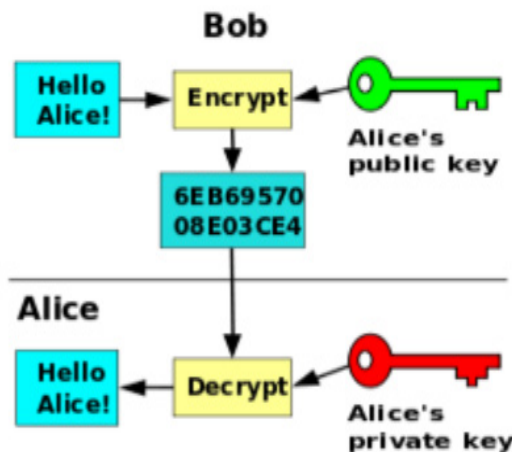

3-сурет Ашық кілт әдісі

Қорытынды

Жоғарыда келтірілген талқылаулардан көрініп тұрғандай, бүгінгі таңда көпшілігі киберкеңістікте өз қорқынышы мен тәуекеліне сөйлеседі немесе деректерді жібереді. Біз әртүрлі мақсаттар үшін Интернетті пайдаланғанда жеке ақпарат пен құпияларды таратамыз. Бізге ұнайды немесе жоқ, бірақ киберкеңістіктегі ақпаратты киберқылмыскерлер бұзуы мүмкін. Ақпараттық қауіпсіздік бүкіл әлемдегі барлық компьютерлерді пайдаланушылардың басты қамқорлығы болуы тиіс. Киберкеңістікте берілетін ақпарат жоқ және қауіпсіз болып қалатынына кепілдік беру үшін қорғау мен сандық кілттерді қамтамасыз ету үшін қазіргі заманғы криптографияда қажеттілік бар. Шифрлау және шифрлеу әдістері Интернеттің адал пайдаланушылары үшін қауіпсіздіктің барынша жоғары деңгейін қамтамасыз

ету үшін жетілдірілуі тиіс. Біздің сандық ғасырымызға міндет-бұл киберқылмыскерлерді ұстап алу, жіберуші мен болжамды алушы жан тыныштығын ләззат алу. Біз ақпаратымызды оқылмайтын нысанға айналдырып, біздің деректеріміз қорғалып, баратын жеріне қауіпсіз жету үшін.

Бүгін, компьютерлендіру дәуірінде, біз зияткерлік меншігімізді бүлдіріп, алдау, алаяқтық және еліктеу құрбандары болу қатерімен бетпе-бет келіп отырмыз. Сондықтан бізді осы қылмыскерлерден қорғау үшін күшті криптография қажет. Тіпті біз криптографияны оқылмайтын форматқа түрлендіру үшін пайдаланамыз, әрине, біз әлі де толық қауіпсіз емес. Қылмыскерлер күн сайын ақылды және ақылды болып келеді. Технологиялық жетістіктердегі Прогресс, сондай-ақ оларды агрессивті етеді.

Әдебиет:

1. Кош, Ч. К., Cryptographic Engineering, Springer, 2009, PP 125-128.
2. Бахман, Д. Дж., Броун, Е. А., Нортон, А. Х., Шоколадты Шифрлау Кілті, Математика мұғалімі, 104 (2), 2010, p100–104.
3. Мартин К. М., күнделікті криптографияның іргелі принциптері мен қосымшалары, Оксфорд университетінің баспасы, 2012.
4. Криптографияның принциптері мен қосымшаларына кіріспе, Springer, 2007.
5. Раар, С. және Pelzl, J, криптографияны түсіну, Springer, 2010.
6. Генчогу, М. Т, Түрік әріптері, мультимедиялық құралдар мен қосымшалар үшін Лаплас түрлендіруді пайдалана отырып, суретті кірістірілген кодтау, 67 (3), 2019, 1-14 бет.

МОЛОДОЙ УЧЕНЫЙ О'ЗБЕКISTON

Буғдойнинг иссиқликка чидамлилиги хусусиятлари ўрганиш ва комплекс қимматли хўжалик белгиларига бардошли навлар яратиш

Жураев Диёр Турдикулович, доктор сельскохозяйственных наук
Кашкадарьинский филиал Научно-исследовательского института зерна и зернобобовых культур (г. Карши, Узбекистан)

Юмишқ буғдойнинг дон тўлиш даврида ҳаво ҳароратининг кескин кўтарилиб кетиши дон маҳсулдорлигининг пасайиб кетишига олиб келмоқда. Илмий тадқиқотда турли тупроқ иқлим шароитида яратилган тизмалар ўрганилган. Ушбу мақолада ташқи муҳит омилларига чидамли навларни бардошлилик хусусиятлари келтирилган.

Калит сўзлар: юмишқ буғдой, нав, тизма, иссиқликка чидамлилиги, вегетация даври.

Изучение показателей жаростойкости и создание сортов пшеницы с комплексом хозяйственно-ценных признаков

Из-за резкого повышения температуры воздуха в период налива зерна пшеницы в южных регионах снижается продуктивность зерна. Во многих исследованиях были изучены линии созданные в различных почвенно-климатических условиях. В данной статье приведены данные о свойствах жаростойкости устойчивых сортов к факторам внешней среды.

Ключевые слова: мягкая пшеница, сорт, линия, жароустойчивая, вегетационный период.

Қириш. Республикамиз мустақилликка эришгандан кейин қишлоқ хўжалиги, жумладан ғаллачиликни ривожлантириш бўйича кенг қамровли чора-тадбирлар амалга оширилди. Бунинг натижасида қисқа муддат ичида ғалла мустақиллигига тўлиқ эришилди. Шу билан бирга, буғдойнинг турли абиотик омиллар, яъни қурғоқчилик, иссиқлик ва гармселга чидамли навлари селекцияси ишларини ривожлантириш борасида илмий-тадқиқотларга алоҳида эътибор қаратиш талаб этилмоқда.

Буғдойзорларда баҳорнинг охириги ойлари ва ёз ойларида бир неча омиллар етиштирилади буғдой навларининг ўсишига, ривожланишига ҳамда ҳосилдорлигига ўз таъсирини кўрсатмоқда. Бунда ташқи стресс омилларга бардошли тезпишар, серҳосил, доннинг сифат кўрсаткичлари юқори бўлган навларни яратиш ва дурагай тизмаларни баҳолаш бўйича илмий-тадқиқотлар долзарб бўлиб ҳисобланади.

Тадқиқотларда қилтиқли бошоқда фотосинтез икки баравар ошади. Қилтиқлар кечроқ ривожланиб, фотосинтетик фаолликни сақлайди ҳамда навнинг қурғоқчиликка чидамлилигидан далолат беради [1].

Ривожланаётган мамлакатларда ўстирилади буғдой навларининг 32 фоизи, ўсув даврида иссиқлик таъсирини учрамоқда [2]. Ўрта Осиёда етиштириладиган маҳаллий

типга мансуб буғдой навлари иссиқликка чидамли бўлиб, оқсилнинг коагуляцияланишига сабаб бўлувчи зарарли ҳарорат ўсимликнинг эрта фазаларида +55°C+56°C бўлса, бошоқлаш-дон тўлишиш фазасида +61°C ни ташкил қилади [3, 11], бошқа экотипга мансуб энг чидамли буғдой навлари +56,6°C +58,2°C гача бардош беради [4]. Буғдой +15°C дан +25°C гача ҳароратда жуда яхши ўсиб ривожланади, юқори ҳароратнинг юзага келиши натижасида эса, яъни +25°C дан ошганда унинг маҳсулдорлиги камайиб боради [5]. Буғдой ўсимлигининг гуллаш даврида ҳарорат ва намлик юқори бўлса, ўсимликлар 30°C ли ҳароратда 3 кун мобайнида турса, гул пуштисиз бўлади ва донлар 68 фоизга камаяди [6, 10]. Буғдой ўсув даври ва ўсиб ривожланишида оптимал температура 18-24°C бўлиши аниқланган. Ҳаво ҳарорати 5-6 кун давомида 28-32°C га чиққанда, ҳосилдорлик 20 фоизгача пасайиши кузатилган [7, 8, 9]. Юқорида тақдирланган илмий маълумотлардан фойдаланиб, буғдой навларининг иссиқлик таъсирини чидамли бўлган ҳосилдор ва дон сифат даражасини пасайтирмайдиган нав ва тизмалари танлаб олинди.

Тадқиқот услублари. Дала тажрибалари Дон ва дуккакли экинлар илмий тадқиқот институти Қашқадарё филиалининг Қарши тажриба даласида 2012-2014 йиллар мавсумида олиб борилди. Лаборатория шароитида та-

жрибалар филиалнинг «Донни технологик сифат кўрсаткичларини аниқлаш ва физиология» лабораториясида аниқланди. Тажрибани жойлаштириш ва тажриба давомида фенологик кузатиш, ҳисоб ва таҳлиллар (Бутунитифоқ Ўсимликшунослик институти ВИР, 1984) услуби бўйича ва биометрик таҳлиллар Қишлоқ хўжалик экинлари Давлат нав синаш комиссиясининг (1985, 1989) услублари бўйича олиб борилди. Статистик таҳлиллар Б.А. Доспехов (1985) услуби асосида амалга оширилди.

Илмий изланишнинг асосий мақсади нав ва намуналарнинг иссиқликка чидамлилигини аниқлаш учун оптимал ва кечки муддатда экиб ўрганилаётганда ҳосилдорлик кўрсаткичлари айниқса катта аҳамиятга эга.

Олинган натижалар. Оптимал муддатда ўрганилаётган нав ва намуналарнинг ҳосилдорлик кўрсаткичлари

йиллар давомида об-ҳаво таъсирида ўзгариб турди. 2012 йилда оптимал муддатда ҳосилдорлик 20,6-74,3 ц/га, 2013 йилда бу кўрсаткич 31,0-87,1 ц/га, 2014 йилда нав ва намуналарнинг ҳосилдорлиги 29,8-79,5 ц/га бўлганлиги аниқланди. Натижаларига кўра, кечки муддатдаги ҳосилдорлик 30,3-63,9 ц/га бўлганлиги аниқланди. Уч йиллик натижаларга кўра, андоза Краснодар-99 навининг ҳосилдорлиги 59,8 ц/га ни ташкил этган бўлса, КР11-105-43, Ғозғон, КР11-105-44, Жайхун, Бунёдкор, Фаровон, Ҳ. Башир, Туркистон, КР11-105-50, Дўстлик, КР11-105-50, Наврўз нав ва намуналари андоза наводан юқори ҳосил берганилиги аниқланди ва кечки муддатда экилиб ўрганилганда ҳам юқори ҳосил бериши аниқланди.

1-жадвал. Нав ва намуналарни ҳосилдорлик ва 1000 та дон вазни (Қарши, 2012-2014).

№	Нав номи	Оптимал муддат				Кечки муддат			
		Ҳосилдорлик, ц/га		1000 дон дон вазни, гр		Ҳосилдорлик, ц/га		1000 дон дон вазни, гр	
		Ўртача	Андозага нисбатан фарқи, ц/га	Ўртача	Андозага нисбатан фарқи, гр	Ўртача	Андозага нисбатан фарқи, ц/га	Ўртача	Андозага нисбатан фарқи, гр
1	Матонат	55,8±5,7	-4	40,6±2,3	1,93	47,1±14,0	7,1	39,9±1,3	6,27
2	КР11-105-11	68,0±6,3	8,2	44,5±3,7	5,89	58,8±11,1	18,8	39,7±1,5	6,07
3	Туркистон	72,2±10,0	12,4	41,9±1,2	3,26	56,9±11,0	16,9	37,0±5,3	3,35
4	Южная-12	56,8±6,2	-3	43,4±1,7	4,77	49,4±16,7	9,4	38,6±3,2	4,98
5	Наврўз	68,2±8,9	8,4	40,7±2,5	2,03	53,5±13,7	13,5	39,9±0,8	6,26
6	КР11-105-42	62,8±11,9	3	44,3±2,9	5,66	52,6±3,6	12,6	36,6±4,4	3,02
7	КР11-105-43	79,6±5,4	19,8	45,5±1,9	6,88	63,9±0,5	23,9	41,2±0,6	7,56
8	КР11-105-44	64,9±7,4	5,1	44,6±4,4	5,9	52,0±3,6	12	38,6±1,7	4,99
9	КР11-105-45	60,3±0,6	0,5	44,3±1,8	5,62	50,2±13,3	10,2	37,7±4,0	4,07
10	КР11-105-50	68,0±14,5	8,2	40,5±3,2	1,86	53,7±3,9	13,7	39,3±3,5	5,68
11	КР11-105-59	61,6±9,7	1,8	41,3±1,8	2,62	50,3±7,9	10,3	37,3±3,0	3,74
12	Ҳ. Башир	72,6±8,9	12,8	41,3±1,7	2,62	57,4±6,4	17,4	40,1±1,0	6,53
13	Заррин	73,3±10,8	13,5	43,2±0,2	4,5	58,7±5,4	18,7	39,9±0,0	6,29
14	Ғозғон	75,1±10,0	15,3	44,3±0,5	5,64	61,9±4,9	21,9	40,7±0,7	7,06
15	КР11-105-90	59,1±7,3	-0,7	39,1±2,5	0,43	51,0±6,7	11	35,1±2,6	1,46
16	КР11-105-96	57,7±7,4	-2,1	41,3±2,9	2,69	50,7±6,8	10,7	34,5±1,0	0,86
17	Бунёдкор	74,1±8,6	14,3	45,5±2,2	6,79	59,5±6,3	19,5	42,2±0,8	8,58
18	Фаровон	74,0±9,8	14,2	40,7±1,0	2,08	56,1±5,0	16,1	40,2±1,0	6,61
19	Барҳаёт	71,5±10,5	11,7	45,5±2,4	6,87	58,2±4,5	18,2	40,6±1,3	7,01
20	Краснодар-99	59,8±6,8	0	38,7±2,0	0	40,0±3,3	0	33,6±1,9	0

Оптимал муддатда экилиб ўрганилган тажрибада нав ва намуналар ҳосилдорлигининг бошқа кўрсаткичлар бимлан коррелятив боғлиқлиги ҳам ўрганилди. Ҳосилдорлик ва клейковина миқдори (r=0,08), дон шисасимонлиги (r=0,14), ИДК кўрсаткичи (r=0,06), бошоқнинг донлар сони (r=0,27), бошоқнинг бошоқчалар сони (r=0,35), ўсимлик бўйи (r=0,23), охириги бўғин узун-

лиги (r=0,19), оқсил миқдори (r=0,26), бошоқ узунлиги (r=0,28), 1000 та дон вазни (r=0,03), бошоқнинг дон вазни (r=0,10), бошоқ вазни (r=0,30), кечки муддатда эса нав ва намуналарнинг ҳосилдорлиги ва 1000 та дон вазни ўртасида (r=0,28) ижобий коррелятив боғлиқлик борлиги аниқланди. Нав ва намуналарнинг ҳосилдорлиги ва бошоқ узунлиги ўртасида (r=0,41), ҳосилдорлик ва

бошоқдаги донлар сони ўртасида ($r=0,27$), ҳосилдорлик ва бошоқ оғирлиги ўртасида ($r=0,16$), ҳосилдорлик ва бош бошоқдаги дон оғирлиги ўртасида ($r=0,19$) ижобий коррелятив боғлиқликлар борлиги аниқланди. Шунингдек, ҳосилдорликнинг юқори бўлиши дон сифат кўрсаткичларининг ҳам ошишига олиб келиши тажриба натижаларига кўра аниқланди. Ҳосилдорликнинг дон сифат кўрсаткичлари билан боғлиқлиги ўрганилганда дондаги оқсил миқдори ($r=0,17$), клейковина миқдори ($r=0,07$), дон шишасимонлиги ($r=0,41$) ўртасида ижобий коррелятив боғлиқлик борлиги аниқланди.

Ўрганилаётган нав ва намуналарнинг 1000 та дон вазни 3 йиллик натижаларга кўра ташқи муҳит омилларига боғлиқ ҳолда ўзгариб турганлиги кузатилди. Оптимал ва кечки муддатларда 1000 та дон вазни юқори бўлган нав намуналар танлаб олинди ва селекция ишларига жалб қилинди. Оптимал муддатда экиб ўрганилган нав ва намуналарнинг 1000 та дон вазни 2012 йилда 32.14-52.01 гр, кечки муддатда экилганда эса 25,5-43,7 гр ёки оптимал муддатда экилгандагига нисбатан 6.6-8.3 граммга пасайиб борди.

2013-2014 йилларда ҳам юқоридаги тенденция сақланиб қолди. Ўртача 3 йиллик тажриба натижаларига кўра нав ва намуналарнинг 1000 та дон вазни оптимал муддатда экиб ўрганилганда, 32,15-46,16 гр, кечки муддатда экилганда эса 28,6-42,1 гр бўлганлиги қайд қилинди ёки нав ва намуналарнинг 1000 дон вазни орасидаги фарқ 3.5-4.0 граммга ўзгариб бориши қайд қилинди.

Хулоса. Бошоқлаш-пишиш даври қанчалик кечикса нав ва намуналарнинг гуллаш ва дон тўлиш даври кучли иссиқлик таъсирида қолади, бу эса ҳосилдорлик камайишига сабаб бўлади. Бошоқлаш-пишиш даври қанчалик қисқа бўлса бу эса иссиқликка чидамликдан далолатдир. Тажриба натижаларига кўра, бир нечта нав ва намуналар барча кўрсаткичлари бўйича юқори баҳоланди. Тажрибада ўрганилган нав ва намуналарда бошоқлаш даври кечки муддатда экилганда оптимал муддатда экилганга нисбатан 9-10 кейин бошланади ва «бошоқлаш-пишиш» давридаги ҳаво ҳароратининг кўтарилиб кетиши натижасида ҳосилдорлик 15,3-27,6ц/га, 1000 та дон вазни 0,25-9,85 гр га камайиб кетганлиги кузатилди. Айниқса иссиқликка чидамсиз нав ва намуналарда ҳосилдорлик, 1000 та дон вазни ва бошқа кўрсаткичлари кескин пасайиши қайд қилинди. Оптимал ва кечки муддатларда экилиб ўрганилган нав ва намуналарнинг ҳосилдорлик андоза Краснодарская-99 навига нисбатан КР11-105-43 (Шамс) нави оптимал муддатда 19.8 ц/га, кечки муддатда 23.9 ц/га, КР11-105-44 нави оптимал муддатда 14.3 ц/га, кечки муддатда 19.5 ц/га, КР11-105-50 (Кеш-2016) нави оптимал муддатда 14.2 ц/га, кечки муддатда 16.1 ц/га, Бунёдкор нави оптимал муддатда 13.5 ц/га, кечки муддатда 18.7 ц/га, Фаравон нави оптимал муддатда 11.7 ц/га, кечки муддатда 18.2 ц/га юқори ҳосил олиниб, иссиқликка чидамли деб топилди. Бугдой навларини яратишда юқори ҳосилдор чидамли навларни яратишда манба бўлади.

Адабиётлар:

1. Reynolds M. P., J. I. Ortiz-Monasterio, and A. McNab (eds.). Application of Physiology in Wheat Breeding. Mexico, D. F.: CIMMYT. Cold Tolerance N. N. Săulescu1 and H.-J. Braun. 2001. — PP. 66.
2. Richards R. A. The effect of dwarfing genes in spring wheat in dry environments. 2 growth, water use and water use efficiency. Aust. J. Agricul. Res. 43: 1992. — PP. 529-539.
3. Генкель П. А. Диагностика засухоустойчивости культурных растений и способы ее повышения (методические указания). М; АН — СССР, 1956. — С. 28.
4. Ўринбоев Т.Х., Илашев А.И. Республиканинг турли тупроқ-иқлим шароитларида бошоқли дон экинларидан барқарор юқори ва сифатли ҳосил етиштириш омиллари. Ғаллачиликнинг илмий ечимлари мавзусидаги илмий тўплам. — Тошкент, 2007. — Б. 4-12.
5. Sinha S. K. Drought Resistance in Crop plants: A critical physiological and biochemical assessment. Drought tolerance in winter cereals. Proceeding of International Workshop 27-31 October. Capri. Italy. 1985. — PP. 349-351.
6. Бекназаров Н. Б. «Лалмикор ерларнинг қир адирлик ва тоғли минтақаларига мос юқори сифатли, ҳосилдор, касаллик ва экстремал шароитларга чидамли андоза навга нисбатан 10-15% юқори ҳосил берадиган юмшоқ бугдой навларини яратиш ва ДНС га топшириш» мавзуси бўйича илмий тадқиқот ишлари юзасидан 1999 йилги ҳисоботи. — Ғаллаорол, 1999. — Б. 75-81.
7. Rane J., Pannu R. K., Sohu V. S., Saini R. S., Mishra B., Shoran J., Crossa M., Vargas J. and Joshi A. K. Performance of yield and stability of advanced wheat genotypes under heat stressed environments of Indo-Gangetic plains. Crop Sci. 47: 2007. — PP. 1561-1573.
8. Juraev D. T. et al. INFLUENCE OF HOT AND DRY WINDS OBSERVED IN THE SOUTHERN REGION OF THE REPUBLIC OF UZBEKISTAN ON PRODUCTIVE ELEMENTS OF BREAD WHEAT //The Way of Science. — 2014. — с. 92.
9. Жўраев Д. и др. ВЛИЯНИЕ ВЫСОКОЙ ТЕМПЕРАТУРЫ В ПЕРИОД «КОЛОШЕНИЕ-СОЗРЕВАНИЕ» НА ЭЛЕМЕНТЫ УРОЖАЯ МЯГКОЙ ПШЕНИЦЫ //Современные тенденции развития аграрного комплекса. — 2016. — с. 474-479.

10. Жураев Д.Т. и др. ВЛИЯНИЕ ВЫСОКОЙ ТЕМПЕРАТУРЫ В ПЕРИОД «КОЛОШЕНИЯ-СОЗРЕВАНИЯ» НА ЭЛЕМЕНТЫ УРОЖАЯ МЯГКОЙ ПШЕНИЦЫ //АГРАРЛЫҚ ҒЫЛЫМДАР СЕРИЯСЫ. — 2017.
11. Жураев Д.Т. и др. Зависимость продуктивности озимой мягкой пшеницы от суховеев, наблюдаемых в условиях южных районов Узбекистана //Бюллетень науки и практики. — 2018. — Т. 4. — №. 10.

Молодой ученый

Международный научный журнал
№ 35 (325) / 2020

Выпускающий редактор Г. А. Кайнова
Ответственные редакторы Е. И. Осянина, О. А. Шульга
Художник Е. А. Шишков
Подготовка оригинал-макета П. Я. Бурьянов, М. В. Голубцов, О. В. Майер

За достоверность сведений, изложенных в статьях, ответственность несут авторы.
Мнение редакции может не совпадать с мнением авторов материалов.
При перепечатке ссылка на журнал обязательна.
Материалы публикуются в авторской редакции.

Журнал размещается и индексируется на портале eLIBRARY.RU, на момент выхода номера в свет журнал не входит в РИНЦ.

Свидетельство о регистрации СМИ ПИ №ФС77-38059 от 11 ноября 2009 г. выдано Федеральной службой по надзору в сфере связи, информационных технологий и массовых коммуникаций (Роскомнадзор)

ISSN-L 2072-0297

ISSN 2077-8295 (Online)

Учредитель и издатель: ООО «Издательство Молодой ученый»

Номер подписан в печать 09.09.2020. Дата выхода в свет: 16.09.2020.

Формат 60×90/8. Тираж 500 экз. Цена свободная.

Почтовый адрес редакции: 420126, г. Казань, ул. Амирхана, 10а, а/я 231.

Фактический адрес редакции: 420029, г. Казань, ул. Академика Кирпичникова, д. 25.

E-mail: info@moluch.ru; <https://moluch.ru/>

Отпечатано в типографии издательства «Молодой ученый», г. Казань, ул. Академика Кирпичникова, д. 25.